

MAGIC 23

PREMIUM TOOLS / QUALITY MADE BY GEDORE



€108⁴⁰
+ MwSt.

€129,00 inkl. MwSt.

Bit-Satz 1/4"
FLEX
38-teilig



€44,28
+ MwSt.

€52,69 inkl. MwSt.

Zangenschlüssel
183 10 JC



€1310,08
+ MwSt.

€1559,00 inkl. MwSt.

Werkstattwagen
2005 XL 0330

VDE 183 10
VDE-ZANGENSCHLÜSSEL

110

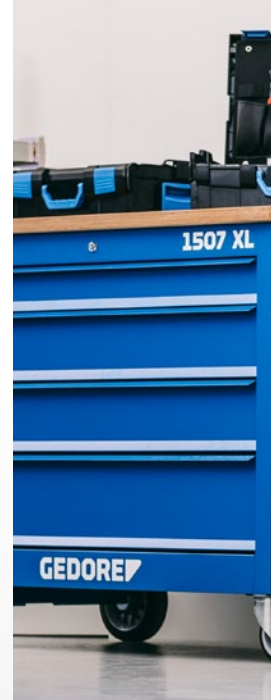
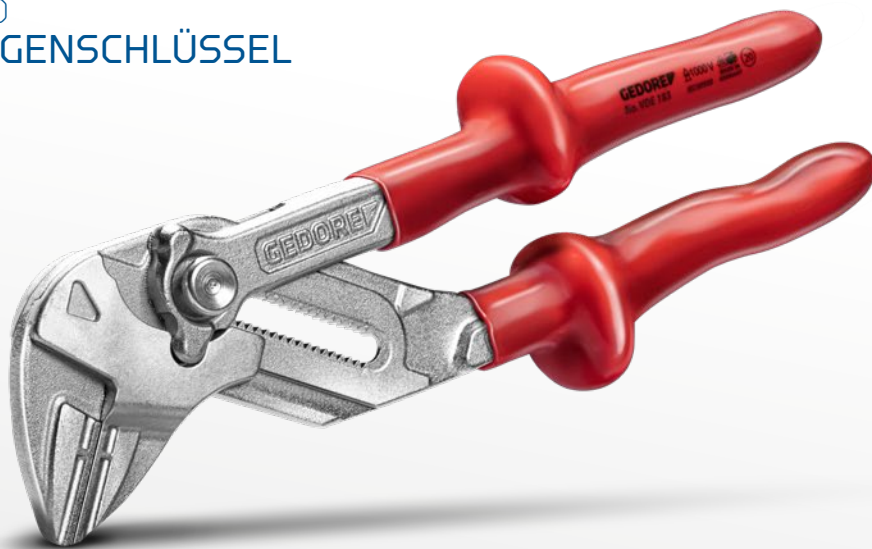

1504 XL-S-198 AGRAR
WERKBANK MIT
BASIS-SORTIMENT

124



HIGHLIGHTS
2023





INHALT



1102-038
BIT-SATZ 1/4"
FLEX

8



TF-K
DREHMOMENT-
SCHLÜSSEL
TORCOFIX TF-K

26

	SCHRAUBENSCHLÜSSEL	04 – 07
	BETÄTIGUNGSWERKZEUGE UND ZUBEHÖR	08 – 25
	DREHMOMENTWERKZEUGE	25 – 35
	SCHRAUBENDREHER	36 – 38
	WERKSTATTEINRICHTUNG	39 – 59
	WERKZEUGSORTIMENTE	60 – 62
	MODULE	63 – 75
	MOBILE WERKZEUG- AUFBEWAHRUNG	76 – 80
	ABZIEHER	81 – 90
	HÄMMER UND SCHLAGWERKZEUGE	91 – 93
	ZANGEN	94 – 99
	WERKSTATTBEDARF	100-104, 127-129
	SCHUTZISOLIERTE WERKZEUGE	105 – 113
	AUTOMOTIVE	114 – 121
	AGRAR	122 – 126
	OCHSENKOPF	130 – 131

MAULSCHLÜSSEL MIT RINGRATSCHESCHLÜSSEL IM SET - 8 BIS 19 MM

Ob im industriellen Einsatz, im Handwerk oder beim Schrauben am Fahrzeug – mit dem Maul-Ringratschenschlüssel von **GEDORE** haben Sie einen präzisen und verlässlichen Begleiter für die gängigsten Verschraubungen.

Der **Maul-Ringratschenschlüsselsatz 7 R-012** von **GEDORE** enthält 12 Maulschlüssel mit Ratschenmechanismus im robusten Stahlblechkoffer in verschiedenen Größen. Von Schlüsselweite 8 bis 19 mm beinhaltet der Satz das passende Werkzeug für unterschiedliche Einsatzgebiete. Die verwindungssteife Konstruktion der Schraubenschlüssel sorgt für höchste Drehmomentübertragung. Für eine sicherere Verbindung zwischen Maul-Ringratschenschlüssel und Verschraubung sorgt das Unit Drive Profil. Durch die gleichmäßige Kraftübertragung über das wellenförmige

Profil wird eine gleichmäßige Druckverteilung auch unter höchsten Belastungen gewährleistet – ein Runddrehen der Schraube wird verhindert. Mit zusätzlichem Adapter wird aus dem Ringratschenschlüssel eine Knarre mit geringer Aufbauhöhe.



Set Maulschlüssel mit Ringratsche 7 R-012

1

UNIT DRIVE PROFIL (UD)

- Gleichmäßige Kraftübertragung dank Wellenprofil – das schont die Schraube und sorgt für sicheren Halt auch bei höchsten Belastungen.

2

KNARRENFUNKTION

- In Verbindung mit einem Adapter wird aus dem Schlüssel in kürzester Zeit eine Knarre, die mit geringer Bauhöhe auch in engen Bauräumen eingesetzt werden kann.

3

KOMPAKTER BLECHKOFFER

- Sicher sortiert und verstaut im blauen Blechkasten mit Kunststoffeinlage.

4

MAULSCHLÜSSEL UND RINGRATSCHESCHLÜSSEL IN EINEM WERKZEUG

- Auf der einen Seite ein präzises Maul: auf exaktes Nennmaß geschliffen für optimale Kontaktflächen. Auf der anderen Seite ein Ratschenschlüssel mit der bewährten Mechanik der U-20-Knarre für ratschendes Lösen oder Schnellanzug.



„Mit dem Maul-Ringratschenschlüsselsatz 7 R-012 hat man die wichtigsten Größen des praktischen GEDORE Klassikers stets geordnet zur Hand.“

7 R-012
SATZ MAUL-
SCHLÜSSEL
MIT RING-
RATSCHEN
12-teilig

€194,12
+ MwSt.

€231,00 inkl. MwSt.



- › Praxisgerechte Zusammenstellung von Maulschlüsseln mit Ringratsche mit gleichen Schlüsselweiten
- › Für das ratschende Lösen und den schnellen Anzug von Schrauben und Muttern
- › Hohe Drehmomentübertragung ermöglicht ein effizientes, ratschendes Arbeiten
- › Schraubenschlüssel-Kasten aus Blech mit Kunststoffeinlage

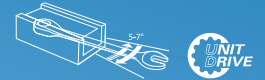

Code	No.	Inhalt	Länge mm	-teilig	Gewicht kg
2297442	7 R-012	7 R 8 9 10 11 12 13 14 15 16 17 18 19	320	12	2,84

7 RA
ANTRIEBS-ADAPTER
FÜR 7 R/7 UR

€9,07
+ MwSt.

ab

€10,79 inkl. MwSt.

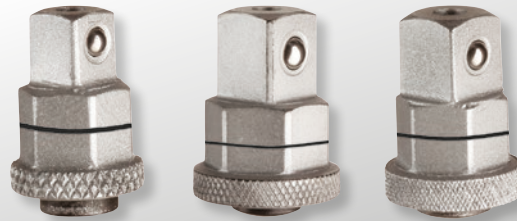

- › Der Einstecksechskant macht aus einem Ringratschenschlüssel eine Knarre
- › Mit Druckknopfauflösung, verschleißfest manganphosphatiert
- › Schnelldrehring für schnelles Lösen oder Festziehen
- › Sicherer Sitz in der Ringratsche durch Sprengring

Code	No.	Schlüsselweite	Antriebsvierkant	Antriebsvierkant mm	Höhe mm	Gewicht kg	UVP inkl. MwSt	UVP exkl. MwSt
2320495	7 RA-6,3	10	1/4"	6,3	18	0,011	10,79	9,07
2320487	7 RA-10	13	3/8"	10,0	24	0,03	11,89	9,99
2320479	7 RA-12,5	19	1/2"	12,5	32	0,07	12,89	10,83

7 RA 183
RATSCHEN-
SCHLÜSSEL-
SATZ
mit Zangenschlüssel,
10-teilig

€157,98
+ MwSt.

€188,00 inkl. MwSt.



- › Praktisches Set für Durchsteckschrauben. Zum Kontern und Gegenhalten bei gleichen Schlüsselweiten.
- › Ringratschenschlüssel-Satz mit geringer Aufbauhöhe und kleinem Rückschwenkwinkel von 5 - 7°
- › Flacher Zangenschlüssel mit SW 0 - 42 bzw. 1.5/8" inklusive Schonbacken für oberflächenschonendes Greifen im Satz enthalten
- › Mit Adapter (1/4", 1/2") zur Verwendung von Steckschleuseinsätzen am Ringratschenschlüssel
- › Optimale Erweiterung zum Steckschlüsselsatz 19 DMU-20 (3014347)
- › Untergebracht in Kunststoffbox mit Checktool-Einlage



Code	No.	Inhalt	Breite mm	Höhe mm	Tiefe mm	-teilig	Gewicht kg
3416356	7 RA 183	7 R Maulschlüssel mit Ringratsche 8 10 13 17 19 mm 7 RA-12,5 Adapter 1/2" 19 mm, 7 RA-6,3 Adapter 1/4" 10 mm 183 7 TC Zangenschlüssel inkl. Schonbacken WK 19DM/IN19 L Kasten leer, EI-7 RA 183 Schaumeinlage leer	360	70	190	10	1,7

1 B-0112

RING-MAULSCHLÜSSEL-SATZ

metrisch, 12-teilig



- › Mit UD-Profil für schonende Kraftübertragung
- › Ring gekröpft und 10° abgewinkelt
- › Zur Betätigung von versenkten oder tiefliegenden Muttern oder Schrauben

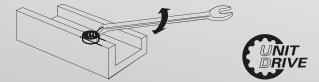

Code	No.	Inhalt
6012840	1B-0112	6 7 8 9 10 11 12 13 14 15 17 19 mm

-teilig	Gewicht kg
12	0,925

7-0112

RING-MAULSCHLÜSSEL-SATZ

metrisch, 12-teilig



- › Praxisgerechte Zusammenstellung
- › Mit gleichen Schlüsselweiten
- › Ring 15° abgewinkelt, mit UD-Profil - für schonende Kraftübertragung
- › Maulstellung 15°, präzise auf exaktes Nennmaß geschliffen für optimale Kontaktflächen



Code	No.	Inhalt
6091530	7-0112	6 7 8 9 10 11 12 13 14 15 17 19 mm

-teilig	Gewicht kg
12	0,686

7-012

RING-MAULSCHLÜSSEL-SATZ

metrisch, 12-teilig



- › Praxisgerechte Zusammenstellung
- › Mit gleichen Schlüsselweiten
- › Ring 15° abgewinkelt, mit UD-Profil - für schonende Kraftübertragung
- › Maulstellung 15°, präzise auf exaktes Nennmaß geschliffen für optimale Kontaktflächen

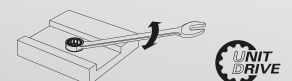

Code	No.	Inhalt
6093150	7-012	10 11 12 13 14 17 19 22 24 27 30 32 mm

-teilig	Gewicht kg
12	2,7

ROBUST UND LANGLEBIG

7 XL-080 RING-MAULSCHLÜSSEL-SATZ

extra lang, 8-teilig

€ 81,25
+ MwSt.

€ 96,69 inkl. MwSt.

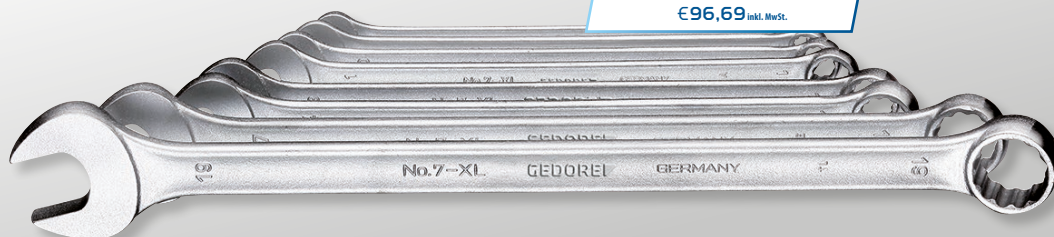

- › Mit gleichen Schlüsselweiten
- › Extra langer Schaft für tiefen Einsatzbereich und mehr Drehmoment
- › Schlankes Maul und schmale Maulwände machen den Schlüssel insgesamt leichter
- › Ring 15° abgewinkelt, mit UD-Profil - für schonende Kraftübertragung
- › Maulstellung 15°, präzise auf exaktes Nennmaß geschliffen für optimale Kontaktflächen

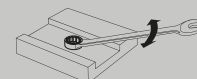

Code	No.	Inhalt
6104880	7 XL-080	8 9 10 11 13 14 17 19 mm

-teilig	Gewicht kg
8	0,962

4-120 DOPPELRINGSCHLÜSSEL-SATZ

12-teilig

€ 133,61
+ MwSt.

€ 159,00 inkl. MwSt.



- › Praxisgerechte Zusammenstellung
- › Mit unterschiedlichen Schlüsselweiten
- › Flache Ausführung
- › Mit dünnwandigen Ringen



Code	No.	Inhalt
6062190	4-120	6x7 8x9 10x11 12x13 14x15 16x17 18x19 20x22 21x23 24x27 25x28 30x32 mm

-teilig	Gewicht kg
12	2

BIT SET 1/4" MIT KNARRE IN ÜBERSICHTLICHER MINI-BOXX

Ein Bit Set mit 38 Teilen, die in einer praktischen Mini L-Boxx stecken. Von den Bits und Einsätzen über Verlängerungen bis hin zu Knarre und Multigriff; das Set bietet eine Lösung für alle erdenklichen Schraubfälle im 1/4"-Bereich. Und obwohl so viel drin steckt, hat alles Platz in einer praktischen Mini L-Boxx.

Der 38-teilige 1/4" Bit-Satz FLEX 1102-038 von GEDORE eignet sich perfekt für den universellen Einsatz wie z.B. für den Service und die Wartung von Fenstern. Die im Set enthaltenen gängigen Bits und Einsätze decken den Großteil von Anwendungen ab. Mit der enthaltenen 1/4" Umschaltknarre und dem Multi-Griff ist man für wechselnde Anwendungsfälle vorbereitet, unter anderem auch bei unterschiedlichen Bauhöhen. Zur Anpassung an die wechselnden Anwendungsfälle tragen auch die unterschiedlichen Längen der Adapter bei, sie können z.B. auch mit einem Akkuschrauber verwendet werden. Abgerundet wird das Set durch eine praktische Mini L-Boxx, die durch den transparenten Deckel den sofortigen Blick auf den Inhalt gewährt.



Bit Set 1/4" FLEX 38-teilig 1102-038

1

VIEL ZUBEHÖR

- Adapter mit unterschiedlichen Längen ermöglichen eine optimale Anpassung an die Schraubtiefe

2

PRAKTISCHE MINI L-BOXX

- Transparenter Deckel ermöglicht direkten Blick auf den Inhalt der Box und verhindert lästiges Suchen

3

FLEXIBLER EINSATZ

- Ob feinfühliges Schrauben mit dem Multi-Griff, oder Aufbringen höherer Kräfte mit der Umschaltknarre, mit diesem Set ist beides möglich

4

GÄNGIGSTE BITS UND EINSÄTZE

- Abdeckung eines großen Anwendungsbereichs und dadurch universell nutzbar



BIT SET MIT FLEXI- BILITÄT UND QUALITÄT

„Diese Bits sind bei uns in der Werkstatt schon jahrelang im Einsatz und leben immer noch, was man wahrlich nicht von 08 15 Werkzeug sagen kann. Habe den Artikel jetzt für meine private Werkstatt gekauft, weil ich davon überzeugt bin.“

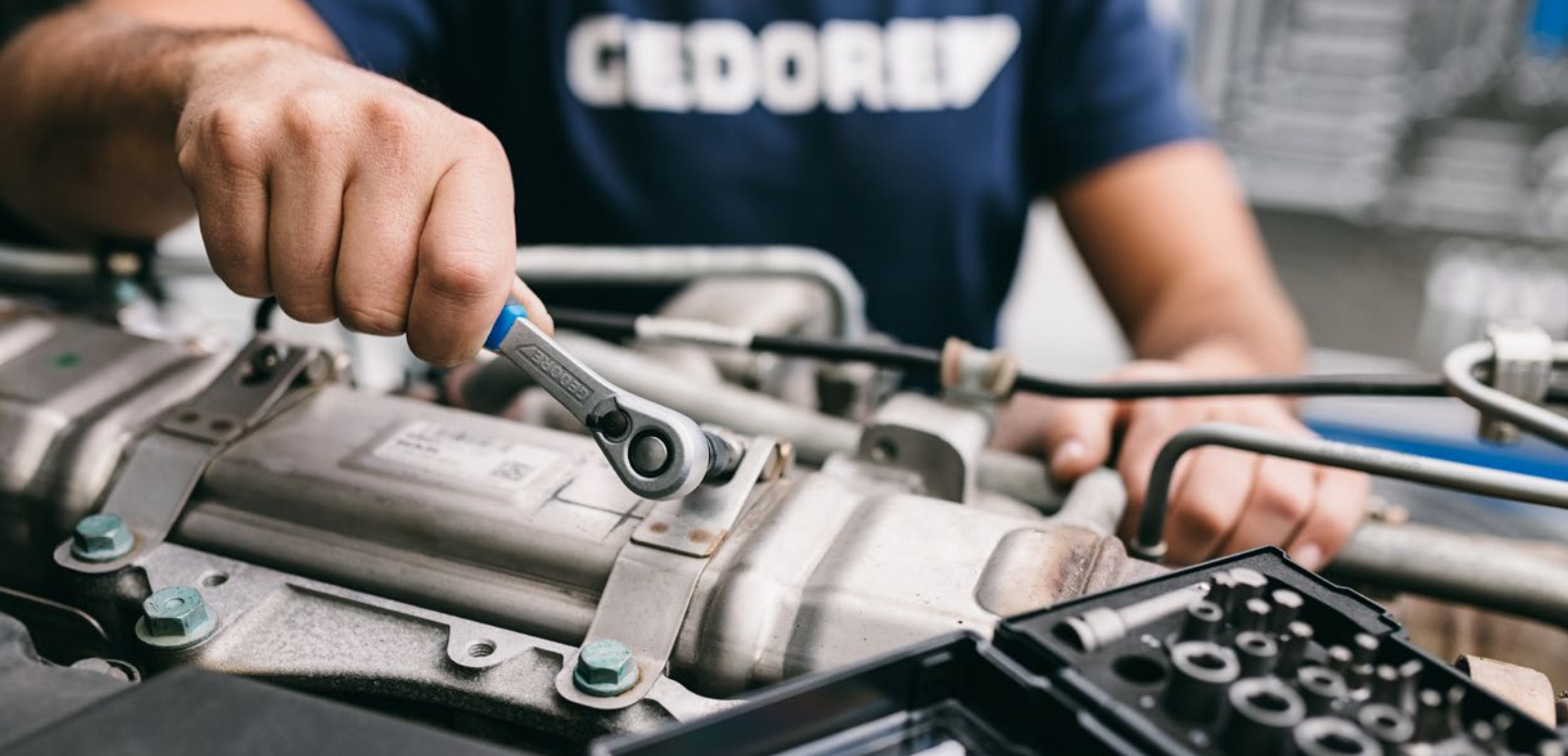

NEU

1102-038
BIT-SATZ 1/4" FLEX
 38-teilig



- > 38-teiliges Bit-Set mit ausgewählten Adaptern und Einsätzen
- > 1/4" Bit-Umschaltknarre und Schraubendreher Multi-Griff für optimales Arbeiten
- > 5 Adapter geben Flexibilität beim Schrauben
- > Mit 1/4" Steckschlüsseinsätzen 12-kant UD-Profil (SW6,7,8,10,11,12,13)
- > Mit 1/4" Bit-Einsätzen (IN,TX,PH,PZ)
- > 3 Winkelschraubendreher lang (SW4,5,6) für die gängigsten Anwendungen
- > In Mini L-boxx mit Checktool-Einlage für Übersicht und schnellen Zugriff

€108,40 + MwSt.

€129,00 inkl. MwSt.

Code	No.	Inhalt	Breite mm	Höhe mm	Tiefe mm	-teilig	Gewicht kg
3437450	1102-038	Bit-Knarre 1/4" 6-kant Aufnahme Multi-Griff 1/4" 6-kant Aufnahme Bit-Halter 1/4" mit Schnellspannsystem, 60 mm Bit-Halter 1/4" mit Magnethalter, 60 mm Bit-Halter 1/4" mit Magnethalter, 130 mm Einsatz-Halter 1/4" Vierkant, 130 mm Einsatz-Halter 1/4" Vierkant, 17 mm Steckschlüsseinsatz 1/4", doppel-6kt SW 6 7 8 10 11 12 13 1/4" Kreuzschlitz PH 2 3, 50 mm 1/4" Kreuzschlitz PH 1 2 3, 25 mm 1/4" Kreuzschlitz PZD 2 3, 50 mm 1/4" Kreuzschlitz PZD 1 2, 25 mm 1/4" Bits, Innensechskant SW 2 3 4 5 6, 25 mm 1/4" Bits, TX T10 T15 T20 T25 T27 T30 T40, 25 mm Winkelschraubendreher lang Innensechskant SW 4 5 6	260	65	155	38	0,918

666-006
**BIT-BOX STECK-
 SCHLÜSSEL MASCHI-
 NENAUFNAHME**
 6-teilig

€29,82
 + MwSt.
 €35,49 inkl. MwSt.



- › Steckschlüsseleinsätze mit Magnet für beschädigungsfreies Ein- und Ausdrehen von Sechskantschrauben
- › Besonders geeignet für Selbstbohrschrauben
- › Box aus Kunststoff mit einem Klarsichtdeckel für schnelle Prüfung der Vollständigkeit nach Arbeitsende



Code	No.	Inhalt	Breite mm	Höhe mm	Tiefe mm	-teilig	Gewicht kg
2993244	666-006	Steckschlüssel Maschinenaufnahme 1/4" 7 8 10 12 13 mm und 3/8"	143	42	107	6	0,24

666-032-A
BIT-BOX ALLROUND
 32-teilig

€18,06
 + MwSt.
 €21,49 inkl. MwSt.



- › Für Industrie, Handwerk und den ambitionierten Heimwerker
- › 1/4" Bit-Halter mit Schnellspannsystem
- › Made in Germany



Code	No.	Inhalt	-teilig	Gewicht kg
2993236	666-032-A	Schraubendreherbit 1/4" für Schlitzschrauben No. 680 4,5 (1x) 5,5 (2x) 6,5 (1x) Schraubendreherbit 1/4" für Kreuzschlitzschrauben PH No. 690 1 (2x) 2 (3x) 3 (1x) Schraubendreherbit 1/4" für Kreuzschlitzschrauben PZ No. 690 PDZ 1 (2x) 2 (4x) 3 (1x) Schraubendreherbit 1/4" für Innen-TX Schrauben No. 687 TX T10 (1x) T15 (1x) T20 (2x) T25 (3x) T30 (2x) T40 (1x) Schraubendreherbit 1/4" für Innenvielzahnschrauben XZN No. 685 X 3 (1x) 4 (1x) 5 (1x) 6 (1x) Bit-Halter 1/4", magnetisch No. 700	32	0,246

666-042
TORSIONS-BIT-SET
 42-teilig

€36,13
 + MwSt.
 €42,99 inkl. MwSt.

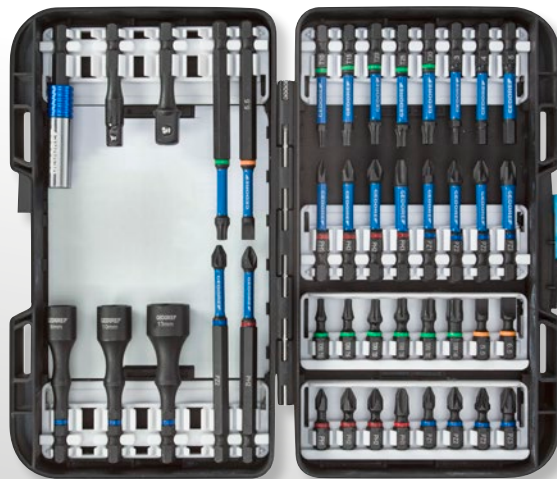

- › Torsionszone zum Schutz der Bits unter Last, Drehmomentspitzen werden sanft abgefedert und so die Standzeit erhöht
- › Inkl. extrem schlanken, selbstsichernden Magnetbithalter mit Schnellwechselfunktion
- › Für weiche und harte Schraubfälle
- › Für den Einsatz in Schlagschraubern geeignet



Code	No.	Inhalt	Breite mm	Höhe mm	Tiefe mm	-teilig	Gewicht kg
3100316	666-042	1/4" Bits, 25mm: 1/4" Schlitz 5,5, 6,5, 1/4" Kreuzschlitz PH 1 2 2 3 1/4" Kreuzschlitz PZ 1 2 2 3, 1/4" TX T10 T15 T20 T25 T30 T40 1/4" Bits, 50mm 1/4": 6-kant 3 4 5 mm, 1/4" Kreuzschlitz PH 1 2 2 3 1/4" Kreuzschlitz PZ 1 2 2 3, 1/4" TX T10 T15 T20 T25 T30 1/4" Bits, 88,9mm: 1/4" Schlitz 5,5 mm, 1/4" Kreuzschlitz PH 2 1/4" Kreuzschlitz PZ 2, 1/4" TX T25 Antriebsadapter 1/4" 6kt x 1/4" 4kt, L. 50mm, Antriebsadapter 1/4" 6kt x 3/8" 4kt, L. 50mm Steckschlüsseleinsatz, magnetisch, mit 1/4" 6kt-Antrieb SW 8mm, L.67mm Steckschlüsseleinsatz, magnetisch, mit 1/4" 6kt-Antrieb SW 10mm, L.67mm Steckschlüsseleinsatz, magnetisch, mit 1/4" 6kt-Antrieb SW 13mm, L.67mm Bit-Halter 1/4" One-touch Slim Lock, L.66,5mm	190	45	120	42	0,67

670 BIT-SCHRAUBENDREHER 1/4"

- › Mit Innensechskantaufnahme nach DIN ISO 1173 für Bits
- › Mit starkem Magnethalter

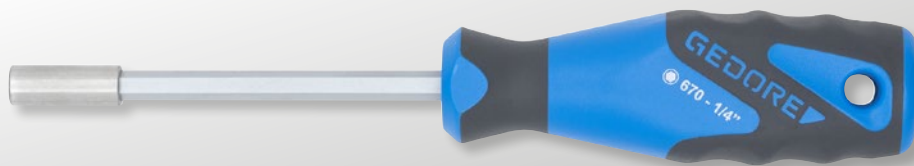

€15³⁷
+ MwSt.

€18,29 inkl. MwSt.



Code	No.	Antriebsaufnahme	Antriebsaufnahme mm	Länge mm	Gesamtlänge mm	Gewicht kg
6536590	670	1/4"	6,3	100	210	0,14

2169-012 MAGAZIN-SCHRAUBENDREHER MIT KNARRENFUNKTION SILENTGEAR 1/4"

- › Bestückter Magazin-Schraubendreher mit Knarrenfunktion
- › Für präzises Arbeiten auf engstem Raum
- › Sehr geringer Rückschwenkwinkel, fast 0° (mit mechanischen Messmitteln nicht messbar)
- › Rechts-/Linkslaufverstellung durch Drehring, neutrale Mittelposition mit Ratschensperre ermöglicht Schrauben ohne Ratschenfunktion



€31⁶⁷
+ MwSt.

€37,69 inkl. MwSt.



Code	No.	Inhalt	Antriebsaufnahme, Sechskant-zöllig	Antriebsaufnahme, Sechskant-metrisch	Länge mm	Griffbreite mm	Gewicht kg
3031691	2169-012	SL 0,8x4,5 1,0x5,5 1,2x6,5 PH 1 2 3 PZ 1 2 TXT10 T15 T20 T25	1/4"	6,3	250	38,6	0,235

2675 KNARREN-SCHRAUBENDREHER SILENTGEAR 1/4" BITHALTER

- › Sehr kompakter Knarren-Schraubendreher
- › Für präzises Arbeiten auf engstem Raum
- › Sehr geringer Rückschwenkwinkel, fast 0° (mit mechanischen Messmitteln nicht messbar)
- › Rechts-/Linkslaufverstellung durch Drehring, neutrale Mittelposition mit Ratschensperre ermöglicht Schrauben ohne Ratschenfunktion

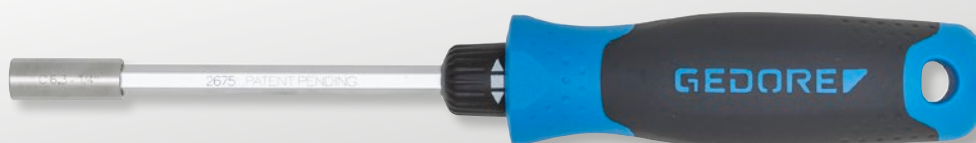

€13⁶¹
+ MwSt.

€16,19 inkl. MwSt.



Code	No.	Antriebsaufnahme, Sechskant-zöllig	Antriebsaufnahme, Sechskant-metrisch	Länge mm	Gewicht kg
3031918	2675	1/4"	6,3	225	0,14

2 IN 1 STECKSCHLÜSSEL IN REIH UND GLIED

Steckleiste mit Einsätzen – Viel Werkzeug auf wenig Raum.

Die **Steckleiste mit 1/2" Steckschlüsseleinsätzen mit C-Profil SB C19 SL-010** von **GEDORE** eignet sich bestens als flexible Befestigung am Arbeitsplatz und garantiert einen schnellen Zugriff auf das Werkzeug. Nach Bedarf gibt es noch weitere Steckplätze für Einsätze. Die 16-fache Steckleiste ist mit 10 Einsätzen vorbestückt. Die Einsätze eignen sich nicht nur für metrische Größen, dank des C-Profils können sie auch

problemlos auf zöllige Verschraubungen angewendet werden. Dank der hohen Kraftübertragung des C-Profils werden die Schraubenköpfe geschont, zudem können beschädigte Verschraubungen ebenfalls einfach gelöst werden. Die Steckleiste ist nicht nur perfekt für die Aufbewahrung von Einsätzen geeignet, auch z.B. Knarren und Gleitgriffe mit 1/2" Außenvierkant finden ihren Platz.



Steckschlüsseleinsätze 1/2" C-Profil auf Steckleiste, 10-teilig SB C19 SL-010

1

SCHRAUBKOPF SCHONEND

- Hohe Kraftübertragung des C-Profils schont die Schraubenköpfe

2

FLEXIBEL ERWEITERBAR

- Nach Bedarf um weitere Einsätze erweiterbar

3

ALLES GRIFFBEREIT

- Befestigen von Steckschlüsseleinsätzen und z.B. Knarren

4

2 IN 1

- C-Profil Einsätze für metrische und zöllige Verschraubungen ausgelegt



IMMER
GRIFFBEREIT

„Super einfach für die Arbeit unterwegs oder als Ergänzung für die Werkzeugwand. Man hat alles griffbereit.“

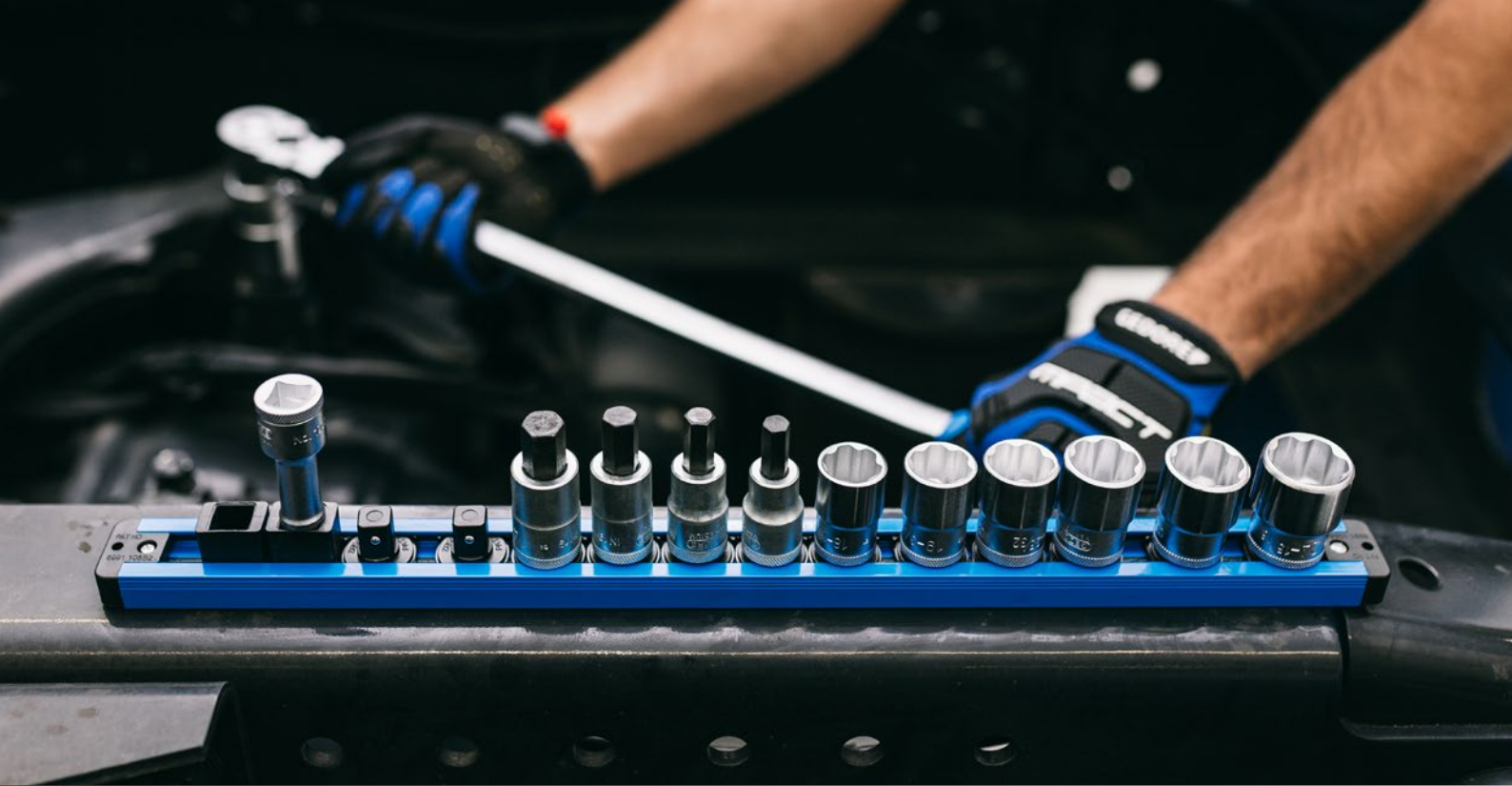

NEU

SB C19 SL-010
STECKSCHLÜSSELEINSÄTZE 1/2"
C-PROFIL AUF STECKLEISTE
 10-teilig

- > Für metrische und zöllige Schrauben geeignet
- > Steckleiste magnetisch und mit Montagebohrungen für flexible oder feste Montage
- > 4 freie Steckplätze für zusätzliche Einsätze mit 1/2" Aufnahme
- > Fix-Arretierung der Einsätze durch 90° Grad Drehung (Kugelarretierung)
- > 10 Steckschlüsseleinsätze 1/2" mit C-Profil (Contact Drive)
- > 16 Steckplätze (14 x 1/2" Aussenvierkant, 2 x 1/2" Innenvierkant)
- > C-Profil ermöglicht ein Schraubenkopf schonendes Schrauben



€63¹⁸
 + MwSt.

€75,19 inkl. MwSt.

Code	No.	Inhalt	Länge mm	-teilig	Gewicht kg
3437442	SB C19 SL-010	Steckleiste 1/2"; SL 1916 C-Profil 1/2" SW 10 12 13 15 16 17 18 19 22 24	580	10	1,28

STECKSCHLÜSSEL SET FÜR KRAFTSCHRAUBER SW 10 - 24

Nüsse für alle Druckluft- und Elektro-schrauber mit Kugelsicherung.

Der 7-teilige 1/2" **Kraftschrauber-Satz K 19-007** von **GEDORE** eignet sich in Kombination mit Handwerkzeug oder Schrauben für alle Reparatur- und Montagearbeiten. Das Set besteht aus den gängigsten Größen der SW 10-24 und lässt somit keine Wünsche offen für diverse Anwendungen. Dank der enthaltenen 1/2" Kraftschrauberverlängerung können auch tiefliegende Verschraubungen problemlos gelöst werden. Mit der Kugelsicherung sind die Nüsse sicher mit dem Abtrieb verbunden und der Wechsel gelingt trotzdem einfach und unkompliziert. Verstaubt wird das Set in einem kompakten Kunststoffkoffer – perfekt für die Aufbewahrung oder für unterwegs.



Kraftschrauber-Satz 1/2" 7-teilig K 19-007

1

KOMPAKT VERSTAUT

- Alles ist in einem kompakten Kunststoffkoffer griffbereit verstaubt

2

GÄNGIGSTE GRÖSSEN

- Set bestehend aus den gängigsten Größen von SW 10-24

3

SICHERE VERBINDUNG

- Die Kugelsicherung verbindet die Nüsse fest mit der Maschine, der Wechsel gelingt trotzdem leicht und unkompliziert

4

SCHRAUBEN MIT TIEFGANG

- Verlängerung für tiefliegende Verschraubungen im Set enthalten

SCHRAUBEN
MIT POWER

„Die Nüsse liegen sehr gut in der Hand, das Arbeiten macht Spaß, die Qualität ist sehr gut. Ich schraube sehr viel an meinem Auto und kann das Set nur empfehlen.“



NEU

K 19-007
KRAFTSCHRAUBER-SATZ 1/2"
 7-teilig

- > 6 Kraftschraubereinsätze passend für alle gängigen Druckluft- und Elektroschrauber
- > Mit Innenvierkantantrieb nach DIN 3121 - G 12,5, ISO 1174
- > 1 Kraftschrauber Verlängerung 75 mm mit Kugelsicherung am Vierkant
- > Oberfläche phosphatiert
- > Im Kunststoffkasten



€45,¹² inkl. MwSt.

€53,69 inkl. MwSt.

Code	No.	Inhalt	Breite mm	Höhe mm	Tiefe mm	-teilig	Gewicht kg
3437426	K 19-007	1/2" Kraftschraubereinsätze 6-kant, SW 10 13 17 19 21 24 1/2" Kraftschrauber-Verlängerung KS, 75 mm	215	50	120	7	1,1

D 20 KMU-20
**STECK-
 SCHLÜSSEL-
 SATZ 1/4"**
 37-teilig

€116⁸¹
+ MwSt.
 €139,00 inkl. MwSt.



- › Mit geschmiedeten, vergüteten, handbetätigten 12-kant UD-Profil Steckschlüsseleinsätzen
- › Mit Betätigungswerkzeugen
- › Mit robuster Hebel-Umschaltknarre, mit Druckknopfauflösung
- › Im Kunststoffkasten

6,3 1/4" 6,3 1/4" mm

Code	No.	Inhalt	Breite mm	Höhe mm	Tiefe mm	-teilig	Gewicht kg
1822373	D 20 KMU-20	Knarre 2093 U-20 Einsätze D 20 4 5 6 7 8 9 10 11 12 13, 680 4 5,5 6,5 685 3 4 5 6, 685 X 5 6 8, 687 TX T10 T15 T20 T25 T27 T30 T40, 690 1 2, 690 PZD 1 2 3 Zubehör 1/4" Verlängerung 2090-4, 620, 1/4" Multi-Griff 676, 699	202	38	119	37	0,712

D 20 MOT
**BORDWERK-
 ZEUGSATZ 1/4"**
 30-teilig

€116⁸¹
+ MwSt.
 €139,00 inkl. MwSt.



- › Ausgewählte Werkzeuge mit metrischen Abmessungen für die „Erste Hilfe“ am Motorrad
- › Im Kunststoffkasten

6,3 1/4" 6,3 1/4" mm

Code	No.	Inhalt	Breite mm	Höhe mm	Tiefe mm	-teilig	Gewicht kg
2190281	D 20 MOT	Quergriffknarre 1/4" No. 2093 U-3 T Steckschlüsseleinsatz 1/4" 12-kant UD-Profil No. D 20 8 9 10 11 12 13 14 Schraubendreherbit 1/4" für Innensechskantschrauben No. 685 3 4 5 6 8 10 Schraubendreherbit 1/4" für Innenvielzahnschrauben XZN No. 687 TX T10 T15 T20 T25 T27 T30 T40 Schraubendreherbit 1/4" für Kreuzschlitzschrauben PH No. 690 1 2 3 Schraubendreherbit 1/4" für Schlitzschrauben No. 680 4 6,5 Kardanverlängerung 1/4" No. 2090 KR-4, Verlängerung 1/4" No. 2090-6 Kardangelenk 1/4" No. 2095, Bit-Adapter 1/4" No. 620	203	38	123	30	0,572

D 20 DMU-3
**STECKSCHLÜSSEL-
 SATZ 1/4"**
 14-teilig

€90⁶⁷
+ MwSt.
 €107,90 inkl. MwSt.



- › Mit handbetätigten 12-kant UD-Profil Steckschlüsseleinsätzen und Betätigungswerkzeugen
- › Mit extra feinverzahnter Umschaltknarre
- › Im Kunststoffkasten

6,3 1/4" mm

Code	No.	Inhalt	Breite mm	Höhe mm	Tiefe mm	-teilig	Gewicht kg
1815598	D 20 DMU-3	Umschaltknarre 1/4" No. 2093 U-3 Steckschlüsseleinsatz 1/4" 12-kant UD-Profil No. D 20 4 4,5 5 5,5 6 7 8 9 10 11 12 13 Verlängerung 1/4" No. 2090-4	140	47	95	14	0,429

30 IMU-10
**STECKSCHLÜSSEL-
 SATZ 3/8"**
 26-teilig

€189,⁹²
 + MwSt.
 €226,00 inkl. MwSt.



10 **3/8"** **mm**

- > Mit handbetätigten 6-kant UD-Profil Steckschlüsseleinsätzen
- > Mit Betätigungswerkzeugen
- > Sortiment U-10 mit robuster Hebel-Umschaltknarre
- > Im GEDORE blauen Stahlblechkasten

Code	No.	Inhalt	Breite mm	Höhe mm	Tiefe mm	-teilig	Gewicht kg
6229740	30 IMU-10	Umschaltknarre 3/8" No. 3093 U-10 200 mm Quergriff 3/8" No. 3087 Verlängerung 3/8" No. 3090-5 125 mm Verlängerung 3/8" No. 3090-10 250 mm Kardangelenk 3/8" No. 3095 51 mm Steckschlüsseleinsatz 3/8" No. 30 6-kant 6 7 8 9 10 11 12 13 14 15 16 17 19 mm Schraubendrehereinsatz 3/8" No. IS 30 Schlitz 5,5x1 8x1,2 mm Schraubendrehereinsatz 3/8" No. IN 30 Innen-6-kant 4 5 6 mm Schraubendrehereinsatz 3/8" No. IKS 30 Kreuzschlitz PH 2 3	320	55	210	26	3,1

D 30 KMU-20
**STECKSCHLÜSSEL-
 SATZ 3/8"**
 40-teilig

€226,⁰⁵
 + MwSt.
 €269,00 inkl. MwSt.



10 **3/8"** **6,3** **1/4"** **mm**

- > Mit handbetätigten 12-kant UD-Profil Steckschlüsseleinsätzen
- > Mit Betätigungswerkzeugen
- > Mit robuster Hebel-Umschaltknarre und Quergriffknarre
- > Im GEDORE blauen Stahlblechkasten

Code	No.	Inhalt	Breite mm	Höhe mm	Tiefe mm	-teilig	Gewicht kg
1973347	D 30 KMU-20	Umschaltknarre 3/8" No. 3093 U-20 Umschaltknarre 3/8" No. 3093 U-3 T Steckschlüsseleinsatz 3/8" 12-kant UD-Profil No. D 30 8 9 10 11 12 13 14 15 16 17 18 19 Schraubendreherbit 1/4" für Schlitzschrauben No. 680 4 5,5 6,5 Schraubendreherbit 1/4" für Innensechskantschrauben No. 685 3 4 5 6 Schraubendreherbit 1/4" für Innenvielzahnschrauben XZN No. 685 X 5 6 8 Schraubendreherbit 1/4" für Innen-TX Schrauben No. 687 TX T10 T15 T20 T25 T27 T30 Schraubendreherbit 1/4" für Kreuzschlitzschrauben PH No. 690 1 2 Schraubendreherbit 1/4" für Kreuzschlitzschrauben PZ No. 690 PZD 1 2 Kardanverlängerung 3/8" No. 3090 KR-3 Verlängerung 3/8" No. 3090-5, Bit-Adapter No. 630 Einsatz-Halter No. 673 10, Multi-Griff No. 676 Bit-Halter für Maschinenschrauber No. 699	320	55	210	40	2,6

19 V20U-10
STECKSCHLÜSSEL-SATZ 1/4"+1/2"
 50-teilig

- > Mit geschmiedeten, vergüteten, handbetätigten Steckschlüsseinsätzen
- > Mit Betätigungswerkzeugen aus Vanadium-Stahl 31CrV3
- > Nenngröße 6,3 (1/4") mit extra feinverzahnter Umschaltknarre U-3
- > Nenngröße 12,5 (1/2") mit robuster Hebel-Umschaltknarre, mit Druckknopfauslösung U-10 T
- > Im GEDORE blauen Stahlblechkasten

€368⁹¹ + MwSt.
 €439,00 inkl. MwSt.



mm **UNIT DRIVE**
12,5 1/2 6,3 1/4

Code	No.	Inhalt	Breite mm	Höhe mm	-teilig	Gewicht kg
6157490	19 V20 U-10	Knarre 1/2", 1993 U-10 T, 1/4" 2093 U-3 Einsätze 1/2", 19 10 11 12 13 14 15, 17 19 22 24 27 30 IN 19 7 8 10 12 14, IS 19 8 10, IKS 19 3 1/4", 20 4 4,5 5 5,5 6, 7 8 9 10 11 13 IN 20 3 4 5 6, IS 20 4 5,5 6,5, IKS 20 1 2 Zubehör 1/2" Verlängerung 1990-5-10, 1/2" Kardangelen 1995 1/4" Vierkant-Steckgriff 2098, 1/4" Verlängerung 2090-2-4 1/4" Quergriff mit Gleitstück 2087, 1/4" Kardangelen 2095	280	57	50	6,2

19 DMU 183
STECKSCHLÜSSEL-SATZ
 mit Zangenschlüssel,
 18-teilig

- > 1/2" Knarrensatz mit Kardanverlängerung und Zangenschlüssel Gr.7 (0-42mm / 0-1.5/8")
- > Bewährte 1993 U-20 Knarre und Einsätze mit 6-kant UD-Profil (10-32 mm)
- > Durch Zangenschlüssel flexibel nutzbar bis SW 42 mm
- > Inkl. Schonbacken für Zangenschlüssel für oberflächenschonendes Greifen
- > Checktool-Einlage im kompakten Kunststoffkoffer mit Sichtfenster

€239⁵⁰ + MwSt.
 €285,00 inkl. MwSt.



12,5 1/2

Code	No.	Inhalt	Breite mm	Höhe mm	Tiefe mm	-teilig	Gewicht kg
3416321	19 DMU 183	1993 U-20 Umschaltknarre 1/2" 19 Steckschlüsseleinsatz 10 12 13 15 16 17 18 19 22 24 27 30 32 1990 KR-5 Kardanverlängerung 1/2" 183 7 TC Zangenschlüssel inkl. Schonbacken WK 19DM/IN19 L Kasten leer EI-19 DMU 183 Schaumeinlage leer	360	70	190	18	3,1

VIELSEITIG EINSETZBAR

19 BMC 20 STECKSCHLÜSSEL- SATZ 1/4"+1/2" 69-teilig



- › Der GEDORE Kunststoff-Knarrenkasten ist für Industrie, Automotive wie auch den Heimwerker & Hobbyschrauber geeignet
- › Er ist mit einer schwarz/blauen Schaumstoff Check-Tool Einlage ausgestattet, die das Fehlen der Werkzeuge sichtbar macht
- › Durch die tropfenförmige Kopfform der Umschaltknarren ist dieser Satz besonders gut für engste Schraubstellen geeignet
- › Die Umschaltknarren verfügen über einen 2-Komponenten-Griff, Umschalthebel und Druckknopfauslösung, welche ein komfortables, schnelles und sicheres Arbeiten zulassen
- › Abhängig von der Schlüsselweite können die Steckschlüsseleinsätze bis zu 375 mm in der Antriebstiefe verlängert werden



Code	No.	Inhalt	Länge mm	Breite mm	Höhe mm	-teilig	Gewicht kg
3108902	19 BMC 20	Knarren 1/4" + 1/2", Umschaltknarren 1/4" 2093 U-20 Umschaltknarren 1/2" 1993 U-20, Steckschlüssel-Einsätze 1/4" + 1/2" Sechskant-Einsätze 1/4" SW 4 4,5 5 5,5 6 7 8 9 10 11 12 13 14 mm Sechskant-Einsätze 1/2" SW 15 16 17 18 19 21 22 24 27 30 32 mm Sechskant-Einsätze lang 1/2" SW 10 13 17 19 mm, Bits 1/4" Innensechskant 2 3 4 5 6 8 mm TX mit Bohrung T10 T15 T20 T25 T27 T30 T40 Schlitz 4 5,5 6,5 8 mm, Kreuzschlitz PH 1 2 3, Kreuzschlitz PZ 1 2 3 Vielzahl XZN M4 M5 M6 M8 Zubehör 1/4" + 1/2", Verlängerung 1/4" 50 100 mm Adapter 1/4" x 1/4", Bit-Halter 1/4", T-Griff 1/4", Kardangelen 1/4" Verlängerung 1/2" 125 250 mm, Kardangelen 1/2", T-Griff 1/2"	460	355	86	69	5,7

19 EMU-20
**STECK-
 SCHLÜSSEL-
 SATZ 1/2"**
 23-teilig

€234,45
 + MwSt.

€279,00 inkl. MwSt.



- › Mit handbetätigten 6-kant UD-Profil Steckschlüsseleinsätzen
- › Mit Betätigungswerkzeugen
- › Sortiment U-20 mit robuster Hebel-Umschaltknarre, mit Druckknopfauflösung
- › Im GEDORE blauen Stahlblechkasten

12,5 1/2" mm

Code	No.	Inhalt	Breite mm	Höhe mm	Tiefe mm	-teilig	Gewicht kg
2545837	19 EMU-20	Umschaltknarre 1/2" No. 1993 U-20 Steckschlüsseleinsatz 1/2" 6-kant UD-Profil No. 19 8 9 10 11 12 13 14 15 16 17 18 19 21 22 24 27 30 32 Quergriff 1/2" No. 1987, Verlängerung 1/2" No. 1990-5 -10, Kardangeln 1/2" No. 1995	425	57	280	23	5,7

19 SKU-20
**STECK-
 SCHLÜSSEL-
 SATZ 1/2"**
 14-teilig

€225,21
 + MwSt.

€268,00 inkl. MwSt.



- › Mit handbetätigten Steckschlüsseleinsätzen No. 19 SK für Gewinde- und Bolzenverschraubungen
- › Mit robuster Hebel-Umschaltknarre mit Innensechskantantrieb, geringe Bauhöhe
- › Feinverzahnt, Rückschwenkwinkel 6°
- › Im GEDORE blauen Stahlblechkasten

UNIT RIVE mm

Code	No.	Inhalt	Breite mm	Höhe mm	Tiefe mm	-teilig	Gewicht kg
2521563	19 SKU-20	Knarre 1993 U-20 SK Einsätze 19 SK 10 11 12 13 14 15 16 17 18 19 21 22 24	320	55	132	14	1,7

19 DMU-20
**STECK-
 SCHLÜSSEL-
 SATZ 1/2"**
 15-teilig

€171,43
 + MwSt.

€204,00 inkl. MwSt.



- › Mit handbetätigten 6-kant UD-Profil Steckschlüsseleinsätzen
- › Mit Betätigungswerkzeugen
- › Mit robuster Hebel-Umschaltknarre, mit Druckknopfauflösung
- › Mit Kardanverlängerung, lässt eine Schwenkung bis 15° zu

12,5 1/2" mm

Code	No.	Inhalt	Breite mm	Höhe mm	Tiefe mm	-teilig	Gewicht kg
3014347	19 DMU-20	Umschaltknarre 1/2" No. 1993 U-20 Steckschlüsseleinsatz 1/2" 6-kant UD-Profil No. 19 10 12 13 15 16 17 18 19 22 24 27 30 32 Kardanverlängerung 1/2" No. 1990 KR-10	380	70	190	15	2,9

19 KMU / D 19 KMU
**STECKSCHLÜSSEL-
 SATZ 1/2"**
 13-teilig



- › Mit handbetätigten 6-kant UD-Profil (No. 19) oder 12-kant UD-Profil (No. D 19) Steckschlüsseinsätzen
- › Mit Betätigungswerkzeugen
- › Mit robuster Hebel-Umschaltknarre, mit Druckknopfauflösung
- › Im GEDORE blauen Stahlblechkasten

€152,94 + MwSt.
 €182,00 inkl. MwSt.

12,5 1/2" mm

Code	No.	Inhalt	Breite mm	Höhe mm	Tiefe mm	-teilig	Gewicht kg	UVP inkl. MwSt	UVP exkl. MwSt
2545810	19 KMU-20	Umschaltknarre 1/2" No. 1993 U-20 Steckschlüsseinsatz 1/2" 6-kant UD-Profil No. 19 10 12 13 14 15 16 17 18 19 22 24 Verlängerung 1/2" No. 1990-5	320	55	210	13	2,6	182,00	152,94
2545829	D 19 KMU-20	Umschaltknarre 1/2" No. 1993 U-20 Steckschlüsseinsatz 1/2" 12-kant UD-Profil No. D 19 10 12 13 14 15 16 17 18 19 22 24 Verlängerung 1/2" No. 1990-5	320	55	210	13	2,6	182,00	152,94

19 JMU-3
**STECK-
 SCHLÜSSEL-
 SATZ 1/2"**
 19-teilig

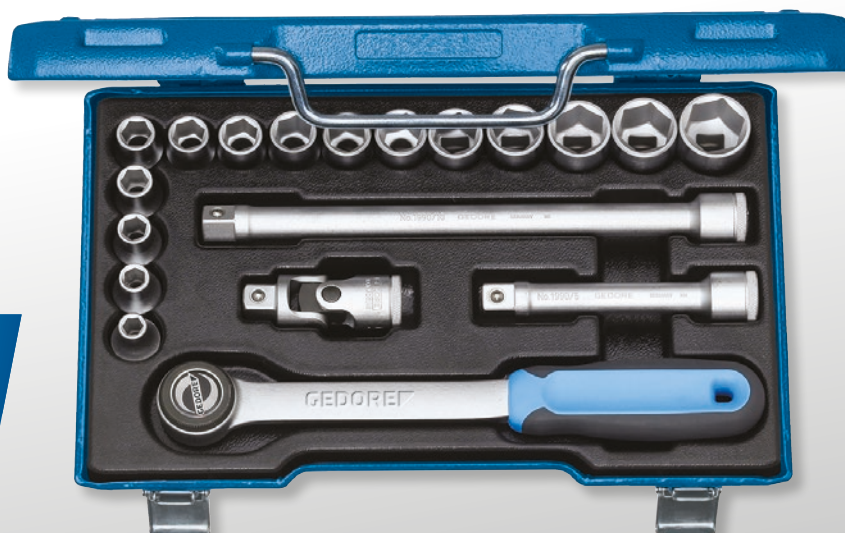

- › Mit handbetätigten 6-kant UD-Profil Steckschlüsseinsätzen
- › Mit Betätigungswerkzeugen
- › Mit extra feinverzahnter Umschaltknarre
- › Im GEDORE blauen Stahlblechkasten

€206,72 + MwSt.
 €246,00 inkl. MwSt.

12,5 1/2" mm

Code	No.	Inhalt	Breite mm	Höhe mm	Tiefe mm	-teilig	Gewicht kg
2682842	19 JMU-3	Umschaltknarre 1/2" No. 1993 U-3 Steckschlüsseinsatz 1/2" 6-kant UD-Profil No. 19 8 9 10 11 12 13 14 15 16 17 18 19 21 22 24 Verlängerung 1/2" No. 1990-5-10 Kardangelnk 1/2" No. 1995	320	55	210	19	3,7

IN 19-009
**SCHRAUBEN-
 DREHER-
 SATZ 1/2"**
 9-teilig

€90⁶⁷

€107,90 inkl. MwSt.



- › Schraubendreher-Satz 1/2" für Innensechskantschrauben in den Größen 4 - 14 mm
- › Im praktischen und robusten Kunststoffkasten
- › Mit GEDORE Check-Tool-System: Vollständigkeitsprüfung durch 2-farbige Schaumstoffeinlage

12,5 1/2"

Code	No.	Inhalt	Breite mm	Höhe mm	Tiefe mm	-teilig	Gewicht kg
301444	IN 19-009	Schraubendrehereinsatz 1/2" für Innensechskantschrauben No. IN 19 4 Schraubendrehereinsatz 1/2" für Innensechskantschrauben, lang No. IN 19 L 5-90 6-90 7-140 8-140 9-140 10-140 12-140 14-140	360	70	190	9	1,9

D 32 EMU-2
STECKSCHLÜSSEL-SATZ 3/4"
 14-teilig

€377³¹

€449,00 inkl. MwSt.



- › Mit handbetätigten 12-kant UD-Profil (No. D 32) Steckschlüsseinsätzen
- › Mit Betätigungswerkzeugen
- › Sortiment U-2 mit feinverzahnter Umschaltknarre
- › Im GEDORE blauen Stahlblechkasten

20 3/4" 6 mm U-2

Code	No.	Inhalt	Breite mm	Höhe mm	Tiefe mm	-teilig	Gewicht kg
6280420	D 32 EMU-2	Umschaltknarre 3/4" No. 3293 U-2 Steckschlüsseinsatz 3/4" 12-kant UD-Profil No. D 32 22 24 27 30 32 36 38 41 46 50 Quergriff 3/4" No. 3287, Verlängerung 3/4" No. 3290-8 -16	525	73	203	14	11,09

D 21 EMU-10
STECKSCHLÜSSEL-SATZ 1"
 15-teilig

€881⁵¹

€1049,00 inkl. MwSt.



- › Mit handbetätigten 12-kant UD-Profil Steckschlüsseinsätzen
- › Mit Betätigungswerkzeugen
- › Mit robuster Hebel-Umschaltknarre
- › Im GEDORE blauen Stahlblechkasten

25 1" 6 mm

Code	No.	Inhalt	Breite mm	Höhe mm	Tiefe mm	-teilig	Gewicht kg
6181600	D 21 EMU-10	Umschaltknarrenkopf 1" No. 2193 U-10 K Steckschlüsseinsatz 1" 12-kant UD-Profil No. D 21 36 41 46 50 55 60 65 70 75 80 Verlängerung 1" No. 2190-8 -16, Quergriff 1" No. 2187 G 2187 K	765	105	289	15	32,8

S 2032-05
ADAPTER-SATZ
1/4" - 3/4"
 5-teilig



- › Mit Reduzier- und Vergrößerungsstücken von 1/4" bis 3/4"
- › Reduzierstücke 1930, 3020
- › Vergrößerungsstücke 2030, 3019, 1932
- › Bitte beachten Sie die maximalen Belastbarkeiten der Außenvierkante gemäß DIN 3123, ISO 3316

€45²⁰
 + MwSt.
 €53,79 inkl. MwSt.

6,3 1/4" 10 3/8"
12,5 1/2" 20 3/4"

Code	No.	Inhalt	Länge mm	Breite mm	Höhe mm	-teilig	Gewicht kg
1729071	S 2032-05	Vergrößerungsstück 2030 1/4" - 3/8" (max. 62 Nm) Vergrößerungsstück 3019 3/8" - 1/2" (max. 202 Nm) Vergrößerungsstück 1932 1/2" - 3/4" (max. 512 Nm) Reduzierstück 3020 3/8" - 1/4" (max. 62 Nm) Reduzierstück 1930 1/2" - 3/8" (max. 202 Nm)	134	51	51	5	0,34

671
BIT-UMSCHALTKNARRE 1/4"



€49⁷⁴
 + MwSt.
 €59,19 inkl. MwSt.

- › Mit Rändelkopf zum Schnelldrehen oder Gegenhalten
- › Innensechskantaufnahme nach DIN ISO 1173
- › Niedrige Bauhöhe ermöglicht optimales Arbeiten auf engstem Raum



Code	No.	Antriebsaufnahme,,	Antriebsaufnahme mm	Rückschwenkwinkel	Gesamtlänge mm	Kopfhöhe mm	Gewicht kg
6535350	671	1/4"	6,3	15°	127	18,3	0,108

2093 U-10
UMSCHALTKNARRE 1/4"



€45²⁰
 + MwSt.
 €53,79 inkl. MwSt.

- › Besonders für den robusten Einsatz in der Industrie und bei Nfz geeignet
- › Ausführung nach DIN 3122, ISO 3315
- › Für handbetätigte Steckschleiseinsätze und Verbindungsteile mit Vierkantantrieb nach DIN 3120 - C 6,3, ISO 1174, mit Kugelarretierung



Code	No.	Antriebsvierkant zöllig	Antriebsvierkant mm	Rückschwenkwinkel	Länge mm	Knarrenkopfhöhe mm	Gewicht kg
6180470	2093 U-10	1/4"	6,3	15°	130	21,5	0,109

2093 U-3 T
QUERGRIFFKNARRE 1/4"



€27¹³
 + MwSt.
 €32,29 inkl. MwSt.

- › Speziell für Arbeiten in engen Bauräumen geeignet
- › Für handbetätigte Steckschleiseinsätze und Verbindungsteile mit Vierkantantrieb nach DIN 3120 - C 6,3, ISO 1174, mit Kugelarretierung



Code	No.	Antriebsvierkant	Antriebsvierkant mm	Rückschwenkwinkel	Gesamtlänge mm	Gewicht kg
1791532	2093 U-3 T	1/4"	6,3	5°	140	0,065

1993 U-10 L
UMSCHALTKNARRE 1/2"
 lange Ausführung

€67,81
 + MwSt.
 €80,69 inkl. MwSt.

- › Ausführung nach DIN 3122, ISO 3315
- › Mit Druckknopfauflösung
- › Für handbetätigte Steckschlüsseinsätze und Verbindungsteile mit Vierkantantrieb nach DIN 3120 - C 12,5, ISO 1174, mit Kugelarretierung



1/2" 12,5

Code	No.	Antriebsvierkant zöllig	Antriebsvierkant mm	Rückschwenkwinkel	Länge mm	Anzahl Zähne	Gewicht kg
6154550	1993 U-10 L	1/2"	12,5	7,5°	350	48	0,62

1993 GU-10 XL
GELENK-HEBEL-UMSCHALTKNARRE 1/2"
 extra lang

€107,56
 + MwSt.
 €128,00 inkl. MwSt.

- › Extra lange Ausführung
- › 180° schwenkbar
- › Mit Druckknopfauflösung
- › Für handbetätigte Steckschlüsseinsätze und Verbindungsteile mit Vierkantantrieb nach DIN 3120 - C 12,5, ISO 1174, mit Kugelarretierung



1/2" 12,5

Code	No.	Antriebsvierkant zöllig	Antriebsvierkant mm	Rückschwenkwinkel	Länge mm	Gewicht kg
2018934	1993 GU-10 XL	1/2"	12,5	7,5°	615	1,16

1993 TU-10
TELESKOP-UMSCHALTKNARRE 1/2"

€107,56
 + MwSt.
 €128,00 inkl. MwSt.

- › Langer Hebelarm für hohes Drehmoment, max. 600 Nm
- › Mit Druckknopfauflösung
- › Für handbetätigte Steckschlüsseinsätze und Verbindungsteile mit Vierkantantrieb nach DIN 3120 - C 12,5, ISO 1174, mit Kugelarretierung



1/2" 12,5

Code	No.	Antriebsvierkant zöllig	Antriebsvierkant mm	variable Länge mm	Rückschwenkwinkel	Anzahl Zähne	Gewicht kg
3041859	1993 TU-10	1/2"	12,5	400-600	7,5°	48	1,31

1993 U-20 G
UMSCHALTKNARRE 1/2"
 mit gekröpftem Stiel

€63,27
 + MwSt.
 €75,29 inkl. MwSt.

- › Ausführung nach DIN 3122, ISO 3315
- › Feinverzahnt (60 Zähne), mit Umschalthebel und Druckknopfauflösung
- › Für handbetätigte Steckschlüsseinsätze und Verbindungsteile mit Vierkantantrieb nach DIN 3120 - C 12,5, ISO 1174, mit Kugelarretierung



1/2" 12,5

Code	No.	Antriebsvierkant	Antriebsvierkant mm	Rückschwenkwinkel	Gesamtlänge mm	Kopfhöhe mm	Gewicht kg
2746786	1993 U-20 G	1/2"	12,5	6°	270	37,5	0,54

1993 GU-3 GELENK- UMSCHALTKNARRE 1/2"

- > 180° schwenkbar, mit Gelenkfeststellung
- > Mit griffiger Metallschaltscheibe, feinverzahnt (72 Zähne) und robust
- > Für handbetätigte Steckschlüsseleinsätze und Verbindungsteile mit Vierkantantrieb nach DIN 3120 - C 12,5, ISO 1174, mit Kugelarretierung



€58⁷³_{+ MwSt.}

€69,89 inkl. MwSt.

1/2" 12,5

Code	No.	Antriebsvierkant	Antriebsvierkant mm	Rückschwenkwinkel	Gesamtlänge mm	Kopfhöhe mm	Gewicht kg
6144320	1993 GU-3	1/2"	12,5	5°	282	40,5	0,535

3293 U-2 UMSCHALTKNARRE 3/4"

- > Ausführung nach DIN 3122, ISO 3315
- > Mit Schaltscheibe, feingängig und robust
- > Für handbetätigte Steckschlüsseleinsätze und Verbindungsteile mit Vierkantantrieb nach DIN 3120 - D 20, ISO 1174, mit Stiftsicherung



€81,34_{+ MwSt.}

€96,79 inkl. MwSt.

3/4" 20

Code	No.	Antriebsvierkant	Antriebsvierkant mm	Rückschwenkwinkel	Gesamtlänge mm	Kopfhöhe mm	Gewicht kg
6278600	3293 U-2	3/4"	20	7,2°	510	60	1,435

3550-UK-LS4 DREHMOMENTSCHLÜSSEL TORCOFLEX UK SET 1/2"

40-200 Nm, 5-teilig

- > Bewährter Drehmomentschlüssel im Anzugsbereich 40-200 Nm mit Prüfzertifikat
- > Kontrollierter Rechtsanzug; Umschaltnarre mit Rechts- und Linkslauf; Abtrieb 1/2"
- > Klassifiziert nach DIN EN ISO 6789-2:2017; Justiert auf eine maximal zulässige Abweichung von +/-3% und somit präziser, als die in der Norm geforderten +/-4%
- > Durch 1/2"-Verlängerung und Kraftsteckschlüsseln mit Schutzhülse in den Größen 17, 19 und 21 mm sehr gut geeignet für den Radwechsel am PKW



€152⁹⁴_{+ MwSt.}

€182,00 inkl. MwSt.



Code	No.	Typ	Antriebsvierkant zöllig	Antriebsvierkant metrisch mm	Inhalt	Nm	Höhe mm	Abstand Gehäuse - Vierkantmitte mm	Länge mm	Kopfbreite mm	Kopfhöhe mm	-teilig	Gewicht kg
3107027	3550-UK-LS4	Hebel-Umschaltnarre	1/2"	12,5	Drehmomentschlüssel TORCOFLEX 40 -200 Nm No. 3550-20 UK Verlängerung No. 1990-5 Kraftschrauber-Satz 1/2", 3-teilig	40-200	44	21,3	499	42,5	22	5	2,398

PRÄZISIONSDREHMOMENTSCHLÜSSEL IN INDUSTRIEQUALITÄT

Der TORCOFIX ist ein Drehmomentschlüssel der dem Anwender eine leichte Einstellung und Bedienung erlaubt. Mit einer justierten Genauigkeit von +/- 3 % vom Ablesewert gleicht der TORCOFIX einem Schweizer Uhrwerk.

Der **TORCOFIX TF-K** von **GEDORE** bietet dem Anwender signifikante Vorteile für ein optimales Handling. Neu sind die Drehmomentschlüssel von 1-50 Nm, womit sich der Anwendungsbereich des TORCOFIX TF-K von 1 – 850 Nm erstreckt. Der ergonomische Griff sorgt für eine zentrierte Handposition und somit eine gute Kraftübertragung, das Auslösesignal ist deutlich fühl- und hörbar. Die Drehmoment-Einstellung erfolgt intuitiv über den Drehgriff, die Arretierung über das Griffende. Die Doppelskala mit Nm und lbf·ft befindet sich zur besseren Ablesbarkeit unter einem Sichtfenster mit Lupeneffekt. Der

auslösende Drehmomentschlüssel mit integrierter Knarre und 1/4", 3/8", 1/2" und 3/4"-Antrieb lässt sich bequem von Links- auf Rechtsanzug umstellen. Dafür wird der Pilzkopf mit Kugelsicherung einfach umgesteckt. Dank der robusten lackierten Stahlrohrkonstruktion meistert der TORCOFIX TF-K locker die hohen Anforderungen in Industrie und Handwerk.



Drehmomentschlüssel TORCOFIX TF-K 1/4"-3/4" 1-850 Nm TF-K

1

KONTROLLIERTER ANZUG

- Kontrollierter und präziser Schraubanzug von 1 – 850 Nm.
- Justiert auf eine max. Abweichung von +/- 3 % und somit präziser als die in der Norm geforderten +/- 4 %.
- Inklusive Prüfzertifikat nach DIN EN ISO 6789-2:2017

2

ERLEICHTERTE DREHMOMENTEINSTELLUNG

- Dank der Fixiermulden am Skalenrahmen entsteht ein optimaler Gegenhalt bei der Drehmomenteinstellung

3

DAUERHAFT ABLESBAR

- Skalierung und Beschriftung geschützt unter Sichtfenster

4

VERBESSERTE ABLESBARKEIT INKL. LUPENFUNKTION

- Die optimierte Doppelskala, die Farbgebung sowie die zentrale Ausrichtung der Hauptskala und des Nonius sorgen für eine bessere Ablesbarkeit der Einstellwerte

5

INTUITIVE, ERGONOMISCHE ANWENDUNG

- Durch die ergonomische Griffform wird die Hand in der Griffmitte zentriert.
- Deutlich hör- und fühlbare Drehmomentauslösung



PRÄZISE EINSTELL-
BAR - KONTROLLIERT
SICHER!

„Für jede Schraubverbindung, die mit einem Drehmomentschlüssel angezogen werden kann oder muss, bietet der TORCOFIX die nötige Präzision – das ist Qualität Made in Germany.“

TF-K
DREHMOMENTSCHLÜSSEL
TORCOFIX TF-K

1-850 Nm / 0,75-630 lbf·ft

ab

€143⁷⁰ + MwSt.

€171,00 inkl. MwSt.

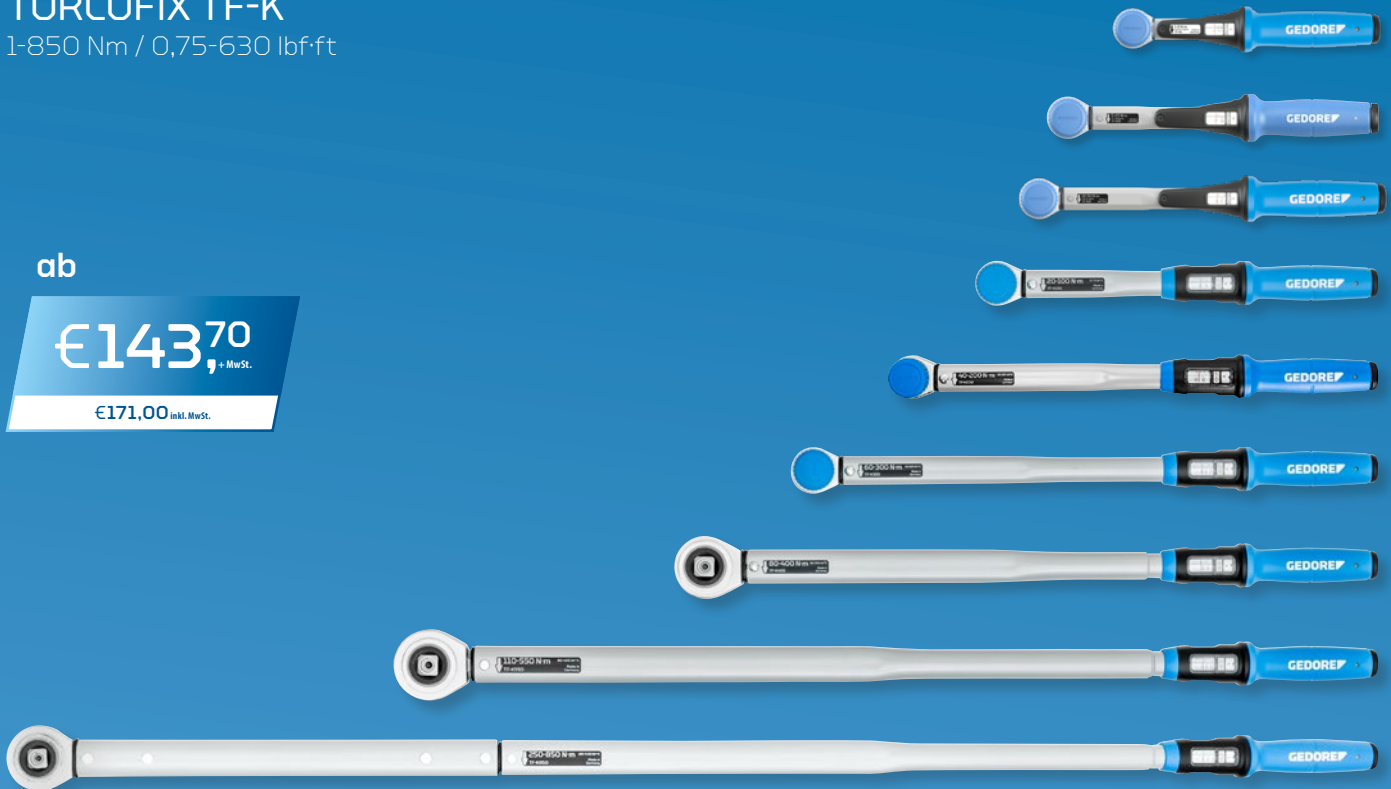

- > Kontrollierter Schraubenanzug im Bereich von 1- 850 Nm / 0,75- 630 lbf·ft
- > Verstellbarer, auslösender und robuster Rohrdrehmomentschlüssel mit integrierter Knarre mit Vierkantantrieb für Industrie und Handwerk
- > Klassifiziert nach DIN EN ISO 6789-2:2017 Typ II Klasse A, Kalibriert auf eine maximal zulässige Abweichung von +/- 3 % und somit präziser, als die in der Norm geforderten +/- 4 %
- > Inkl. rückführbarem Prüfzertifikat (DIN EN ISO 6789-2:2017)
- > Für den kontrollierten Rechts- und Linksanzug (Vierkant umstecken für Richtungswechsel)
- > 1/2" Pilzkopf-Umsteckvierkant mit Kugelsicherung. Ab 3/4" mit Durchsteckvierkant und Stiftsicherung
- > Robuste, matt gepulverte Stahlrohr-Konstruktion, mit verzinkter Knarre und hochwertigen Kunststoffteilen
- > Neuer ergonomischer Griff, geformt nach der natürlichen Greifhaltung der Hand
- > Deutlich erkennbare und fühlbare Handzentrierhilfe sowie Kalibrierhilfe in der Griffmitte

- > Doppel-Skala Nm / lbf·ft mit Nonius (Nm), vergrößertes Sichtfenster schützt vor Abrieb und Verschmutzung
- > Mit Noniusskala für Nm Hauptskala zur Einstellung von Skalenzwischenwerten; lbf·ft Einstellung nur über Hauptskala
- > Vertikale Ausrichtung der Skala, Drehmomenteinstellung dadurch Links-Rechtshänder geeignet
- > Skalenstrich direkt über der Skala positioniert, verhindert Ablesefehler (Parallaxefehler)
- > Einheiten-Beschriftung im Skalenrahmen integriert und ebenfalls über Sichtfenster gegen Abrieb geschützt,
- > Präzise Absprungmechanik erzeugt ein deutlich fühl- und hörbares Auslösesignal bei Erreichen des eingestellten Drehmomentwertes
- > Inkl. Wegrollsicherung, verhindert Wegrollen wenn das Werkzeug abgelegt wird



Code	No.	Antriebsvierkant zöllig	Antriebsvierkant metrisch	Nm	lbf·ft	Skaleneinteilung	Skalenscaling	Länge mm	Gewicht kg	UVP inkl. MwSt	UVP exkl. MwSt
3288226	TF-K5	1/4"	6,3	1-5	0,75-3,7	0,25 Nm	0,025 Nm	150,5	0,33	171,00	143,70
3288234	TF-K25	1/4"	6,3	5-25	3,7-18	1 Nm	0,1 Nm	200,5	0,38	174,00	146,22
3288242	TF-K50	3/8"	10	10-50	7,5-37	2,5 Nm	0,25 Nm	230,5	0,42	179,00	150,42
3278379	TF-K100	1/2"	12,5	20-100	15-75	5 Nm	0,5 Nm	313,3	0,97	182,00	152,94
3278387	TF-K200	1/2"	12,5	40-200	30-150	10 Nm	1 Nm	404,3	1,18	192,00	161,34
3278395	TF-K300	1/2"	12,5	60-300	45-220	10 Nm	1 Nm	495,3	1,37	235,00	197,48
3278409	TF-K400	3/4"	20	80-400	60-300	10 Nm	1 Nm	593,3	1,93	397,00	333,61
3278492	TF-K550	3/4"	20	110-550	80-405	10 Nm	1 Nm	863,8	3,6	629,00	528,57
3278514	TF-K850	3/4"	20	250-850	185-630	10 Nm	1 Nm	1285,8	4,8	837,00	703,36

DREHMOMENTSCHLÜSSEL FÜR EINSTECKWERKZEUGE AUFNAHME 9X12 MM / 14X18 MM

Verstellbarer, auslösender und robuster Rohrdrehmomentschlüssel mit Rechteckaufnahme für Industrie und Handwerk.

Der **TORCOFIX SE** von **GEDORE** ist ein auslösender Drehmomentschlüssel mit Rechteckaufnahme. Je nach Anwendungsfall kann sowohl von vorne – beispielsweise mit einem Einsteckmaulschlüssel – oder zur Seite – etwa mit Umschaltknarre und Steckschlüsseinsatz – gearbeitet werden. Ideal für Montagen an beengten und schwer zugänglichen Stellen. Neu sind die Drehmomentschlüssel von 5-50 Nm, womit sich der Anwendungsbereich des TORCOFIX TF-SE von 5 – 400 Nm erstreckt. Die Varianten sind für den kontrollierten Rechts- und Linkszug geeignet. Die Anwendung des Drehmomentschlüssels ist dabei leicht, geradezu intuitiv: Der ergonomische Griff fördert eine zentrierte Handposition für eine gute Kraftübertragung

und überträgt gleichzeitig gut fühlbar das Auslösesignal. Darüber hinaus erfolgt die Drehmoment-Einstellung über den Drehgriff. Die Arretierung des eingestellten Wertes erfolgt am Griffende. Die Doppelskala mit Nm und lbf-ft befindet sich zur besseren Ablesbarkeit unter einem Sichtfenster mit Lupeneffekt.



Drehmomentschlüssel TORCOFIX SE 9x12 mm / 14x18 mm 5-400 Nm TF-SE

1 WERKZEUG-SCHNELLWECHSELSYSTEM

- Garantiert flexibles Arbeiten – Ideal für Montagen an beengten und schwer zugänglichen Stellen mit der Aufnahme 9x12 mm / 14x18 mm

2 ERLEICHTERTE DREHMOMENTEINSTELLUNG

- Dank der Fixiermulden am Skalenrahmen entsteht ein optimaler Gegenhalt bei der Drehmomenteinstellung

3 DAUERHAFT ABLESBAR

- Skalierung und Beschriftung klar strukturiert und sehr gut ablesbar durch guten Kontrast

4 VERBESSERTE ABLESBARKEIT

- Die optimierte Doppelskala, die Farbgebung sowie die zentrale Ausrichtung der Hauptskala und des Nonius sorgen für eine bessere Ablesbarkeit der Einstellwerte

5 INTUITIVE, ERGONOMISCHE ANWENDUNG

- Durch die ergonomische Griffform wird die Hand in der Griffmitte zentriert.
- Deutlich hör- und fühlbare Drehmomentauslösung



„Der Torcofix ist sehr präzise einzustellen und funktioniert super. Habe ich für die Überholung eines Motors eingesetzt und bin vollstens zufrieden.“

TF-SE
DREHMOMENTSCHLÜSSEL
TORCOFIX TF-SE
5-400 Nm / 3,7-300 lbf-ft

ab

€116⁸¹

€139,00 inkl. MwSt.



- > Für den kontrollierten Rechts- und Linksanzug (Einsteckwerkzeug umstecken für Richtungswechsel)
- > Kontrollierter Schraubenanzug im Bereich von 5 - 400 Nm / 3,7 - 300 lbf-ft
- > Verstellbarer, auslösender und robuster Rohrdrehmomentschlüssel mit Rechteckaufnahme für Industrie und Handwerk
- > Klassifiziert nach DIN EN ISO 6789-2:2017 Typ II Klasse A, Kalibriert auf eine maximal zulässige Abweichung von +/- 3 % und somit präziser, als die in der Norm geforderten +/- 4 %
- > Inkl. rückführbarem Prüfzertifikat (DIN EN ISO 6789-2:2017)
- > Rechteckaufnahme inkl. Auswerfhilfe in den Ausführungen 9x12 mm und 14x18 mm
- > Robuste, matt gepulverte Stahlrohr-Konstruktion mit hochwertigen Kunststoffteilen
- > Neuer ergonomischer Griff, geformt nach der natürlichen Greifhaltung der Hand
- > Deutlich erkennbare und fühlbare Handzentrierhilfe sowie Kalibrierhilfe in der Griffmitte

- > Doppel-Skala Nm / lbf-ft mit Nonius (Nm), vergrößertes Sichtfenster schützt vor Abrieb und Verschmutzung
- > Mit Noniusskala für Nm Hauptskala zur Einstellung von Skalenzwischenwerten; lbf-ft Einstellung nur über Hauptskala
- > Vertikale Ausrichtung der Skala, Drehmomenteinstellung dadurch Links-Rechtshänder geeignet
- > Skalenstrich direkt über der Skala positioniert, verhindert Ablesefehler (Parallaxefehler)
- > Einheiten-Beschriftung im Skalenrahmen integriert und über Sichtfenster gegen Abrieb geschützt,
- > Präzise Absprungmechanik erzeugt ein deutlich fühl- und hörbares Auslösesignal bei Erreichen des eingestellten Drehmomentwertes
- > Inkl. Wegrollsicherung, verhindert Wegrollen wenn das Werkzeug abgelegt wird



Code	No.	Antriebsaufnahme, Rechteck-	Nm	lbf-ft	Skaleneinteilung Nm	Skalenring Nm	Gesamtlänge mm	Kalibrierlänge mm	Stichmass mm	Gewicht kg	UVP inkl. MwSt	UVP exkl. MwSt
3288196	TF-SE25	9 x 12 mm	5-25	3,7-18	1	0,1	261,5	261,5	17,5	0,3	139,00	116,81
3288218	TF-SE50	9 x 12 mm	10-50	7,5-37	2,5	0,25	291,5	236,5	17,5	0,35	149,00	125,21
3278522	TF-SE100	9 x 12 mm	20-100	15-75	5	0,5	378	310,3	17,5	0,77	160,00	134,45
3278530	TF-SE150	9 x 12 mm	30-150	22-110	10	1	469	401,3	17,5	0,93	182,00	152,94
3278549	TF-SE200	14 x 18 mm	40-200	30-150	10	1	479	411,3	25,0	1,01	192,00	161,34
3278557	TF-SE300	14 x 18 mm	60-300	45-220	10	1	570	502,3	25,0	1,19	214,00	179,83
3278565	TF-SE400	14 x 18 mm	80-400	60-300	10	1	657	589,3	25,0	1,62	321,00	269,75

7412 EINSTECK- UMSCHALT- KNARRE

9x12



ab

€63²⁷
+ MwSt.

€75,29 inkl. MwSt.

- > Zur Lösung schwieriger Montageprobleme
- > SE-Aufnahme 9x12
- > 1/4" bis 30 Nm Dauerbelastbarkeit
- > 3/8" bis 135 Nm Dauerbelastbarkeit
- > 1/2" bis 150 Nm Dauerbelastbarkeit

Code	No.	Antriebs- vierkant "	Antriebs- vierkant mm	Rückschwenk- winkel °	Kopfhöhe mm	Kopfbreite mm	Stichmaß	Dauerbelastbarkeit	Gewicht kg	UVP inkl. MwSt	UVP exkl. MwSt
7672710	7412-00	1/4"	6,3	5	16,6	25	17,5	1/4" = 30 Nm	0,06	75,29	63,27
7686500	7412-01	3/8"	10	5	23,2	34	17,5	3/8" = 135 Nm	0,14	83,89	70,50
7687230	7412-02	1/2"	12,5	5	24,2	34	17,5	1/2" = 150 Nm	0,15	85,99	72,26

7418 EINSTECK- UMSCHALT- KNARRE

14x18



ab

€72²⁶
+ MwSt.

€85,99 inkl. MwSt.

- > Zur Lösung schwieriger Montageprobleme
- > SE-Aufnahme 14x18
- > 1/2" bis 340 Nm Dauerbelastbarkeit
- > 3/4" bis 400 Nm Dauerbelastbarkeit

Code	No.	Antriebs- vierkant "	Antriebs- vierkant mm	Rückschwenk- winkel °	Kopfhöhe mm	Stichmaß	Dauerbelastbarkeit	Gewicht kg	UVP inkl. MwSt	UVP exkl. MwSt
7687580	7418-02	1/2"	12,5	7,2	28,8	25,0	1/2" = 340 Nm	0,363	85,99	72,26
7687660	7418-04	3/4"	20	7,2	35,5	33,0	3/4" = 400 Nm	0,79	107,90	90,67

SUKSE EINSTECK- RINGGRATSCHEN- SCHLÜSSEL

umschaltbar 9x12

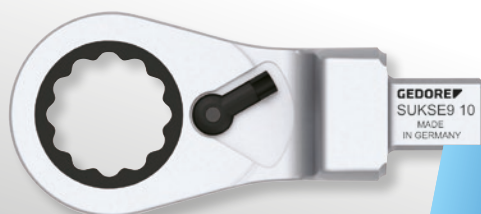

ab

€54¹⁹
+ MwSt.

€64,49 inkl. MwSt.

- > UD-Profil, feinverzahnt
- > Umschalthebel für Rechts-/Linkslauf
- > In Verbindung mit einem 9x12 mm Drehmomentschlüssel oder Einsteck-Aufnahme-Griff 9x12 mm

Code	No.	Schlüsselweite mm	Rückschwenk- winkel	Kopfhöhe mm	Kopfbreite mm	Stichmaß	Gewicht kg	UVP inkl. MwSt	UVP exkl. MwSt
2827735	SUKSE9 10	10	7°	7,7	21	40,0	0,07	64,49	54,19
2827743	SUKSE9 13	13	7°	9	25,7	42,0	0,09	65,59	55,12
2827751	SUKSE9 17	17	6°	10,6	33,6	45,0	0,13	67,79	56,97
2827778	SUKSE9 19	19	6°	11,7	36,3	52,0	0,15	68,79	57,81

AGSE9 EINSTECK-AUFNAHME-GRIFF SE

9x12



€50⁵⁸
+ MwSt.

€60,19 inkl. MwSt.

- > Für Einsteckwerkzeuge 9x12
- > Ohne Drehmomentfunktion
- > Max. Dauerbelastbarkeit 150 Nm

Code	No.	Länge mm	Höhe mm	Breite mm	Gewicht kg
2827786	AGSE9	267	18,5	22	0,32

8563-N-05

DREHMOMENTSCHLÜSSEL DREMOMETER DNR SET 3/4"

155-760 Nm

€1083¹⁹ + MwSt.

€1289,00 inkl. MwSt.



- > Drehmomentschlüssel im Anzugsbereich 155-760 Nm mit Prüferzertifikat; mit Verlängerungsrohr
- > Kontrollierter Rechtsanzug; Abtrieb 3/4"; zzgl. rechtslaufender Aufsteckknarre 3/4"
- > Fehlerfreie Bedienung durch Längenunabhängigkeit
- > Klassifiziert nach DIN EN ISO 6789-2:2017; Justiert auf eine maximal zulässige Abweichung von +/-3% und somit präziser, als die in der Norm geforderten +/-4%
- > Nonius-Skala - Auflösung 1,0 Nm

3/4"



Code	No.	Typ	Antriebs- vierkant zöllig	Antriebs- vierkant metrisch mm	Inhalt	Nm	Höhe mm	Abstand Gehäuse - Vierkantmitte mm	Länge mm	Gewicht kg
3107043	8563-N-05	Einfachvierkant	3/4"	40	DREMOMETER DN 3/4" mit Nonius 155-760 Nm No. 8563-N-00 Aufsteckrohr DR/DX ALU No. 8571-80 Aufsteckknarre No. 754-04	155- 760	35	22,5	812	3,005

8581-01

DREHMOMENTSCHLÜSSEL DREMOMETER EK

600-1500 Nm



€1444⁵⁴ + MwSt.

€1719,00 inkl. MwSt.

- > Drehmomentschlüssel mit 1" Vierkantantrieb im Bereich von 600 - 1500 Nm
- > Einfachvierkant für den kontrollierten Rechtsanzug
- > Hör- und spürbare, automatische Kurzwegauslösung
- > Einfachskala für Messbereich in Nm
- > Höchste Genauigkeit max. Abweichung von +/- 3 %
- > Fehlerfreie Bedienung – keine Wertverschiebung bei Betätigung außerhalb des Griffes
- > Zertifikat nach DIN EN ISO 6789:2017 Teil 2
- > Kräfteschonend durch Einsatz eines Verlängerungsrohrs

1"



Code	No.	Typ	Antriebs- vierkant zöllig	Antriebs- vierkant metrisch mm	Inhalt	Nm	Höhe mm	Abstand Gehäuse - Vierkantmitte mm	Länge mm	Kopfbreite mm	Kopfhöhe mm	Gewicht kg
2311267	8581-01	Einfach- vierkant	1"	25	Verlängerungsrohr No. 8564-92	600- 1500	71	30	932	60,0	40	10,8

754-06

AUFSTECKKNARRE DREMOMETER

€351,26 + MwSt.

€418,00 inkl. MwSt.



- > In Kombination mit dem DREMOMETER zum kontrollierten Schraubenanzug
- > Mit 1" Vierkantantrieb
- > Hergestellt aus Chrom-Vanadium-Stahl
- > Max. Dauerbelastbarkeit Verbindungsvierkant gem. DIN EN ISO 6789-2017 bzw. max. Belastung der Aufnahme

1" 1"

Code	No.	Antriebsaufnahme, Vierkant- zöllig	Antriebsvierkant zöllig	Kopfhöhe mm	Kopf-Ø mm	Rückschwenk- winkel	Verwendung	Ausführung	Dauerbelast- barkeit	Gewicht kg
7680810	754-06	1"	1"	62	73	10°	E / EK	Rechtsgang	1" = 2000 Nm	1,8

CL ELEKTRONISCHES PRÜFGERÄT CAPTURE LITE

0,25-350 Nm / 0,19-260 lbf-ft



- › Digitales Drehmomentprüfgerät für die Prüfung von Drehmomentschlüsseln und Drehmomentschraubendrehern
- › Leicht und robust durch Aluminium-Grundgehäuse
- › 3 Modelle im Bereich von 0,02 Nm bis 350 Nm
- › Mit 1/4", 3/8", 1/2" Vierkantaufnahme
- › Messtoleranz +/- 1 % bei allen Ablesewerten
- › 3 Messmodi: Gleitwertanzeige (track), Knickpunkterkennung (first peak), Spitzenwertmessung (peak)
- › Einfachste Handhabung durch 1-Knopfbedienung (Messmodus, Einheit)
- › Umschaltbar zwischen Nm, lbf-ft und lbf-in
- › Optimal ablesbar durch einzeiliges gut beleuchtetes OLED Display
- › Autostartfunktion bei Einstecken eines Drehmomentwerkzeugs
- › Auto-Sleep-Modus bei Nichtbenutzung
- › Stromversorgung und Datenausgang über USB-Anschluss

€990,76
+ MwSt.

€1179,00 inkl. MwSt.

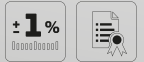

Code	No.	Nm	lbf-ft	Antriebssechskant mm	Antriebsvierkant mm	Antriebsvierkant "	Adapter zoll	Gewicht kg	UVP inkl. MwSt	UVP exkl. MwSt
3119319	CL 10	0,25-10	0,19-7,4	6,3	6,3	1/4"	1/4"	1,42	1179,00	990,76
3297896	CL 10 S	0,25-10	0,19-7,4		6,3	1/4"		1,42	1179,00	990,76
3297926	CL 350	10-350	7,4-260		12,5	1/2"	3/8"	1,65	1179,00	990,76

DVV-13Z DREHMOMENTVERVIELFÄLTIGER DREMOPLUS ALU

1300 Nm / 950 lbf-ft

- › Kontrollierter Schraubenanzug und Lösen
- › Mit einstufigem Planetengetriebe
- › Gehäuse aus Hochleistungsaluminium
- › Besser als +/- 3 % Genauigkeit
- › In Verbindung mit einem Drehmomentschlüssel zu betätigen
- › Optional nachrüstbar mit geradem Reaktionsarm L-Form
- › Modell mit Übersetzungsverhältnis 1:5



ab

€990,76
+ MwSt.

€1179,00 inkl. MwSt.



DVV-13ZG

DVV-13Z



Code	No.	Ausgangs-drehmoment (max.) Nm	Ausgangs-drehmoment (max.) lbf-ft	Vervielfältigungs-verhältnis	Ausführung Reaktionsarm	Antriebsaufnahme, Vierkant zöllig	Abtriebs-vierkant	Gewicht kg	UVP inkl. MwSt	UVP exkl. MwSt
2653370	DVV-13Z	1300	950	1:5	Z-Form, gekröpft	1/2"	3/4"	1,3	1179,00	990,76
2653389	DVV-13ZG	1300	950	1:5	Z-Form, gekröpft	1/2"	3/4"	3	1239,00	1041,18

DVI-20 / DVI-28

DREHMOMENTVERVIELFÄLTIGER DREMOPLUS ALU

2000-2800 Nm / 1500-2050 lbf-ft

- › Industrie, Baustellen, Nfz- und Kfz-Werkstätten, Agrartechnik, Baumaschinen
- › Brücken-, Schiffs-, Flugzeug-, Eisenbahnbau, Raffinerien
- › Ausgangsvierkante mit Bohrung für Kraftschraubereinsätze mit Sicherungsstift und -ring



ab **€1173,11** + MwSt.
€1396,00 inkl. MwSt.



Code	No.	Ausgangs- drehmoment (max.) Nm	Ausgangs- drehmoment (max.) lbf-ft	Vervielfältigungs- verhältnis	Ausführung Reaktionsarm	Abtriebs- vierkant	Gewicht kg	UVP inkl. MwSt	UVP exkl. MwSt
2653265	DVI-20Z	2000	1500	1:4	Z-Form, gekröpft	1"	1,8	1396,00	1173,11
2653249	DVI-20L	2000	1500	1:4	L-Form, gerade	1"	1,8	1935,00	1626,05
2653273	DVI-28Z	2800	2050	1:5,5	Z-Form, gekröpft	1"	2,4	1499,00	1259,66
2653257	DVI-28L	2800	2050	1:5,5	L-Form, gerade	1"	2,4	2039,00	1713,45

TSN

DREHMOMENTSCHLÜSSEL TSN SLIPPER

5-25 Nm / 44-221 lbf-in / Festeinstellung

- › Festeinstellbarer Drehmomentschlüssel für die Serienmontage
- › 1/4" und 3/8" Vierkantantrieb mit integrierter Knarrefunktion
- › Für den kontrollierten Rechtsanzug
- › Ein Überziehen der Schraube ist nicht möglich
- › Zertifikat nach DIN EN ISO 6789 +/- 4 % Toleranz
- › Festeinstellung bei GEDORE oder eigenhändig auf einem Prüfgerät
- › Wenn werksseitige Festeinstellung gewünscht ist, bitte bei Bestellung Nm-Wert angeben (Preis auf Anfrage)
- › EPA (Electrostatic Protected Area) konform
- › Knarre mit Durchrutschfunktion - noch sicherer in der Serienmontage



€251,26 + MwSt.
€299,00 inkl. MwSt.



Code	No.	Typ	Antriebsvierkant zöllig	Antriebsvierkant metrisch mm	Nm	Länge mm	Gewicht kg	UVP inkl. MwSt	UVP exkl. MwSt
7091900	TSN 25 D	Einfachvierkant Knarre	1/4"	6,3	5-25	216	0,34	299,00	251,26
7092040	TSN 25 A	Einfachvierkant Knarre	3/8"	10	5-25	216	0,34	299,00	251,26

EINFACHE BEDIENUNG



PRO 450 FH DREHMOMENTSCHRAUBER TYP PRO FH

0,5 - 13,5 Nm / Festeinstellung



€71,42

€84,99 inkl. MwSt.

- › Festeinstellbarer Drehmomentschrauber für die Serienmontage
- › 1/4" Innensechskantaufnahme für 1/4" Bits - C 6,3
- › Mit Rutschkupplung für den kontrollierten Rechts- und Linksanzug
- › Ein Überziehen der Schraube ist nicht möglich
- › Prüfzertifikat nach DIN EN ISO 6789, zulässige Abweichung von +/- 6 %
- › Festeinstellung bei GEDORE oder eigenhändig auf einem Prüfgerät
- › Wenn werksseitige Festeinstellung gewünscht ist, bitte bei Bestellung Nm-Wert angeben (Preis auf Anfrage)
- › Ermüdungsfreies Arbeiten durch ergonomischen Griff
- › EPA (Electrostatic Protected Area) konform

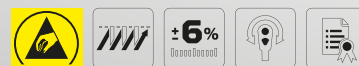

Code	No.	Antriebsaufnahme zöllig	Antriebsaufnahme metrisch mm	Nm	Gesamtlänge mm	Gewicht kg	UVP inkl. MwSt	UVP exkl. MwSt
2927772	PRO 450 FH	1/4"	6,3	0,5-4,5	140	0,23	84,99	71,42
2927780	PRO 1350 FH	1/4"	6,3	2,5-13,5	140	0,23	84,99	71,42

QSN DREHMOMENTSCHRAUBER TYP QSN

0,08 - 9 Nm



ab

€225,21

€268,00 inkl. MwSt.

- › Verstellbarer Drehmomentschrauber mit Skala
- › 1/4" Innensechskantaufnahme für 1/4" Bits - C 6,3
- › Mit Rutschkupplung für den kontrollierten Rechts- und Linksanzug
- › Ein Überziehen der Schraube ist nicht möglich
- › Prüfzertifikat nach DIN EN ISO 6789
- › EPA (Electrostatic Protected Area) konform
- › Modelle No. QSN600 FH + QSN900 FH zusätzlichem Quergriff



Code	No.	Antriebsaufnahme zöllig	Antriebsaufnahme metrisch mm	Nm	Gesamtlänge mm	Gewicht kg	UVP inkl. MwSt	UVP exkl. MwSt
1498738	QSN 40 FH	1/4"	6,3	0,08-0,4	159	0,124	278,00	233,61
1400150	QSN 120 FH	1/4"	6,3	0,2-1,2	183	0,23	268,00	225,21
1400169	QSN 600 FH	1/4"	6,3	1-6	196	0,335	268,00	225,21
1400177	QSN 900 FH	1/4"	6,3	4-9	196	0,335	269,00	226,05

TT3KH
**ELEKTRONISCHER
DREHMOMENTSCHLÜSSEL
TORCOTRONIC III**
10-350 Nm / 7,4-258,2 lbf·ft

- › Mikroprozessorgesteuerter, elektronischer Drehmomentschlüssel
- › Drehmoment- und Drehwinkel-Messung
- › Dokumentierter Rechts- und Linksanzug
- › Software inklusive
- › 5 Verschraubparameter speicherbar
- › 2000 Speicherplätze
- › Messgenauigkeit Drehmoment +/- 1 %, +/- 1 Digit
- › Messgenauigkeit Drehwinkel +/- 1 %, mind. aber +/- 1° auf 360° bei mind. 4°/sec
- › Unterschiedliche Stichmaße für Einsteckwerkzeuge programmierbar
- › Einfachste Bedienung, benutzerfreundliche Icon-Menüführung
- › Gut lesbares, beleuchtetes Display
- › Prüfzertifikat nach Werksnorm GTTWN001
- › Optional Zertifikat nach DAkkS-DKD-R 3-7

ab €814,²⁹ + MwSt.
€969,00 inkl. MwSt.



Code	No.	Typ	Antriebsvierkant zöllig	Antriebsvierkant metrisch mm	Nm	Länge mm	Gewicht kg	UVP inkl. MwSt	UVP exkl. MwSt
2648636	TT3KH 120	Rechteckaufnahme	1/2"	12,5	10-120	670	1,2	969,00	814,29
2648644	TT3KH 350	Rechteckaufnahme	1/2"	12,5	70-350	900	1,74	1179,00	990,76

763
**DREHMOMENTSCHLÜSSEL
DREMOMETER T-FS**
festeingestellt, 5-12 Nm

- › Kräfteschonende Anwendung bei Drehmomenten, die üblicherweise im Bereich von Drehmomentschraubendrehern liegen
- › Für den kontrollierten Rechtsanzug
- › Zertifikat nach DIN EN ISO 6789:2017 Teil 2
- › Sonderbereiche auf Anfrage

€143,⁷⁰ + MwSt.
€171,00 inkl. MwSt.



Code	No.	Typ	Antriebsvierkant zöllig	Antriebsvierkant metrisch mm	Festeinstellwert	Gewicht kg	UVP inkl. MwSt	UVP exkl. MwSt
1947958	763-05	Einfachvierkant starr	1/4"	6,3	5 Nm	0,241	171,00	143,70
1947966	763-06	Einfachvierkant starr	1/4"	6,3	6 Nm	0,545	171,00	143,70
1947974	763-07	Einfachvierkant starr	1/4"	6,3	7 Nm	0,241	171,00	143,70
1947990	763-08	Einfachvierkant starr	1/4"	6,3	8 Nm	0,241	171,00	143,70
1948008	763-09	Einfachvierkant starr	1/4"	6,3	9 Nm	0,241	171,00	143,70
1948016	763-10	Einfachvierkant starr	1/4"	6,3	10 Nm	0,241	171,00	143,70
1948032	763-12	Einfachvierkant starr	1/4"	6,3	12 Nm	0,241	171,00	143,70

SK 2154 PH-06

3K-SCHRAUBENDREHER-SATZ MIT SCHLAGKAPPE

6-teilig



- > Für festsitzende Schlitz- und Kreuzschlitzschrauben PH
- > Mit zusätzlichem Antriebssechskant an der Sechskant-Klinge und Schlagkappe
- > Ergonomischer 3-Komponenten-Griff Power-Grip³ für maximale Kraftübertragung bei minimaler Beanspruchung der Hand
- > Mit Aufhängeloch am Griff zum platzsparenden Verstauen

€31,67
+ MwSt.
€37,69 inkl. MwSt.



Code	No.	Inhalt
1878743	SK 2154 PH-06	2154SK 4,5 5,5 6,5 8 mm, 2160SK PH 1 2 mm

-teilig	Gewicht kg
6	0,88

2150-2160 PH 3K-SCHRAUBEN- DREHER-SATZ



ab

€18,98
+ MwSt.
€22,59 inkl. MwSt.

- > Praktische Satzzusammenstellung in umweltfreundlicher Kartonverpackung
- > Für Schlitz- und Kreuzschlitzschrauben PH
- > Ergonomischer 3-Komponenten-Griff Power-Grip³ für maximale Kraftübertragung bei minimaler Beanspruchung der Hand
- > Mit Aufhängeloch am Griff zum platzsparenden Verstauen
- > Antriebsform-Markierung am Griffende



Code	No.	Inhalt
1482319	2150-2160 PH-06	3K-Schraubendrehereinsatz Schlitz No. 2150, SW 4,5 5 6,5 8 mm 3K-Schraubendreher Kreuzschlitz No. 2160 PH 1 2
1482343	2150-2160 PH-010	3K-Schraubendrehereinsatz Schlitz kurz No. 2153 4 5,5 6,5 8 3K-Schraubendrehereinsatz Schlitz kurz No. 2153 5,5 3K-Schraubendreher Kreuzschlitz No. 2160 PH 1 2 3K-Schraubendreher Kreuzschlitz, kurz No. 2161 PH 1, Phasenprüfer 3,5

-teilig	Gewicht kg	UVP inkl. MwSt	UVP exkl. MwSt
6	0,66	22,59	18,98
10	0,825	41,99	35,29

2163 TX-010

3K-SCHRAUBENDREHER-SATZ

10-teilig



- > Allrounder für Arbeiten in Holz, Kunststoff und Metall für Innen-TX Schrauben
- > Antriebsform-Markierung am Griffende
- > Ergonomische Griffform für präzises, ermüdungsfreies Arbeiten
- > Formschlüssige Verbindung von Griff und Klinge für optimale Kraftübertragung
- > Hochwertig und langlebig dank vergüteter Klingen aus GEDORE Molybdän-Vanadium Stahl

€63²⁷ inkl. MwSt.

€75,29 inkl. MwSt.



Code	No.	Inhalt
1482335	2163 TX-010	2163 TXT 7 8 9 10 15 20 25 27 30 40

-teilig	Gewicht kg
10	0,74

DT 2142-008

WINKELSCHRAUBEN-DREHER-SATZ

8-teilig



- > Für Innensechskantschrauben
- > Mit zwei Sechskanten in gleicher Schlüsselweite
- > Mit Kugelkopf an der langen Klinge
- > 2-Komponenten-T-Griff für hohes Drehmoment beim Lösen oder Festschrauben
- > T-Griff bietet optimale Auflagefläche für den Handballen

€63²⁷ inkl. MwSt.

€75,29 inkl. MwSt.



Code	No.	Inhalt
3037371	DT 2142-008	Winkelschraubendreher mit 2K-T-Griff No. DT 2142, 2,2,5 3 4 5 6 8 10 mm

Länge mm	Breite mm	Höhe mm	-teilig	Gewicht kg
325	320	45	8	0,97

DT 2143 KTX-007
**WINKEL-
 SCHRAUBEN-
 DREHER-
 SATZ TX**
 7-teilig



- › Mit Kugelkopf, Arbeitswinkel ca. 25°
- › 2-Komponenten-T-Griff für hohes Drehmoment beim Lösen oder Festschrauben
- › T-Griff bietet optimale Auflagefläche für den Handballen

€98³²_{+ MwSt.}

€117,00 inkl. MwSt.

Code	No.	Inhalt	Länge mm	Breite mm	Höhe mm	-teilig	Gewicht kg
3037398	DT 2143 KTX-007	Winkelschraubendreher mit 2K-T-Griff No. DT 2143 KTX T10 T15 T20 T25 T27 T30 T40	325	320	45	7	0,71

H 42 CKEL-09
**WINKELSCHRAUBEN-
 DREHER-SATZ**
 farbcodiert, 9-teilig



- › Zum Lösen und Festziehen von Innensechskantschrauben
- › Kugelkopf ermöglicht ein Schrauben an schwer zugänglichen Stellen
- › Farbcodierung vereinfacht das Zuordnen der richtigen Schlüsselweite
- › Schlüssel leicht entnehmbar
- › Abriebfest pulverbeschichtet

€32⁵¹_{+ MwSt.}

€38,69 inkl. MwSt.

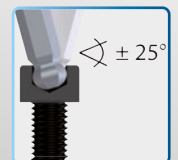

Code	No.	Inhalt	Länge mm	Breite mm	Höhe mm	-teilig	Gewicht kg
3297470	H 42 CKEL-09	42 CKEL 1,5 2 2,5 3 4 5 6 8 10	120	85	20	9	0,415

H 43 KTX-07
**WINKELSCHRAUBEN-
 DREHER-SATZ**
 für Innen-TX Schrauben,
 7-teilig



- › Zum Lösen und Festziehen von Innentorxschrauben
- › Schlüssel leicht entnehmbar
- › Kugelkopf ermöglicht das Arbeiten an schwer zugänglichen Stellen
- › Brüniertes Chrom-Vanadium-Stahl (50CrV4)

€66⁸⁸_{+ MwSt.}

€79,59 inkl. MwSt.

Code	No.	Inhalt	-teilig	Gewicht kg
1531441	H 43 KTX-07	43 KTX T10 T15 T20 T25 T27 T30 T40	7	0,169

WSL-L7
WERKZEUGWAGEN
WORKSTER
SMARTLINE
 mit 7 Schubladen



- › Arbeitsplattform mit Abdeckung aus ABS-Kunststoff mit frontaler Abflachung und Rollschutzkante, sowie kleinen zusätzlichen Ablagefächern
- › Seitenwände mit Euro-Lochung 10 x 38 mm
- › Seitliche Abrundungen – Minimierung von Stoßkanten
- › Einzelauszugssperre verhindert das Öffnen von mehr als einer Schublade, Einhandbedienung
- › 7 breite Schubladen (B 640 x T 400) mit Vollauszug
- › Tragfähigkeit pro Schublade 20 kg
- › Gesamttragkraft 400 kg



Code	No.	RAL	Höhe mm	Breite mm	Tiefe mm	Schubladen	max. Tragfähigkeit kg	Anzahl Schubladen	Querteiler	Längsteiler	Gewicht kg
2977311	WSL-L7	GEDORE blau, RAL 5017	1.045	505	870	5x Typ 1, H. = 80 mm 2x Typ 2, H. = 162,5 mm	400	7	optional erhältlich	optional erhältlich	85

WSL-L-TS-147
WERKZEUGWAGEN WORKSTER
SMARTLINE MIT WERKZEUG-
SORTIMENT IN CT-MODULEN
 147-teilig



- › Perfekte Werkzeugzusammenstellung in Check-Tool-Modulen für Industrie, Handwerk und Automotive
- › Mit GEDORE Check-Tool-System: Vollständigkeitsprüfung durch 2-farbige Schaumstoffeinlagen
- › Verrutschsicher, mit Griffmulden
- › Resistent gegen Öle und Fette
- › Werkzeuge in metrischen Abmessungen
- › Im Werkzeugwagen No. WSL-L7
- › Seitliche Abrundungen – Minimierung von Stoßkanten

Detaillierte Auflistung des Sortimentinhalts ab Seite 60



Code	No.	Inhalt	Breite mm	Höhe mm	Tiefe mm	-teilig	Gewicht kg
2980312	WSL-L-TS-147	1/4"+1/2" Steckschlüssel-Sortiment in CT-Modul No. TS CT2-D19-D20, 81-tlg Ring-Maulschlüssel-Satz in CT-Modul No. TS CT2-7, 24-tlg Werkzeugsortiment in CT-Modul No. TS CT2-2154SK-119, 14-tlg Zangen-Sortiment in CT-Modul No. TS CT2-142, 28-tlg + Werkzeugwagen workster smartline No. WSL-L7	870	1.045	505	147	97

WSL-L-T5-308
WERKZEUGWAGEN
WORKSTER
 mit 308-tlg Werkzeugsortiment

- › Perfekte Werkzeugzusammenstellung in Check-Tool-Modulen für Industrie, Handwerk und Automotive
- › Werkzeuge in metrischen Abmessungen
- › Verrutschsicher, mit Griffmulden
- › Resistent gegen Öle und Fette
- › Werkzeuge in metrischen Abmessungen
- › Im Werkzeugwagen No. WSL-L7
- › Seitliche Abrundungen – Minimierung von Stoßkanten

Detaillierte Auflistung des Sortimentinhalts ab Seite 60



€2763,87 + MwSt.
 €3289,00 inkl. MwSt.



Code	No.	Inhalt	Breite mm	Höhe mm	Tiefe mm	-teilig	Gewicht kg
2980347	WSL-L-TS-308	1/4"+1/2" Steckschlüssel-Sortiment in CT-Modul No. TS CT2-D19-D20, 81-tlg Ring-Maulschlüssel-Satz in CT-Modul No. TS CT2-7, 24-tlg Werkzeugsortiment in CT-Modul No. TS CT2-2154SK-119, 14-tlg Zangen-Sortiment in CT-Modul No. TS CT2-142, 28-tlg Werkzeugsortiment in 2/4 CT-Modul No. TS CT2-6-8000, 15-tlg 1/2" Satz Schraubendrehereinsätze in 2/4 CT-Modul No. TS CT2-ITX19, 28-tlg Werkzeugsortiment in 2/4 CT-Modul No. TS CT2-2133-2163TX, 13-tlg Schraubenschlüssel-Satz in 2/4 CT-Modul No. TS CT2-7R-2, 28-tlg Werkzeugsortiment in 2/4 CT-Modul No. TS CT2-D30, 59-tlg Werkzeugsortiment in 2/4 CT-Modul No. TS CT2-710, 17-tlg Bügelsäge No. 407 + Werkzeugwagen workster smartline No. WSL-L7	870	1.045	505	308	105,6

WSL-M6
WERKZEUGWAGEN
WORKSTER
SMARTLINE
 mit 6 Schubladen

€541,18
+ MwSt.
 €644,00 inkl. MwSt.



- > Arbeitsplattform mit Abdeckung aus ABS-Kunststoff mit frontaler Abflachung und Rollschutzkante
- > Seitenwände mit Euro-Lochung 10 x 38 mm
- > Seitliche Abrundungen – Minimierung von Stoßkanten
- > Einzelauszugssperre verhindert das Öffnen von mehr als einer Schublade, Einhandbedienung
- > Zentralverriegelung mit Zylinderschloss
- > 6 breite Schubladen (B 480 x T 400) mit Vollauszug
- > Tragkraft pro Schublade 20 kg
- > Gesamttragkraft 300 kg



Code	No.	RAL	Höhe mm	Breite mm	Tiefe mm	Tiefe mm	Schubladen	max. Tragfähigkeit kg	Anzahl Schubladen	Gewicht kg
3100707	WSL-M6	GEDORE blau, RAL 5017	900	625	510	510	5x Typ 1, H = 80 mm 1x Typ 2, H = 160 mm	300	6	48

WSL-M-TS-172
WERKZEUGWAGEN
WORKSTER
 mit Werkzeugsortiment
 172-teilig



€1175,63
+ MwSt.
 €1399,00 inkl. MwSt.

- > Zur sicheren, übersichtlichen und mobilen Aufbewahrung von Werkzeug und Ausrüstung
- > Perfekte Werkzeugzusammenstellung in Check-Tool-Modulen für Industrie, Handwerk und Automotive
- > Arbeitsplattform mit Abdeckung aus ABS-Kunststoff mit frontaler Abflachung und Rollschutzkante
- > Verrutschsicher, mit Griffmulden
- > Resistent gegen Öle und Fette
- > Werkzeuge in metrischen Abmessungen
- > Im Werkzeugwagen No. WSL-M6

Detaillierte Auflistung des Sortimentinhalts auf Seite 132

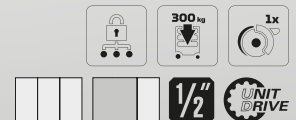

Code	No.	Inhalt	Breite mm	Höhe mm	Tiefe mm	-teilig	Gewicht kg
3100197	WSL-M-TS-172	Ring-Maulschlüssel No. 1 B, SW 8 10 11 12 13 14 15 16 17 18 19 21 22 24 27 30 32 mm Steckschlüsseleinsatz No. C19, SW 8 10 11 12 13 14 15 16 17 18 19 20 21 22 24 27 30 32 mm 1/2" Schraubendrehereinsatz 6-kant No. IN19, SW 5 6 7 8 9 10 12 14 17 19 mm 1/2" Umschaltknarre No. 1993 U-10 T, 1/2" Verlängerung No. 1990, 75 125 250 mm 1/2" Verlängerung No. 1990 M, mit Haltemagnet Bit-Steckschlüsselbox mit Knarre 1/4" 35tlg, No. 666-U-20, Torsionsbit-Satz No. 666-042 1/4" Knarrenschaubendreher SilentGEAR No. 2675 mit Bit-Halter Winkelschaubendreher No. H 42-10, 6-kant SW 1,3 1,5 2 2,5 3 4 5 6 8 10 mm 3K-Schaubendreher No. 2150, 4 5,5 6,5 8 mm, 3K-Schaubendreher No. 2160 PH 1 2 Universalzange No. 142 10 TL, 10", Mehrfachzange No. 8133-200 JC, 200 mm Kraft-Seitenschneider No. 8316-180 JC, 180 mm Spannungsprüfer Schlitz No. 4615 3, 220-250 V, 3mm, Schlosserhammer No. 4 E-500, 500 g Spiralbohrer-Satz No. 8550-024, Ø 1 1,5 2 2,5 3 3,5 4 4,5 5 5,5 6 6,5 7 7,5 8 8,5 9 9,5 10 10,5 mm	625	900	510	172	76,9

WHL-L7

WERKZEUGWAGEN WORKSTER

mit 7 Schubladen



€898³² + MwSt.

€1069,00 inkl. MwSt.

- > Arbeitsplattform mit Abdeckung aus ABS-Kunststoff mit frontaler Abflachung und Rollschutzkante, sowie kleinen zusätzlichen Ablagefächern, Dosen- und Schraubendreherhalter
- > Rostfreier Edelstahlblech im Deckel
- > Seitenwände mit Euro-Lochung 10 x 38 mm
- > Kanten-Rammschutz – Minimierung von Stoßfolgen
- > Einzelauszugssperre verhindert das Öffnen von mehr als einer Schublade, Einhandbedienung
- > Zentralverriegelung mit Zylinderschloss und Sicherheitsschlüssel
- > 5 flache, breite Schubladen (B 640 x T 400) mit Vollauszug
- > 2 hohe, breite Schubladen (B 640 x T 400) mit Vollauszug
- > Tragfähigkeit pro Schublade 40 kg
- > Gesamttragkraft 500 kg



Code	No.	RAL	Höhe mm	Breite mm	Tiefe mm	Schubladen	max. Tragfähigkeit kg	Anzahl Schubladen	Gewicht kg
3033708	WHL-L7	GEDORE blau, RAL 5017	1.045	785	510	5x Typ 1, H. = 80 mm 2x Typ 2, H. = 160 mm	500	7	84

WHL-L7-TS-147

WERKZEUGWAGEN WORKSTER

mit 147-tlg Werkzeugsortiment



- > Werkzeugzusammenstellung in Check-Tool-Modulen (CT) für Industrie, Handwerk und Automotive
- > Vollständigkeitsprüfung durch 2-farbige Schaumstoffeinlagen
- > Verrutschsicher, mit Griffmulden
- > Resistent gegen Öle und Fette
- > Werkzeuge in metrischen Abmessungen
- > Im Werkzeugwagen WHL-L7

Detaillierte Auflistung des Sortimentinhalts ab Seite 60

€1629⁴¹ + MwSt.

€1939,00 inkl. MwSt.



Code	No.	Höhe mm	Breite mm	Tiefe mm	Inhalt	Schubladen	Anzahl Schubladen	-teilig	Gewicht kg
3082105	WHL-L7-TS-147	1.045	785	510	1/4"+1/2" Steckschlüssel-Sortiment in CT-Modul No. TS CT2-D19-D20, 81-tlg Ring-Maulschlüssel-Satz in CT-Modul No. TS CT2-7, 24-tlg Werkzeugsortiment in CT-Modul No. TS CT2-2154SK-119, 14-tlg Zangen-Sortiment in CT-Modul No. TS CT2-142, 28-tlg + Werkzeugwagen workster highline No. WHL-L7	7 Schubladen: 5x Typ 1, H = 80 mm 2x Typ 2, H = 160 mm	7	147	97

WHL-L7-TS-308

WERKZEUGWAGEN WORKSTER MIT SORTIMENT

308-teilig

- > Werkzeugzusammenstellung in Check-Tool-Modulen (CT) für Industrie, Handwerk und Automotive
- > Vollständigkeitsprüfung durch 2-farbige Schaumstoffeinlagen
- > Verrutschsicher, mit Griffmulden
- > Resistent gegen Öle und Fette
- > Werkzeuge in metrischen Abmessungen
- > Im Werkzeugwagen WHL-L7

Detaillierte Auflistung des Sortimentinhalts ab Seite 60



€2805⁸⁸, + MwSt.

€3339,00 inkl. MwSt.

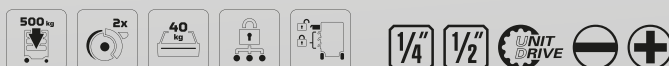

Code	No.	Höhe mm	Breite mm	Tiefe mm	Inhalt	Schubladen	Anzahl Schubladen	-teilig	Gewicht kg
3082113	WHL-L7-TS-308	1.045	785	510	1/4"+1/2" Steckschlüssel-Sortiment in CT-Modul No. TS CT2-D19-D20, 81-tlg Ring-Maulschlüssel-Satz in CT-Modul No. TS CT2-7, 24-tlg Werkzeugsortiment in CT-Modul No. TS CT2-2154SK-119, 14-tlg Zangen-Sortiment in CT-Modul No. TS CT2-142, 28-tlg Werkzeugsortiment in 2/4 CT-Modul No. TS CT2-6-8000, 15-tlg 1/2" Satz Schraubendrehereinsätze in 2/4 CT-Modul No. TS CT2-ITX19, 28-tlg Werkzeugsortiment in 2/4 CT-Modul No. TS CT2-2133-2163TX, 13-tlg Schraubenschlüssel-Satz in 2/4 CT-Modul No. TS CT2-7R-2, 28-tlg Werkzeugsortiment in 2/4 CT-Modul No. TS CT2-D30, 59-tlg Werkzeugsortiment in 2/4 CT-Modul No. TS CT2-710, 17-tlg Bügelsäge No. 407 + Werkzeugwagen workster highline No. WHL-L7	7 Schubladen: 5x Typ 1, H = 80 mm 2x Typ 2, H = 160 mm	7	308	112,6

HOCHLEISTUNGS- WERKZEUGWAGEN

Der Werkstattwagen sucht seines Gleichen auf dem Markt.

Der **GEDORE Werkzeugwagen 2004 0620** kommt mit seinem verwindungssteifen Korpus aus Stahlblech, welcher korrosionsbeständig und kratzfest sowie pulverbeschichtet ist, auf eine Gesamttragkraft von einer Tonne. Bis zu einer Last von 750 kg ist er noch gleichbleibend wendig und mobil. Durch die drei neuen Deckelvarianten, optional eine Edelstahl-, Holz- oder Kunststoffplatte, wird der 2004er Werkstattwagen von einer mobilen Aufbewahrungslösung zu einer mobilen Werkstatt. Die Schubladen bieten ausreichend Stauraum für Werkzeuge und gewährleisten mit den kugelgelagerten Führungsschienen selbst bei schwerer Ladung einen reibungslosen Vollauszug.



Werkzeugwagen 2004 0620

1

HOHE GESAMTTRAGKRAFT

- Sichere stationäre und mobile Aufbewahrung aller notwendigen Werkzeuge ohne Beeinträchtigung der Produkteigenschaften des Wagens

2

LEICHTLAUF, WENDIGKEIT UND SPURTREUE

- Gute Fahreigenschaften, auch bei maximaler Belastung

3

HOHE TRAGKRAFT DER SCHUBLADEN

- Die Kombination aus Gesamttragkraft und kugelgelagerten Führungsschienen erlaubt eine hohe Beladung jeder einzelnen Schublade

4

NOCH MEHR FLEXIBILITÄT

- 3 neue Deckelvarianten machen aus der mobilen Aufbewahrungslösung eine mobile Werkstatt



DAS ORIGINAL
SETZT MASSSTÄBE
FÜR MEHR SICHERHEIT

„Der Werkzeugwagen 2004 von GEDORE ist hoch belastbar und überzeugt in jeder Hinsicht!“

2004 0620
WERKZEUG-
WAGEN

€1133⁶¹
+ MwSt.

€1349,00 inkl. MwSt.



- > Ablage aus ABS-Kunststoff mit Kleinteilefach
- > Stauraum mit Lochblechkleidung (Euro-Lochung 10 x 38 mm) und 2 herausnehmbaren Kleinteileschubladen und Tür auf der Griffseite
- > Sicherheit durch Fersenschutz und Kanten-Rammschutz
- > Zentralverriegelung mit Zylinderschloss
- > Breite Schubladen (B 480 x T 400 mm) mit Vollauszug, herausnehmbar
- > Gesamttragkraft 1000 kg statisch (750 kg dynamisch)

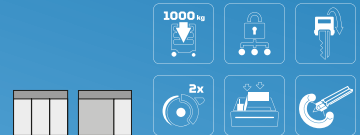

Code	No.	RAL	Höhe mm	Breite mm	Tiefe mm	Schubladen	max. Tragfähigkeit kg	Anzahl Schubladen	Querteiler	Längsteiler	Gewicht kg
1640720	2004 0620	GEDORE blau, RAL 5017	1.020	865	605	6x Typ 1, H. = 67 mm 2x Typ 2, H. = 137 mm	1000	8	2	3	88

1500 ES-02-2004
WERKZEUGWAGEN MIT
WERKZEUGSORTIMENT
207-teilig

€2167²³
+ MwSt.

€2579,00 inkl. MwSt.



- > Hochleistungs-Werkzeugwagen in bewährter GEDORE-Industriequalität mit Grundausrüstung für den gewerblichen Bereich oder den ambitionierten Heimwerker
- > Fersenschutz-Kantung und Rammschutz sorgen für Sicherheit
- > Werkzeuge in metrischen Abmessungen
- > Bewährte GEDORE ES-Werkzeugmodule aus ABS-Kunststoff
- > Resistent gegen Öle und Fette
- > Im Werkzeugwagen No. 2004 0620

Auflistung des Sortimentinhalts ab Seite 60



6,3 1/4" 12,5 1/2" 8 5/16"

Code	No.	Inhalt	Breite mm	Höhe mm	Tiefe mm	-teilig	Gewicht kg
2657708	1500 ES-02-2004	Ring-Maulschlüssel-Satz in 2/3 ES-Modul No. 1500 ES-1 B Doppelmalschlüssel-Satz in 1/3 ES-Modul No. 1500 ES-6 1/2" Satz Steckschlüsseleinsätze in 1/3 ES-Modul No. 1500 ES-19 IS 1/2" Satz Schraubendrehereinsätze in 1/3 ES-Modul No. 1500 ES-ITX 19 LKP 1/2" Satz Schraubendrehereinsätze in 1/3 ES-Modul No. 1500 ES-IN 19 LKM 1/2" Zubehör für Steckschlüsseleinsätze in 1/3 ES-Modul No. 1500 ES-1993 U-20 1/4" Steckschlüssel-Sortiment in 1/3 ES-Modul No. 1500 ES-20 Steckschlüssel-Satz in 1/3 ES-Modul No. 1500 ES-2133 Satz Maulschlüssel mit Ringratsche in 1/3 ES-Modul No. 1500 ES-7 R Zangen-Sortiment in 1/3 ES-Modul No. 1500 ES-145 Meißel-Sortiment in 1/3 ES-Modul No. 1500 ES-350 Mess-Sortiment in 1/3 ES-Modul No. 1500 ES-711 Schraubendreher-Satz in 1/3 ES-Modul No. 1500 ES-2150 PH 1/2" Schraubenlöser-Sortiment in 1/3 ES-Modul No. 1500 ES-K 1900 Montagezangen-Satz in 1/3 ES-Modul No. 1500 ES-8000 Distanzmodul leer No. 1500 ED-70 K, 475x77x40 mm [6x] + Werkzeugwagen mit 8 Schubladen No. 2004 0620	865	1.020	605	207	117,1

1500 ES-03-2004

WERKZEUGWAGEN MIT WERKZEUGSORTIMENT

325-teilig

- > Hochleistungs-Werkzeugwagen in bewährter GEDORE-Industriequalität mit umfangreichen Industrie-Sortiment für den Profi
- > Fersenschutz-Kantung und Rammschutz sorgen für Sicherheit
- > Werkzeuge in metrischen Abmessungen
- > Bewährte GEDORE ES-Werkzeugmodule aus ABS-Kunststoff
- > Im Werkzeugwagen No. 2004 0810

Aufistung des Sortimentinhalts ab Seite 60



€2982³⁵ + MwSt.

€3549,00 inkl. MwSt.



Code	No.	Inhalt	Breite mm	Höhe mm	Tiefe mm	-teilig	Gewicht kg
2657716	1500 ES-03-2004	<p>Abzieher-Satz in 1/3 ES-Modul No. 1500 ES-1.07</p> <p>Ring-Maulschlüssel-Satz in 2/3 ES-Modul No. 1500 ES-1 B</p> <p>Doppelringschlüssel-Satz in 1/3 ES-Modul No. 1500 ES-2</p> <p>1/2" Satz Steckschlüsseleinsätze in 1/3 ES-Modul No. 1500 ES-19 IS</p> <p>1/2" Zubehör für Steckschlüsseleinsätze in 1/3 ES-Modul No. 1500 ES-1993 U-20</p> <p>1/4" Steckschlüssel-Sortiment in 1/3 ES-Modul No. 1500 ES-20</p> <p>1/4" Steckschlüssel-Sortiment in CT-Modul No. 1500 CTD-20 BIT</p> <p>Steckschlüssel-Satz in 1/3 ES-Modul No. 1500 ES-2133 Schraubendreher-Satz in 1/3 ES-Modul No. 1500 ES-2150 PH</p> <p>Schraubendreher-Satz in 1/3 ES-Modul No. 1500 ES-2163 TX</p> <p>Doppel-Gelenkschlüssel-Satz in 1/3 ES-Modul No. 1500 ES-34</p> <p>Meißel-Sortiment in 1/3 ES-Modul No. 1500 ES-350 Doppelringschlüssel-Satz in 1/3 ES-Modul No. 1500 ES-400, offen</p> <p>Doppelmaulschlüssel-Satz in 1/3 ES-Modul No. 1500 ES-6</p> <p>Satz Maulschlüssel mit Ringratsche in 1/3 ES-Modul No. 1500 ES-7 R</p> <p>Mess-Sortiment in 1/3 ES-Modul No. 1500 ES-711</p> <p>Montagezangen-Satz in 1/3 ES-Modul No. 1500 ES-8000</p> <p>Winkelschraubendreher-Satz in 2/3 ES-Modul No. 1500 ES-DT 2142</p> <p>1/2" Satz Schraubendrehereinsätze 6-kant in 1/3 ES-Modul No. 1500 ES-IN 19 LKM</p> <p>1/2" Satz Schraubendrehereinsätze in 1/3 ES-Modul No. 1500 ES-ITX 19 LKP 1/2"</p> <p>Schraubenlöser-Sortiment in 1/3 ES-Modul No. 1500 ES-K 1900</p> <p>VDE-Zangen-Sortiment in 1/3 ES-Modul No. 1500 ES-VDE 145</p> <p>VDE-Schraubendreher-Satz in 1/3 ES-Modul No. 1500 ES-VDE 2170 PZ</p> <p>Schraubenausdreher-Satz No. 8551-55, M3-M18</p> <p>Winkelschraubendreher-Satz No. H 42 KEL-88, 6-kant SW 2 2,5 3 4 5 6 8 10 mm, Kugelkopf</p> <p>Winkelschraubendreher-Satz TX No. H 43 KTX-07, SW TX T10 T15 T20 T25 T27 T30 T40</p> <p>Schlüsselfeilen-Satz No. 8728 Flachstumpf-, 3-kant-, 4-kant-, Halbbrund-, Rund-Feile</p> <p>Einmaulschlüssel verstellbar No. 60 P 8 10"</p> <p>Gripzange No. 137 10</p> <p>Spannungsprüfer Schlitz No. 4615 3, 220-250 V, 3mm</p> <p>Kabelmesser No. 0513-09, 195 mm</p> <p>Schaber No. 133 K</p> <p>Distanzmodul leer No. 1500 ED-70 K, 475x77x40 mm [7x]</p> <p>+ Werkzeugwagen mit 9 Schubladen No. 2004 0810</p>	865	1.020	605	325	125,8

2005 0810 WERKZEUGWAGEN

€1175⁶³
+ MwSt.

€1399,00 inkl. MwSt.



- › Ablage aus ABS-Kunststoff mit Kleinteilefach
- › Seitenwände mit Euro-Lochung 10 x 38 mm
- › Sicherheit durch Fersenschutz und Kanten-Rammschutz
- › Zentralverriegelung mit Zylinderschloss
- › Breite Schubladen (B 640 x T 400 mm) mit Vollauszug, herausnehmbar
- › Tragfähigkeit pro Schublade 40 kg, untere Schwerlastschublade 60 kg
- › Gesamttragkraft 1000 kg statisch (750 kg dynamisch)

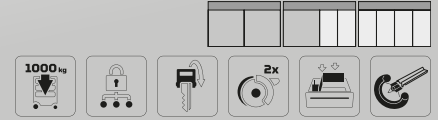

Code	No.	RAL	Höhe mm	Breite mm	Tiefe mm	Schubladen	max. Tragfähigkeit kg	Anzahl Schubladen	Querteiler	Längsteiler	Gewicht kg
2003562	2005 0810	GEDORE blau, RAL 5017	1.020	865	605	8x Typ 1, H. = 67 mm 1x Typ 2, H. = 137 mm	1000	9	2	3	93

2005 HP SCHICHTHOLZ- PLATTE

€54¹⁹
+ MwSt.

€64,49 inkl. MwSt.



- › Zum Einlegen in den Kunststoffdeckel um eine plane Arbeitsfläche zu erhalten
- › Aus Multiplex Buchen-Schichtholz
- › Geeignet für Werkzeugwagen No. 2004 und 2005 sowie Werkzeugtruhe No. 2430
- › No. 2004 HP bis Baujahr 03/2014 für Tiefe 435 mm, No. 2004 HP-14 ab Baujahr 04/2014, für Tiefe 475 mm
- › No. 2005 HP ab Baujahr 04/2022, für Tiefe 440mm

NEU

Code	No.	Länge mm	Tiefe mm	Breite mm	Gewicht kg
3419320	2005 HP	440	30	615	4,5

411-125 PARALLEL- SCHRAUBSTOCK

€197⁴⁸
+ MwSt.

€235,00 inkl. MwSt.

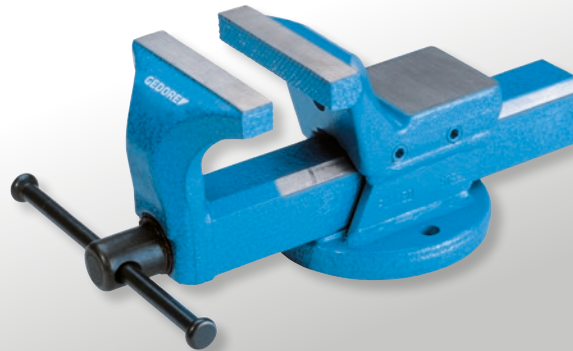

- › Stabile geschmiedete Ausführung
- › Geschützte Schraubstockspindel
- › Nachstellbare Führung

Code	No.	Backenbreite mm	Spanntiefe mm	Gewicht kg
6501100	411-125	125	150	12,4

2005 EP EDELSTAHL- PLATTE

€98³²
+ MwSt.

€117,00 inkl. MwSt.



- › Zum Einlegen in den Kunststoffdeckel der Werkzeugwagen No. 2004 und 2005 sowie Werkzeugtruhe No. 2430
- › Aus rostfreiem Edelstahl
- › Einfache Entnahme und Reinigung

NEU

Code	No.	Tiefe mm	Breite mm	Gewicht kg
3419339	2005 EP	1	610	2,201

2430 WERKZEUGTRUHE

€541,18
+ MwSt.

€644,00 inkl. MwSt.



- › Stahlblech, korrosionsbeständig und kratzfest pulverbeschichtet, GEDORE blau
- › Ablageplatte aus ABS-Kunststoff mit Kleinteilefach
- › Zentralverriegelung mit Zylinderschloss
- › Breite Schubladen (B 640 x T 400 x H 67 mm) mit Vollauszug, herausnehmbar
- › Sicherheitsverriegelung je Schublade, Einhandbedienung
- › Tragfähigkeit pro Schublade 40 kg



Code	No.	Höhe mm	Breite mm	Tiefe mm	Längsteiler	Querteiler	Gewicht kg
1888927	2430	345	775	475	3	2	34

RT 2004 L RÜCKWANDTAFEL

€133,61
+ MwSt.

€159,00 inkl. MwSt.

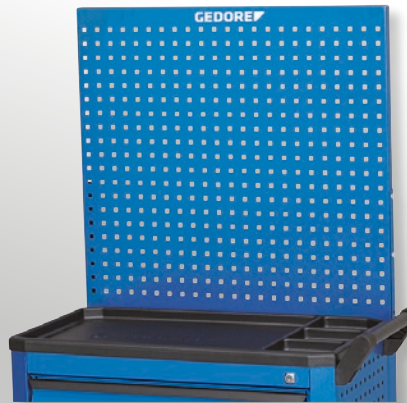

- › Nachrüstbar, geeignet für die Werkzeugwagen No. 2004, No. 2005 (auch für alte No. 2002er/2003er Wagen)
- › Vierkantlochung 10 x 38 mm für Werkzeughaken und -halter No. 1500 H

Code	No.	Höhe mm	Breite mm	Tiefe mm	Gewicht kg
2663104	RT 2004 L	715	765	30	11

2005-TS-147 WERKZEUGWAGEN MIT WERKZEUGSORTIMENT

147-teilig

€1621,01
+ MwSt.

€1929,00 inkl. MwSt.



- › Werkzeuge in metrischen Abmessungen
- › In Check-Tool-Modulen
- › Im Werkzeugwagen No. 2005 0511

**Detaillierte Auflistung des
Sortimentinhalts ab Seite 60**

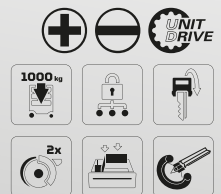

Code	No.	Inhalt	Breite mm	Höhe mm	Tiefe mm	-teilig	Gewicht kg
2980282	2005-TS-147	TS CT2-D19-D20 1/4"+1/2" Steckschlüssel-Sortiment 81-tlg TS CT2-7 Ring-Maulschlüssel-Satz 24-tlg TS CT2-2154SK-119 Werkzeugsortiment 14-tlg TS CT2-142 Zangen-Sortiment 28-tlg + 2005 0511 Werkzeugwagen mit 7 Schubladen	865	1.020	605	147	104,3

2005-TS-190

WERKZEUGWAGEN MIT WERKZEUGSORTIMENT

190-teilig

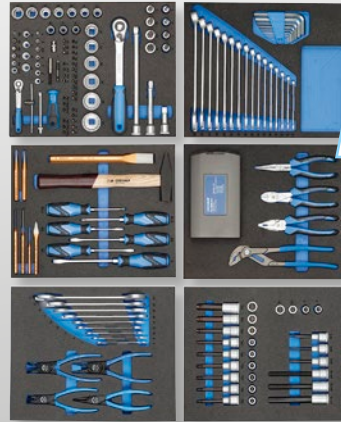

€1889⁹² + MwSt.

€2249,00 inkl. MwSt.

Detaillierte Auflistung des Sortimentinhalts ab Seite 60

- > Werkzeuge in metrischen Abmessungen
- > In Check-Tool-Modulen
- > Im Werkzeugwagen No. 2005 0511

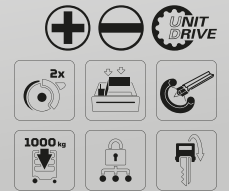

Code	No.	Inhalt	Breite mm	Höhe mm	Tiefe mm	-teilig	Gewicht kg
2980290	2005-TS-190	1/4"+1/2" Steckschlüssel-Sortiment in CT-Modul No. TS CT2-D19-D20, 81-tlg Ring-Maulschlüssel-Satz in CT-Modul No. TS CT2-7, 24-tlg Werkzeugsortiment in CT-Modul No. TS CT2-2154SK-119, 14-tlg Zangen-Sortiment in CT-Modul No. TS CT2-142, 28-tlg Werkzeugsortiment in 2/4 CT-Modul No. TS CT2-6-8000, 15-tlg 1/2" Satz Schraubendrehereinsätze in 2/4 CT-Modul No. TS CT2-ITX19, 28-tlg + Werkzeugwagen mit 7 Schubladen No. 2005 0511	865	1.020	605	190	109,6

2005-TS-308

WERKZEUGWAGEN MIT WERKZEUGSORTIMENT

308-teilig



€2982³⁵ + MwSt.

€3549,00 inkl. MwSt.

- > Werkzeuge in metrischen Abmessungen
- > In Check-Tool-Modulen
- > Im Werkzeugwagen No. 2005 0511

Detaillierte Auflistung des Sortimentinhalts ab Seite 60



Code	No.	Inhalt	Breite mm	Höhe mm	Tiefe mm	-teilig	Gewicht kg
2980304	2005-TS-308	1/4"+1/2" Steckschlüssel-Sortiment in CT-Modul No. TS CT2-D19-D20, 81-tlg Ring-Maulschlüssel-Satz in CT-Modul No. TS CT2-7, 24-tlg Werkzeugsortiment in CT-Modul No. TS CT2-2154SK-119, 14-tlg Zangen-Sortiment in CT-Modul No. TS CT2-142, 28-tlg Werkzeugsortiment in 2/4 CT-Modul No. TS CT2-6-8000, 15-tlg 1/2" Satz Schraubendrehereinsätze in 2/4 CT-Modul No. TS CT2-ITX19, 28-tlg Werkzeugsortiment in 2/4 CT-Modul No. TS CT2-2133-2163TX, 13-tlg Schraubenschlüssel-Satz in 2/4 CT-Modul No. TS CT2-7R-2, 28-tlg Werkzeugsortiment in 2/4 CT-Modul No. TS CT2-D30, 59-tlg Werkzeugsortiment in 2/4 CT-Modul No. TS CT2-710, 17-tlg, Bügelsäge No. 407 + Werkzeugwagen mit 7 Schubladen No. 2005 0511	865	1.020	605	308	121,6

WERKSTATTWAGEN 2005 XL MIT 25% MEHR PLATZ

Über den **GEDORE** Werkzeugwagen 2005 muss man nicht mehr viel sagen – außer, der Klassiker kommt in einer neuen XL-Variante. Alle Vorteile und Eigenschaften der mobilen Arbeitsstation kombiniert mit 25 Prozent mehr Volumen, das sich auf extra breite Schubladen verteilt.

Der **GEDORE Werkzeugwagen 2005 XL 0330** ist die Lösung, wenn die Mobilität und Wendigkeit eines Werkstattwagens und der große Stauraum einer Werkbank gefragt sind. Mit 792 mm sind die Schubladen des 2005 XL ganze 17 cm breiter, als die des Standardmodells: ein Plus an Schubfachvolumen von 25%. Die Last – maximal 1.000 kg im statischen, 750 kg im mobilen Betrieb – wird von den auf kugelgelagerten Führungsschienen laufenden Schubladen und dem Fahrwerk mit Trapez-Achskonstruktion problemlos getragen. Selbst bei voller Last behält der 2005 XL Wendigkeit, Leichtlauf und Spurtreue.



Werkzeugwagen 2005 XL 0330

1

LEICHTLAUF, WENDIGKEIT UND SPURTREUE

- Gute Fahreigenschaften, auch bei maximaler Belastung

2

HOHE GESAMTTRAGKRAFT

- Sichere stationäre und mobile Aufbewahrung aller notwendigen Werkzeuge ohne Beeinträchtigung der Produkteigenschaften des Wagens

3

HOHE TRAGKRAFT DER SCHUBLADEN

- Die Kombination aus Gesamttragkraft und kugelgelagerten Führungsschienen erlaubt eine hohe Beladung jeder einzelnen Schublade bis zu 60 kg

4

GROSSER STAURAUUM

- Extra breite Schubladen gewährleisten viel Stauraum



„Mit dem Werkzeugwagen 2005 XL 0330 von GEDORE muss ich keine Kompromisse machen. Genug Platz für alle Werkzeuge und super flexibel!“

2005 XL
WERKSTATTWAGEN



Korpus:

- > Ablageplatte aus ABS-Kunststoff mit Kleinteilefach
- > Wendig und leicht zu steuern durch Fahr-Lenk-Griff
- > Seitenwände mit Euro-Lochung 10 x 38 mm zur Befestigung von Haken und Werkzeugen
- > Kanten-Rammschutz zur Minimierung von Stoßfolgen
- > Stahlblech, korrosionsbeständig und kratzfest pulverbeschichtet, GEDORE blau

Schubladen:

- > Zentralverriegelung mit Zylinderschloss
- > Besonders breite Schubladen (B 792 x T 400 mm) mit Vollauszug, herausnehmbar
- > Sicherheitsverriegelung je Schublade, Einhandbedienung
- > Kugelgelagerte Führungsschienen
- > Individuell bestückbar durch Längs- und Querteiler (auch einzeln lieferbar)
- > Tragfähigkeit pro Schublade 60 kg, untere Schwerlastschublade 70 kg
- > Gesamttragkraft 1000 kg statisch (750 kg dynamisch)
- > 2 rollengelagerte GEDORE Hochleistungsräder (Bockrollen Ø 200 mm)
- > 2 kugelgelagerte GEDORE Leichtlaufräder (Lenkrollen Ø 125 mm), beide mit Totalfeststeller
- > GEDORE Achskonstruktion bewirkt auch bei maximaler Belastung: Leichtlauf, Wendigkeit und Spurtreue
- > Längs- (LT) und Querteiler (QT) aus verzinktem Stahlblech (auch einzeln lieferbar)
- > Optimal bestückbar durch GEDORE Werkzeugmodule (No. 1500 ES/1500 CT oder 2005 CT)
- > Sonderfarben und -Ausführungen auf Anfrage
- > Lieferbar ab dem 01.03.2023

Lieferbar ab 01.03.2023

ab

€1259,66⁺ MwSt.

€1499,00 inkl. MwSt.

Code	No.	RAL	Höhe mm	Breite mm	Tiefe mm	Schubladen	max. Tragfähigkeit kg	Anzahl Schubladen	Quer-teiler	Längs-teiler	Gewicht kg	UVP inkl. MwSt	UVP exkl. MwSt
3437515	2005 XL 0221	GEDORE blau, RAL 5017	1.020	1.021	605	2x Typ1, H=71mm 2x Typ2, H=146mm 1x Typ3, H=221mm	1000	5	2	3	92	1499,00	1259,66
3437523	2005 XL 0330	GEDORE blau, RAL 5017	1.020	1.021	605	3x Typ1, H=71mm 3x Typ2, H=146mm	1000	6	2	3	97	1559,00	1310,08

REICHLICH
STAU RAUM

TTB 0321
WERKZEUGWAGEN
mit 6 Schubladen

- › Kompakter Werkzeugwagen mit 6 Schubladen und reichlich Stauraum
- › Die Gesamttragkraft beträgt 900 kg (statisch) und 650 kg (dynamisch)
- › Breite Schubladen (B 640 x T 400 mm) mit Zentralverriegelung und Zylinderschloss
- › Uneingeschränkter Zugriff auf die komplette Schublade durch kugelgelagerte Führungsschienen mit Teleskop-Vollauszug
- › Zwei rollengelagerte Hochleistungsräder und zwei kugelgelagerte Leichtlaufräder mit Totalfeststeller



€811,76 + MwSt.

€966,00 inkl. MwSt.

Code	No.	Höhe mm	Breite mm	Tiefe mm	Schubladen	max. Tragfähigkeit kg	Anzahl Schubladen	Gewicht kg
3411435	TTB 0321	985	775	475	3x Typ1, H. = 67 mm 2x Typ2, H. = 137 mm 1x Typ3, H. = 207 mm	900	6	78

TTB-TS-173
**WERKZEUGWAGEN
 MIT SORTIMENT**
 173-teilig



- > Kompakter Werkzeugwagen mit vielseitigem Werkzeugsatz, als Grundausrüstung für die Werkstatt
- > Die Gesamttragkraft beträgt 900 kg (statisch) und 650 kg (dynamisch)
- > Intelligente Produktauswahl aus der der Torsionsbitsatz, eine Bit-Steckschlüssel-Box 1/4" und eine Mehrfachzange herausstechen
- > Der Torsionsbitsatz mit Torsions-Bits, Steckschlüsseln uvm. für anspruchsvolle und vielfältigste Verschraubungen
- > Bit-Steckschlüsselbox inklusive der premium Qualitätsnarre mit geringem Rückschwenkwinkel von 6° für schwer zugängliche Stellen
- > Die Mehrfachzange eignet sich perfekt zum Halten, Biegen, Schneiden, Abisolieren, Crimpen und Quetschen

Detaillierte Auflistung des Sortimentinhalts auf Seite 133

€1259⁶⁶ + MwSt.
 €1499,00 inkl. MwSt.



Code	No.	Höhe mm	Breite mm	Tiefe mm	Inhalt	Schubladen	-teilig	Gewicht kg
3411443	TTB-TS-173	985	775	475	Werkzeugsortiment in CT-Einlagen No. TS-173, 173-tlg + Werkzeugwagen mit 6 Schubladen No. TTB 0321	3x Typ1, H. = 67 mm 2x Typ2, H. = 137 mm 1x Typ3, H. = 207 mm	173	90,7

VDE-WERKZEUGE FÜR ELEKTRO- UND HYBRIDFAHRZEUGE IM WERKSTATTWAGEN

Die Komplettlösung für Kfz-Mechatroniker, die auf Elektro- und Hybridfahrzeuge spezialisiert sind: 103 schutzisolierte Hand- und Spezialwerkzeuge für den Automotive Sektor, untergebracht in einem speziell gekennzeichneten Werkstattwagen.

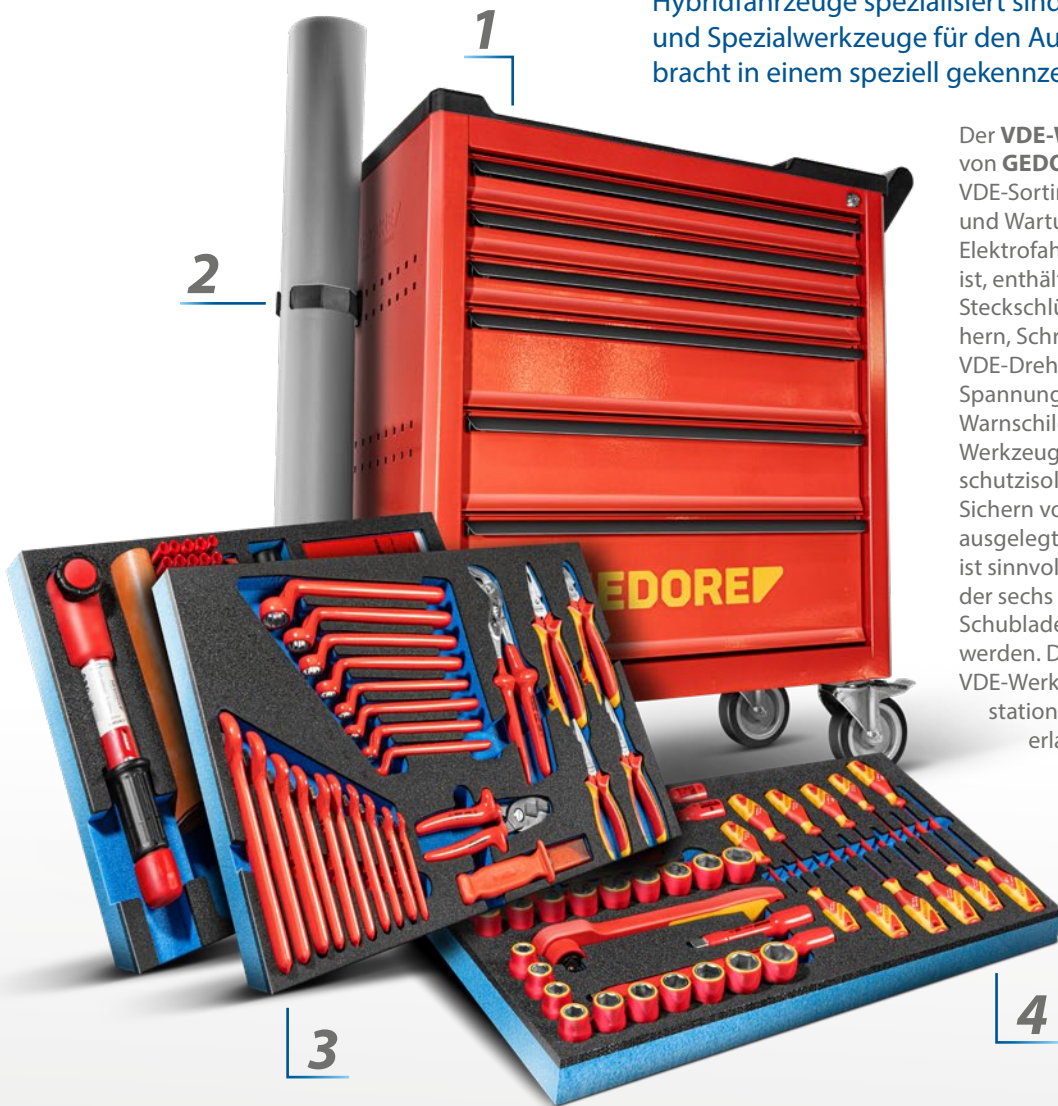

Der **VDE-Werkstattwagen KL-4600-200** von **GEDORE** mit seinem 103-teiligem VDE-Sortiment, das speziell auf Reparatur- und Wartungsarbeiten an Hybrid- und Elektrofahrzeugen aller Hersteller ausgelegt ist, enthält neben kompletten 3/8" und 1/2" Steckschlüsselsätzen, Zangen, Schraubendrehern, Schraubenschlüsseln und einem VDE-Drehmomentschlüssel auch digitale Spannungsprüfer, Sicherungsschloss, Warnschilder und weiteres Zubehör. Alle Werkzeuge sind nach EN60900 / EC 60900 schutzisoliert und auf das fachgerechte Sichern von Hybrid- und Elektrofahrzeugen ausgelegt. Der Inhalt des Werkstattwagens ist sinnvoll in Schaumstoffeinlagen auf drei der sechs Schubladen aufgeteilt, drei weitere Schubladen können individuell bestückt werden. Die hohe Gesamttragkraft des VDE-Werkstattwagens von 900 kg im stationären und 650 kg im mobilen Betrieb erlauben bei der Bestückung viel Spielraum, ohne die Wendigkeit und Spurtreue des Wagens zu beeinträchtigen.

VDE Werkstattwagen KL-4600-200

1

BELASTBARE, MOBILE ARBEITSBASIS

- Gesamttragkraft 900 kg, 6 Schubladen bis 40 kg belastbar und Hochleistungs-Fahrwerk

2

SPEZIAL-WERKZEUGWAGEN

- Rote Sonderlackierung signalisiert exklusiven Einsatzzweck des Wagens, inklusive Halterung für ISO-Standmatte

3

WERKZEUG FÜR KFZ-MECHATRONIKER

- Hand- und Spezialwerkzeuge wie digitaler Spannungsprüfer, Sicherungsschloss, Warnschilder uva. in Spitzenqualität

4

ELEKTRO- UND HYBRIDFAHRZEUGE ALLER HERSTELLER

- Komplette Werkzeugausstattung schutzisoliert nach EN 60900 / EC 60900

„Das Sortiment passt perfekt für Arbeiten an Elektrofahrzeugen und ich habe mit dem auffälligen roten Wagen eine Arbeitsstation nur für diesen Zweck.“

KL-4600-200
**WERKZEUGWAGEN
 MIT HOCHVOLT-SORTIMENT**
 103-tlg

- > In seiner einzigartigen Satzzusammenstellung bietet der Hochvolt-Werkzeugwagen die Möglichkeit, Hybrid- und Elektrofahrzeuge ideal zu sichern und daran zu arbeiten
- > Perfekt für Reparatur- und Wartungsarbeiten an Fahrzeugen aller Hersteller
- > Alle Werkzeuge sind schutzisoliert nach EN 60900/EC 60900
- > Der Werkzeugwagen verfügt über Seitenwände mit Euro-Lochung, einem außengelagerten Hochleistungsfahrwerk, kugelgelagerten Führungsschienen und Zentralverriegelung



€3880,00⁰⁰ + MwSt.

€4617,20 inkl. MwSt.

GEDORE

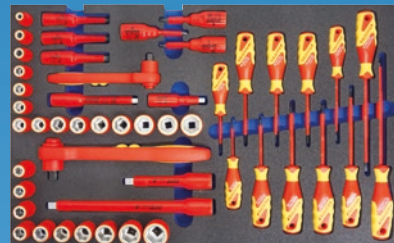

Code	No.	Höhe mm	Breite mm	Tiefe mm	Schubladen	Statische Tragkraft kg	Dynamische Tragkraft kg	Anzahl Schubladen	-teilig	Gewicht kg
3415740	KL-4600-200	985	775	475	Vollauszug	900	650	6	103	96

Inhalt

- 3/8" VDE-Werkzeugsortiment mit SW 6 - 22; XZN M8 - M12
- 3/8" VDE-Drehmomentschlüssel 5 - 25 Nm
- 1/2" VDE-Werkzeugsortiment mit SW 10 - 24; IN 5 - 8 mm;
- VDE-Einmaulschlüssel SW 9 - 24
- VDE-Einringschlüssel SW 8 - 22
- VDE-Schraubendreher Schlitz; Kreuzschlitz; TX T8 - T30
- VDE-Kabelschere
- VDE-Universalzange
- VDE-Kraft-Kombinationszange
- VDE-Kraft-Seitenschneider
- VDE-Flachrundzange, gewinkelt
- VDE-Flachzange
- VDE-Kabelmesser
- Zählertüllen
- Digitaler Spannungsprüfer 1.000 V
- Elektriker-Schutzhandschuhe
- Unterzieh-Handschuhe
- Gummi-Abdecktuch 250 x 350 mm
- ISO-Standmatte
- Absperrband
- Warnschild „Blitz“
- Warnschild Hochvolt „Eingeschaltet“
- Warnschild Hochvolt „Ausgeschaltet“
- Sicherheitsschloss
- Kunststoffklammer 80 mm; 160 mm
- Kabel-Spreizkeil
- Gummihammer

1504 0511 ROLLWERKBANK



- › Stahlblech, korrosionsbeständig und kratzfest pulverbeschichtet, GEDORE blau
- › 30 mm starke Multiplex Buchen-Schichtholzplatte, Oberfläche durch Leinölfirnis zusätzlich geschützt
- › Großer Stauraum mit Fachboden und Tür
- › Sicherheit durch Fersenschutz
- › Zentralverriegelung mit Zylinderschloss
- › Breite Schubladen (B 480 x T 400 mm) mit Vollauszug, herausnehmbar
- › Tragfähigkeit pro Schublade 40 kg, untere Schwerlastschublade 60 kg
- › GEDORE Hochleistungs-Fahrwerk, Gesamttragkraft 1000 kg, im mobilen Betrieb 750 kg
- › GEDORE Trapez-Achskonstruktion bewirkt auch bei maximaler Belastung: Leichtlauf, Wendigkeit und Spurtreue



Code	No.	Höhe mm	Breite mm	Tiefe mm	Arbeitsplattenstärke mm	Schubladen	Anzahl Schubladen	Gewicht kg
6622830	1504 0511	985	1.100	630	30	5x Typ 1, H. = 67 mm 1x Typ 2, H. = 137 mm 1x Typ 3, H. = 207 mm	7	102

BR 1504 0511 LH ROLLWERK- BANK



- › Stahlblech, korrosionsbeständig und kratzfest pulverbeschichtet, GEDORE blau
- › 30 mm starke Multiplex Buchen-Schichtholzplatte, Oberfläche durch Leinölfirnis zusätzlich geschützt
- › Großer Stauraum mit Fachboden und Tür
- › Zentralverriegelung mit Zylinderschloss
- › Sicherheit durch Fersenschutz für Personen
- › Tragfähigkeit pro Schublade 40 kg, untere Schwerlastschublade 60 kg
- › GEDORE Hochleistungs-Fahrwerk, Gesamttragkraft 1000 kg, im mobilen Betrieb 750 kg
- › GEDORE Trapez-Achskonstruktion bewirkt auch bei maximaler Belastung: Leichtlauf, Wendigkeit und Spurtreue

€2217,65
+ MwSt.
€2639,00 inkl. MwSt.



Code	No.	Höhe mm	Breite mm	Tiefe mm	Arbeitsplattenstärke mm	Schubladen	Anzahl Schubladen	Gewicht kg
6623990	BR 1504 0511 LH	1.625	1.100	665	30	5x Typ 1, H. = 67 mm 1x Typ 2, H. = 137 mm 1x Typ 3, H. = 207 mm	7	130

1504 XL 1710
ROLLWERKBANK
EXTRA BREIT



- > Stahlblech, korrosionsbeständig und kratzfest pulverbeschichtet, GEDORE blau
- > 30 mm starke Multiplex Buchen-Schichtholzplatte, Oberfläche durch Leinölfirnis zusätzlich geschützt
- > Großer Stauraum mit Fachboden und Tür
- > Sicherheit durch Fersenschutz für Personen
- > Zentralverriegelung mit Zylinderschloss
- > 1 XL-Schublade (B 1055 x T 400 mm), 8 breite Schubladen (B 640 x T 400 mm) mit Vollauszug, herausnehmbar
- > Sicherheitsverriegelung je Schublade, Einhandbedienung
- > Kugelgelagerte Führungsschienen
- > Individuell bestückbar durch Längs- und Querteiler (auch einzeln lieferbar)
- > Tragfähigkeit pro Schublade 40 kg, untere Schwerlastschublade 60 kg

- > Gesamttragkraft 1000 kg, im mobilen Betrieb 750 kg
- > 2 rollengelagerte GEDORE Hochleistungsräder (Bockrollen Ø 200 mm)
- > 2 kugelgelagerte GEDORE Leichtlaufräder (Lenkrollen Ø 125 mm), beide mit Totalfeststeller
- > GEDORE Trapez-Achskonstruktion bewirkt auch bei maximaler Belastung: Leichtlauf, Wendigkeit und Spurtreue
- > Längs- (LT) und Querteiler (QT) aus verzinktem Stahlblech
- > Optimal bestückbar durch GEDORE Werkzeugmodule (No. 1500 ES/1500 CT oder 2005 CT)
- > Erweiterbar durch Rückwand No. R 1504 XL-L
- > Weitere Schubladenvarianten auf Anfrage
- > Sonderfarben und -Ausführungen auf Anfrage
- > Lieferung ohne Werkzeuge und Zubehör

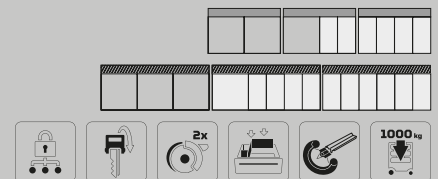

Code	No.	Höhe mm	Breite mm	Tiefe mm	Arbeitsplattenstärke mm	Schubladen	Anzahl Schubladen	Gewicht kg
2259001	1504 XL 1710	985	1.250	630	30	1x Typ 1, H. = 75 mm extra breit 7x Typ 2, H. = 67 mm 1x Typ 3, H. = 137 mm	9	126,5

1505 ROLLWERKBANK



- › Stahlblech, korrosionsbeständig und kratzfest pulverbeschichtet, GEDORE blau
- › 40 mm starke Multiplex Buchen-Schichtholzplatte, Oberfläche durch Leinölfirnis zusätzlich geschützt
- › Leichtes, sicheres Fahren durch Zugriff
- › Sicherheit für Personen durch Fersenschutz
- › Zentralverriegelung mit Zylinderschloss, gleichzeitiges verschließen von Schubladen und Tür
- › 5 breite Schubladen (B 480 x T 550 mm) mit Teilauszug (505 mm), herausnehmbar
- › Kugelgelagerte Führungsschienen
- › Individuell bestückbar durch Längs- und Querteiler (auch einzeln lieferbar)
- › Tragfähigkeit pro Schublade 40 kg
- › Gesamttragkraft 2000 kg, im mobilen Betrieb 500 kg
- › Im abgesenktem Zustand absolut fester Stand
- › Große Bodenfreiheit
- › Optimal bestückbar durch GEDORE Werkzeugmodule (No. 1500 ES/1500 CT)
- › Erweiterbar durch Rückwand No. R 1504 L
- › Lieferung ohne Werkzeuge und Zubehör

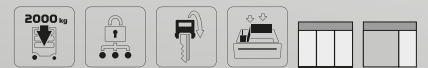

Code	No.	Höhe mm	Breite mm	Tiefe mm	Arbeitsplattenstärke mm	Schubladen	Anzahl Schubladen	Gewicht kg
6621780	1505	900	1.100	650	40	3x Typ 1, H. = 79 mm 1x Typ 2, H. = 160 mm 1x Typ 3, H. = 180 mm	5	139

1506 XL 2511 ROLLWERKBANK EXTRA BREIT



- › Zur sicheren, übersichtlichen und mobilen Aufbewahrung von Werkzeug und Ausrüstung
- › 30 mm starke Multiplex Buchen-Schichtholzplatte, Oberfläche durch Leinölfirnis zusätzlich geschützt
- › Sicherheit für Personen durch Fersenschutz
- › Zentralverriegelung mit Zylinderschloss je Schubladenblock, gleichschließend
- › Breite Schubladen (B 480 x T 400 mm) mit Vollauszug, herausnehmbar
- › Kugelgelagerte Führungsschienen
- › Tragfähigkeit pro Schublade 40 kg, untere Schwerlastschubladen 60 kg
- › Gesamttragkraft 1000 kg, im mobilen Betrieb 750 kg
- › GEDORE Trapez-Achskonstruktion bewirkt auch bei maximaler Belastung: Leichtlauf, Wendigkeit und Spurtreue
- › 4 Distanzmodule No. 1500 ED-70 K
- › Längs- (LT) und Querteiler (QT) aus verzinktem Stahlblech (auch einzeln lieferbar)
- › Optimal bestückbar durch GEDORE Werkzeugmodule (No. 1500 ES/1500 CT)
- › Erweiterbar durch Rückwand No. R 1504 XL-L
- › Verschiedenschließende Schlösser auf Anfrage



Code	No.	Höhe mm	Breite mm	Tiefe mm	Arbeitsplattenstärke mm	Schubladen	Anzahl Schubladen	Gewicht kg
2528088	1506 XL 2511	985	1.250	630	30	10x Typ 1, H. = 67 mm 2x Typ 2, H. = 137 mm 2x Typ 3, H. = 207 mm	14	141

BR 1500 LH KOMBINATION WERKBANK MIT SCHRANK

- › Stahlblech, korrosionsbeständig und kratzfest pulverbeschichtet, GEDORE blau
- › 40 mm starke Multiplex Buchenschichtholzplatte, Oberfläche durch Leinölfirnis zusätzlich geschützt
- › Großer Stauraum mit Jalousie
- › Sicherheit durch Fersenschutz
- › Jalousie mit Zylinderschloss
- › Rückwand mit Vierkantlochung 10 x 38 mm
- › Getrennte Zentralverriegelung mit Zylinderschloss für Schubladen und Jalousie
- › Tragfähigkeit pro Schublade 40 kg
- › Gesamttragkraft (Werkbank) 2000 kg

€3696,⁶⁴ + MwSt.

€4399,00 inkl. MwSt.



Code	No.	RAL	Höhe mm	Breite mm	Tiefe mm	Schubladen	max. Tragfähigkeit kg	Anzahl Schubladen	Regalböden	Quer-teiler	Längs-teiler	Arbeitsplattenstärke mm	Gewicht kg
6618210	BR 1500 LH	GEDORE blau, RAL 5017	1.790	2.000	875	3x Typ 1, H. = 79 mm 1x Typ 2, H. = 160 mm 1x Typ 3, H. = 180 mm	2000	5	1	2	3	40	203,73

1500 H 25-8 SPRÜHDOSEN- HALTER für 8 Sprühdosen

€49,⁷⁴ + MwSt.

€59,19 inkl. MwSt.



- › Kompatibel mit gängiger Euro-Vierkantlochung 10 x 38 mm
- › Durch herausnehmbare Unterteiler auch als Transportbox verwendbar
- › Pulverbeschichtet
- › Mit Tragegriff
- › Vordere Vierkantlochung für Zusatzhaken (nicht im Lieferumfang enthalten)
- › Lieferung ohne Werkzeug und Zubehör

Code	No.	Breite mm	Höhe mm	Tiefe mm	Gewicht kg
3127907	1500 H 25-8	315	100	165	2,05

1500 H 40 PAPIERROLLEN- HALTER

€31,⁶⁷ + MwSt.

€37,69 inkl. MwSt.



- › Für Papierrollen bis Durchmesser 320 mm und Breite 320 mm
- › Seitliche Lochung für Zusatzhaken (nicht im Lieferumfang enthalten)
- › Aus Stahlblech
- › Farbe RAL 9005 Schwarz
- › Geeignet für alle Werkzeugwagen/-Bänke mit Euro-Lochung 10 x 38 mm
- › Lieferung ohne Werkzeug und Zubehör

Code	No.	Breite mm	Tiefe mm	Gewicht kg
2997754	1500 H 40	350	200 mm	1,1

S 1500 ES-01 MODUL-SORTIMENT KLEIN

104-teilig



- Allgemeines Basis-Sortiment für den Einsteiger aller Berufsgruppen
- Werkzeuge in metrischen Abmessungen
- Bewährte GEDORE ES-Werkzeugmodule aus ABS-Kunststoff

€881,⁵¹_{+ MwSt.}

€1049,00 inkl. MwSt.

6,3 1/4" 12,5 1/2"

Code	No.	Inhalt	-teilig	Gewicht kg
2319845	S 1500 ES-01	Ring-Maulschlüssel-Satz in 2/3 ES-Modul No. 1500 ES-1 B 1/2" Satz Steckschlüsseleinsätze in 1/3 ES-Modul No. 1500 ES-19, 6-kant 1/2" Zubehör für Steckschlüsseleinsätze in 1/3 ES-Modul No. 1500 ES-1993 U-20 1/4" Steckschlüssel-Sortiment in 1/3 ES-Modul No. 1500 ES-20 Zangen-Sortiment in 1/3 ES-Modul No. 1500 ES-145 Meißel-Sortiment in 1/3 ES-Modul No. 1500 ES-350 Schraubendreher-Satz in 1/3 ES-Modul No. 1500 ES-2150 PH	104	14,02

S 1500 ES-02 MODUL-SORTIMENT MITTEL

207-teilig



- Grundausrüstung für den gewerblichen Bereich oder den ambitionierten Heimwerker
- Werkzeuge in metrischen Abmessungen
- Bewährte GEDORE ES-Werkzeugmodule aus ABS-Kunststoff
- Geeignet zur Aufnahme in GEDORE Werkzeugwagen No. WSL-L7 (workster)
- Für Werkbank No. 1504 Variante 0701, 0810, No. 1506 XL Variante 2511 und 2810

€1805,⁸⁸_{+ MwSt.}

€2149,00 inkl. MwSt.

6,3 1/4" 12,5 1/2" 8 5/16"

Code	No.	Inhalt	-teilig	Gewicht kg
2319853	S 1500 ES-02	Ring-Maulschlüssel-Satz in 2/3 ES-Modul No. 1500 ES-1 B Doppelmaulschlüssel-Satz in 1/3 ES-Modul No. 1500 ES-6 1/2" Satz Steckschlüsseleinsätze in 1/3 ES-Modul No. 1500 ES-19 IS 1/2" Satz Schraubendrehereinsätze in 1/3 ES-Modul No. 1500 ES-ITX 19 LKP 1/2" Satz Schraubendrehereinsätze in 1/3 ES-Modul No. 1500 ES-IN 19 LKM 1/2" Zubehör für Steckschlüsseleinsätze in 1/3 ES-Modul No. 1500 ES-1993 U-20 1/4" Steckschlüssel-Sortiment in 1/3 ES-Modul No. 1500 ES-20 Steckschlüssel-Satz in 1/3 ES-Modul No. 1500 ES-2133 Satz Maulschlüssel mit Ringratsche in 1/3 ES-Modul No. 1500 ES-7 R Zangen-Sortiment in 1/3 ES-Modul No. 1500 ES-145 Meißel-Sortiment in 1/3 ES-Modul No. 1500 ES-350 Mess-Sortiment in 1/3 ES-Modul No. 1500 ES-711 Schraubendreher-Satz in 1/3 ES-Modul No. 1500 ES-2150 PH 1/2" Schraubenlöser-Sortiment in 1/3 ES-Modul No. 1500 ES-K 1900 Montagezangen-Satz in 1/3 ES-Modul No. 1500 ES-8000 Distanzmodul leer No.1500 ED-70 K, 475x77x40 mm [6x]	207	28,3

S 1500 ES-03 MODUL-SORTIMENT GROSS

325-teilig

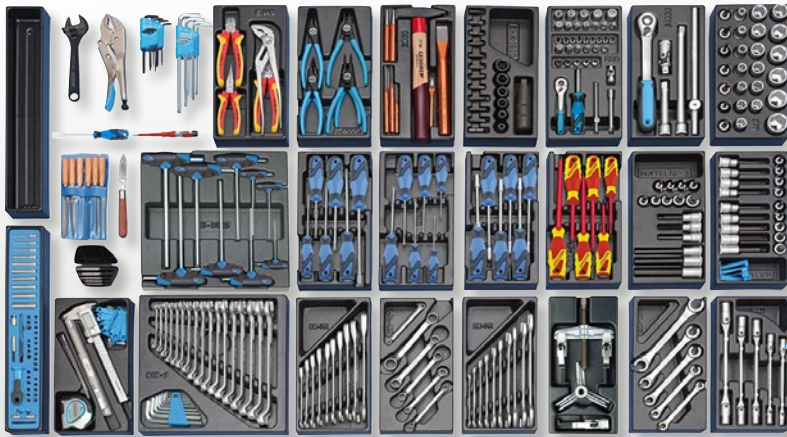

€2483¹⁹
+ MwSt.

€2955,00 inkl. MwSt.



- › Umfangreiches Industrie-Sortiment für den Profi
- › Werkzeuge in metrischen Abmessungen
- › Bewährte GEDORE ES-Werkzeugmodule aus ABS-Kunststoff
- › Für Werkzeugwagen No. 2005 Variante 0810, No. 2004 Variante 0810
- › Für Werkbank No. 1504 Variante 0810, No. 1504 XL, No. 1506 XL Variante 2511, 2810, No. 1507 XL
- › Auch erhältlich im Werkzeugwagen No. 2004 0810

Code	No.	Inhalt	-teilig	Gewicht kg
2319861	S 1500 ES-03	<p>Abzieher-Satz in 1/3 ES-Modul No. 1500 ES-107</p> <p>Ring-Maulschlüssel-Satz in 2/3 ES-Modul No. 1500 ES-1 B</p> <p>Doppelringschlüssel-Satz in 1/3 ES-Modul No. 1500 ES-2</p> <p>1/2" Satz Steckschlüsseleinsätze in 1/3 ES-Modul No. 1500 ES-19 IS</p> <p>1/2" Zubehör für Steckschlüsseleinsätze in 1/3 ES-Modul No. 1500 ES-1993 U-20</p> <p>1/4" Steckschlüssel-Sortiment in 1/3 ES-Modul No. 1500 ES-20</p> <p>1/4" Steckschlüssel-Sortiment in CT-Modul No. 1500 CTD-20 BIT</p> <p>Steckschlüssel-Satz in 1/3 ES-Modul No. 1500 ES-2133</p> <p>Schraubendreher-Satz in 1/3 ES-Modul No. 1500 ES-2150 PH</p> <p>Schraubendreher-Satz in 1/3 ES-Modul No. 1500 ES-2163 TX</p> <p>Doppel-Gelenkschlüssel-Satz in 1/3 ES-Modul No. 1500 ES-34</p> <p>Meißel-Sortiment in 1/3 ES-Modul No. 1500 ES-350</p> <p>Doppelringschlüssel-Satz in 1/3 ES-Modul No. 1500 ES-400, offen</p> <p>Doppelmaulschlüssel-Satz in 1/3 ES-Modul No. 1500 ES-6</p> <p>Satz Maulschlüssel mit Ringratsche in 1/3 ES-Modul No. 1500 ES-7 R</p> <p>Mess-Sortiment in 1/3 ES-Modul No. 1500 ES-711</p> <p>Montagezangen-Satz in 1/3 ES-Modul No. 1500 ES-8000</p> <p>Winkelschraubendreher-Satz in 2/3 ES-Modul No. 1500 ES-DT 2142</p> <p>1/2" Satz Schraubendrehereinsätze in 1/3 ES-Modul No. 1500 ES-IN 19 LKM</p> <p>1/2" Satz Schraubendrehereinsätze in 1/3 ES-Modul No. 1500 ES-ITX 19 LKP</p> <p>1/2" Schraubenlöser-Sortiment in 1/3 ES-Modul No. 1500 ES-K 1900</p> <p>VDE-Zangen-Sortiment in 1/3 ES-Modul, No. 1500 ES-VDE 145</p> <p>VDE-Schraubendreher-Satz in 1/3 ES-Modul No. 1500 ES-VDE 2170 PZ Schraubenausdreher-Satz No. 8551-55, M3-M18</p> <p>Winkelschraubendreher-Satz No. H 42 KEL-88, SW 2 2,5 3 4 5 6 8 10 mm, Kugelkopf</p> <p>Winkelschraubendreher-Satz No. H 43 KTX-07, SW TX T10 T15 T20 T25 T27 T30 T40</p> <p>Schlüsselfeilen-Satz No. 8728 Flachstumpf-, Dreikant-, Vierkant-, Halbbrund-, Rund-Feile</p> <p>Einmaulschlüssel verstellbar No. 60 P 8 10", Gripzange No. 137 10, Spannungsprüfer No. 4615 3, 220-250 V, 3mm</p> <p>Kabelmesser No. 0513-09, 195 mm, Schaber No. 133 K, Distanzmodul leer No. 1500 ED-70 K, 475x77x40 mm [7x]</p>	325	38

TS-147 WERKZEUGSORTIMENT

in Check-Tool-Modulen, 147-teilig

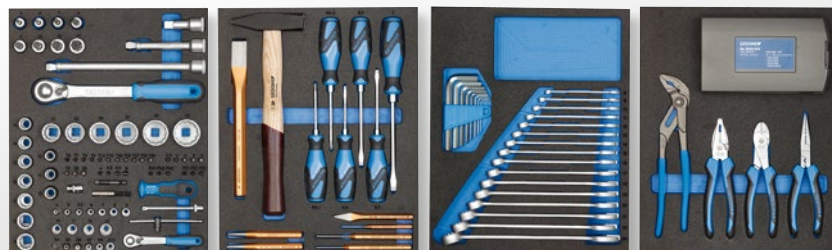

€839⁵⁰
+ MwSt.

€999,00 inkl. MwSt.



- › Werkzeuge in metrischen Abmessungen
- › Mit GEDORE Check-Tool-System: Vollständigkeitsprüfung durch 2-farbige Schaumstoffeinlagen
- › Jedes Werkzeug liegt verrutschsicher in eigener Aussparung, durch Griffmulden leicht herausnehmbar
- › Resistent gegen Öle und Fette

Code	No.	Inhalt	-teilig	Gewicht kg
2955997	TS-147	<p>1/4"+1/2" Steckschlüssel-Sortiment in CT-Modul No. TS CT2-D19-D20, 81-tlg</p> <p>Ring-Maulschlüssel-Satz in CT-Modul No. TS CT2-7, 24-tlg</p> <p>Werkzeugsortiment in CT-Modul No. TS CT2-2154SK-119, 14-tlg</p> <p>Zangen-Sortiment in CT-Modul No. TS CT2-142, 28-tlg</p>	147	11,98

TS-190

WERKZEUGSORTIMENT

in Check-Tool-Modulen, 190-teilig



€1175⁶³
+ MwSt.
€1399,00 inkl. MwSt.

1/4" 1/2"

Code	No.	Inhalt	-teilig	Gewicht kg
2956527	TS-190	1/4"+1/2" Steckschlüssel-Sortiment in CT-Modul No. TS CT2-D19-D20, 81-tlg Ring-Maulschlüssel-Satz in CT-Modul No. TS CT2-7, 24-tlg Werkzeugsortiment in CT-Modul No. TS CT2-2154SK-119, 14-tlg Zangen-Sortiment in CT-Modul No. TS CT2-142, 28-tlg Werkzeugsortiment in 2/4 CT-Modul No. TS CT2-6-8000, 15-tlg 1/2" Satz Schraubendrehereinsätze in 2/4 CT-Modul No. TS CT2-ITX19, 28-tlg	190	17,08

TS-308

WERKZEUGSORTIMENT

in Check-Tool-Modulen 308-teilig



€2335²⁹
+ MwSt.
€2779,00 inkl. MwSt.

1/4" 3/8" 1/2"

Code	No.	Inhalt	-teilig	Gewicht kg
2956535	TS-308	1/4"+1/2" Steckschlüssel-Sortiment in CT-Modul No. TS CT2-D19-D20, 81-tlg Ring-Maulschlüssel-Satz in CT-Modul No. TS CT2-7, 24-tlg Werkzeugsortiment in CT-Modul No. TS CT2-2154SK-119, 14-tlg Zangen-Sortiment in CT-Modul No. TS CT2-142, 28-tlg Werkzeugsortiment in 2/4 CT-Modul No. TS CT2-6-8000, 15-tlg 1/2" Satz Schraubendrehereinsätze in 2/4 CT-Modul No. TS CT2-ITX19, 28-tlg Werkzeugsortiment in 2/4 CT-Modul No. TS CT2-2133-2163TX, 13-tlg Schraubenschlüssel-Satz in 2/4 CT-Modul No. TS CT2-7R-2, 28-tlg Werkzeugsortiment in 2/4 CT-Modul No. TS CT2-D30, 59-tlg Werkzeugsortiment in 2/4 CT-Modul No. TS CT2-710, 17-tlg Bügel säge No. 407	308	30,14

1500 CT1-1993 U-20 ZUBEHÖR FÜR STECKSCHLÜSSELEINSÄTZE 1/2"

in 1/3 Check-Tool-Modul, 5-teilig



€125,²¹
+ MwSt.

€149,00 inkl. MwSt.

12,5 1/2

Code	No.	Inhalt
2309114	1500 CT1-1993 U-20	1/2" Umschaltknarre No. 1993 U-20, 1/2" Quergriff No.1987, 292 mm 1/2" Kardangelen No. 1995, 1/2" Verlängerung No. 1990, 5 10 mm

Breite mm	Tiefe mm	-teilig	Gewicht kg
158	310	5	1,7

1500 CT1-20 STECKSCHLÜSSEL-SATZ 1/4"

in 1/3 Check-Tool-Modul, 37-teilig



€225,²¹
+ MwSt.

€268,00 inkl. MwSt.

6,3 1/4

Code	No.	Inhalt
2308967	1500 CT1-20	1/4" Steckschlüsseleinsatz No.20 6-kant SW 4 5 5,5 6 7 8 9 10 11 12 13 14 mm 1/4" Schraubendrehereinsatz No. IN 20 6-kant SW 3 4 5 6 8 mm 1/4" Schraubendrehereinsatz No. ITX 20, SW T8 T9 T10 T15 T20 T25 T27 T30 T40 mm 1/4" Steckschlüsseleinsatz No. TX 20, E4 E5 E6 E7 E8 E10 1/4" Quergriff mit Gleitstück No. 2087, 115 mm 1/4" Verlängerung No. 2090-4. 97 mm, 1/4" Kardangelen No. 2095 1/4" Vierkant-Steckgriff No. 2098, 2K-Griff, 1/4" Umschaltknarre 2093 U-10, 127 mm

Breite mm	Tiefe mm	-teilig	Gewicht kg
158	310	37	0,845

1500 CT1-30 STECKSCHLÜSSEL-SATZ 3/8"

in 1/3 Check-Tool-Modul, 24-teilig



€226,⁰⁵
+ MwSt.

€269,00 inkl. MwSt.

10 3/8

Code	No.	Inhalt
2308975	1500 CT1-30	3/8" Steckschlüsseleinsatz 6-kant, No. 30, SW 6 7 8 9 10 11 12 13 14 15 16 17 18 19 3/8" Schraubendrehereinsatz 6-kant, No. IN 30, SW 4 5 6 8 10 mm 3/8" Kardangelen, No. 3095, 51 mm, 3/8" Quergriff, No. 3087 3/8" Verlängerung, No. 3090-5 -10, 125 250 mm 3/8" Umschaltknarre, No. 3093 U-10, 200 mm

Breite mm	Tiefe mm	-teilig	Gewicht kg
158	310	24	1,67

- › Perfekte Satzzusammenstellung für das handbetätigte Lösen und Anziehen von Schrauben und Muttern
- › Mit Check-Tool-Einlage für das schnelle Erkennen von fehlendem Werkzeug
- › Besonders geeignet für Arbeiten in sensiblen Bereichen, in denen sichergestellt werden muss, dass kein Werkzeug zurückbleibt
- › Unterlage blau, Oberlage schwarz, blau signalisiert fehlendes Werkzeug
- › Griffmulden erleichtern das Herausnehmen des Werkzeuges

- › Umfangreiches Zubehörsortiment für die gängigsten Schraubfälle
- › Mit Check-Tool-Einlage für das schnelle Erkennen von fehlendem Werkzeug
- › Besonders geeignet für Arbeiten in sensiblen Bereichen, in denen sichergestellt werden muss, dass kein Werkzeug zurückbleibt
- › Unterlage blau, Oberlage schwarz, blau signalisiert fehlendes Werkzeug
- › Griffmulden erleichtern das Herausnehmen des Werkzeuges

- › Perfekte Satzzusammenstellung für die gängigsten Schraubfälle
- › Mit Check-Tool-Einlage für das schnelle Erkennen von fehlendem Werkzeug
- › Besonders geeignet für Arbeiten in sensiblen Bereichen, in denen sichergestellt werden muss, dass kein Werkzeug zurückbleibt
- › Unterlage blau, Oberlage schwarz, blau signalisiert fehlendes Werkzeug
- › Griffmulden erleichtern das Herausnehmen des Werkzeuges

1500 CT1-350 MEISSEL-SORTIMENT

in 1/3 Check-Tool-Modul, 8-teilig



€76,⁸⁰ + MwSt.

€91,39 inkl. MwSt.



- › Perfekte Satzzusammenstellung für die gängigsten Schlaganwendungsfälle
- › Mit Check-Tool-Einlage für das schnelle Erkennen von fehlendem Werkzeug
- › Besonders geeignet für Arbeiten in sensiblen Bereichen, in denen sichergestellt werden muss, dass kein Werkzeug zurückbleibt
- › Unterlage blau, Oberlage schwarz, blau signalisiert fehlendes Werkzeug
- › Griffmulden erleichtern das Herausnehmen des Werkzeuges

Code	No.	Inhalt	Breite mm	Tiefe mm	-teilig	Gewicht kg
2309041	1500 CT1-350	Flachmeißel No. 97-250, 250x24 mm, Kreuzmeißel No. 98-125, 125 mm Durchtreiber No. 99 12-5 12-8, Ø 5 8 mm, Körner No. 100-12, 120x12x5 mm Splinttreiber, No. 119-1,5 3 4 mm Schlosserhammer ROTBAND-PLUS, No.600 H-300, mit Hickorstiel, 300 g	158	310	8	1,425

1500 CT1-142 ZANGEN-SORTIMENT

in 1/3 Check-Tool-Modul, 4-teilig



€117,⁵⁶ + MwSt.

€139,90 inkl. MwSt.



- › Praktische Satzzusammenstellung für vielfältige Anwendungsmöglichkeiten in allen Gewerken
- › Mit Check-Tool-Einlage für das schnelle Erkennen von fehlendem Werkzeug
- › Besonders geeignet für Arbeiten in sensiblen Bereichen, in denen sichergestellt werden muss, dass kein Werkzeug zurückbleibt
- › Unterlage blau, Oberlage schwarz, blau signalisiert fehlendes Werkzeug
- › Griffmulden erleichtern das Herausnehmen des Werkzeuges

Code	No.	Inhalt	Breite mm	Tiefe mm	-teilig	Gewicht kg
2309025	1500 CT1-142	10" Wasserpumpenzange No. 142 10 JC, 2K-Griff Kraft-Kombinationszange No. 8250-180 JC, 180 mm 2K-Griff Flachrundzange No. 8132-160 JC, 160 mm 2K-Griff Kraft-Seitenschneider No. 8316-160 JC, 160 mm 2K-Griff	158	310	4	1,217

1500 CT1-8000 MONTAGEZANGEN-SATZ

in 1/3 Check-Tool-Modul, 6-teilig



€98,³² + MwSt.

€117,00 inkl. MwSt.



- › Perfekte Satzzusammenstellung für Innen- und Außensicherungsringe
- › Mit Check-Tool-Einlage für das schnelle Erkennen von fehlendem Werkzeug
- › Besonders geeignet für Arbeiten in sensiblen Bereichen, in denen sichergestellt werden muss, dass kein Werkzeug zurückbleibt
- › Unterlage blau, Oberlage schwarz, blau signalisiert fehlendes Werkzeug
- › Griffmulden erleichtern das Herausnehmen des Werkzeuges

Code	No.	Inhalt	Breite mm	Tiefe mm	-teilig	Gewicht kg
2309181	1500 CT1-8000	Montagezange für Außensicherungsringe No. 8000 A 1 A 2 A 21 Montagezange für Innensicherungsringe No. 8000 J 1 J 2 J 21	158	310	6	1,009

1500 CT1-2133 STECKSCHLÜSSEL-SATZ

in 1/3 Check-Tool-Modul, 6-teilig

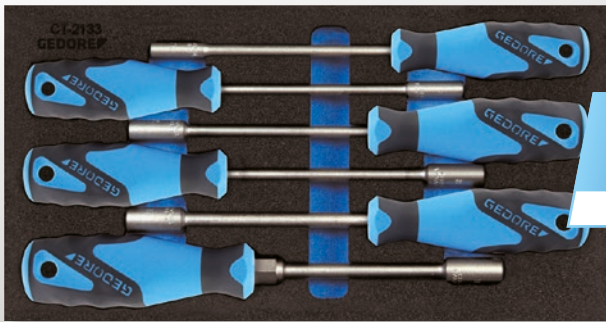

€72,26
+ MwSt.

€85,99 inkl. MwSt.

- › Perfekte Satzzusammenstellung zum einfachen und schnellen Lösen von Schrauben mit 6-kant-Kopf und Muttern
- › Mit Check-Tool-Einlage für das schnelle Erkennen von fehlendem Werkzeug
- › Besonders geeignet für Arbeiten in sensiblen Bereichen, in denen sichergestellt werden muss, dass kein Werkzeug zurückbleibt
- › Unterlage blau, Oberlage schwarz, blau signalisiert fehlendes Werkzeug
- › Griffmulden erleichtern das Herausnehmen des Werkzeuges



Code	No.	Inhalt	Breite mm	Tiefe mm	-teilig	Gewicht kg
2309122	1500 CT1-2133	Steckschlüssel mit 3K-Griff No. 2133, SW 5,5 6 7 8 9 10 mm	158	310	6	0,82

1500 CT1-2150 PH SCHRAUBENDREHER-SATZ

in 1/3 Check-Tool-Modul, 6-teilig

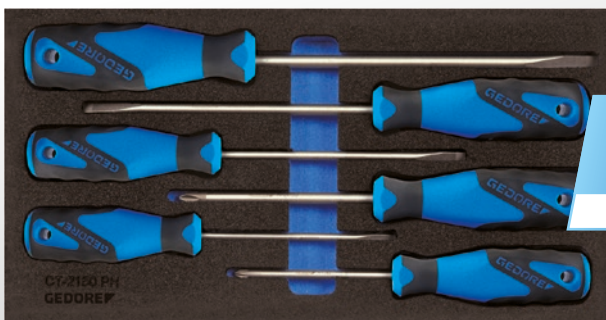

€54,19
+ MwSt.

€64,49 inkl. MwSt.

- › Perfekte Satzzusammenstellung für Schlitz- und Kreuzschlitzschrauben PH
- › Mit Check-Tool-Einlage für das schnelle Erkennen von fehlendem Werkzeug
- › Besonders geeignet für Arbeiten in sensiblen Bereichen, in denen sichergestellt werden muss, dass kein Werkzeug zurückbleibt
- › Unterlage blau, Oberlage schwarz, blau signalisiert fehlendes Werkzeug
- › Griffmulden erleichtern das Herausnehmen des Werkzeuges



Code	No.	Inhalt	Breite mm	Tiefe mm	-teilig	Gewicht kg
2309130	1500 CT1-2150 PH	3K-Schraubendreher Schlitz No. 2150, 4 5,5 6,5 8 mm 3K-Schraubendreher Kreuzschlitz No. 2160 PH 1 2	158	310	6	0,63

1500 CT1-2150 PZ SCHRAUBENDREHER-SATZ

in 1/3 Check-Tool-Modul, 6-teilig

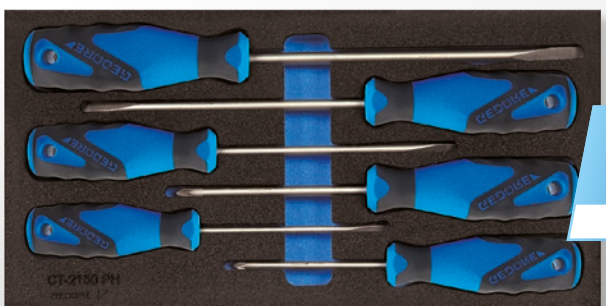

€54,19
+ MwSt.

€64,49 inkl. MwSt.

- › Perfekte Satzzusammenstellung für Schlitz- und Kreuzschlitzschrauben PZ
- › Mit Check-Tool-Einlage für das schnelle Erkennen von fehlendem Werkzeug
- › Besonders geeignet für Arbeiten in sensiblen Bereichen, in denen sichergestellt werden muss, dass kein Werkzeug zurückbleibt
- › Unterlage blau, Oberlage schwarz, blau signalisiert fehlendes Werkzeug
- › Griffmulden erleichtern das Herausnehmen des Werkzeuges



Code	No.	Inhalt	Breite mm	Tiefe mm	-teilig	Gewicht kg
2309149	1500 CT1-2150 PZ	3K-Schraubendreher Schlitz No. 2150, 4 5,5 6,5 8 mm 3K-Schraubendreher Kreuzschlitz No. 2160 PZ 1 2	158	310	6	0,63

1500 CT1-2163 TX SCHRAUBENDREHER-SATZ

in 1/3 Check-Tool-Modul, 6-teilig

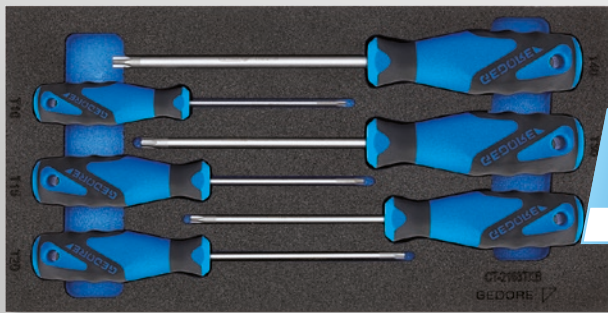

€54¹⁹ + MwSt.

€64,49 inkl. MwSt.

- › Perfekte Satzzusammenstellung für Innen-TX Schrauben
- › Mit Check-Tool-Einlage für das schnelle Erkennen von fehlendem Werkzeug
- › Besonders geeignet für Arbeiten in sensiblen Bereichen, in denen sichergestellt werden muss, dass kein Werkzeug zurückbleibt
- › Unterlage blau, Oberlage schwarz, blau signalisiert fehlendes Werkzeug
- › Griffmulden erleichtern das Herausnehmen des Werkzeuges



Code	No.	Inhalt	Breite mm	Tiefe mm	-teilig	Gewicht kg
2309157	1500 CT1-2163 TX	3K-Schraubendreher Innen-TX, No. 2163 TX SW T8 T10 T15 T20 T25 T30 mm	158	310	6	0,4

1500 CT1-2163 TXB SCHRAUBENDREHER-SATZ

in 1/3 Check-Tool-Modul, 6-teilig

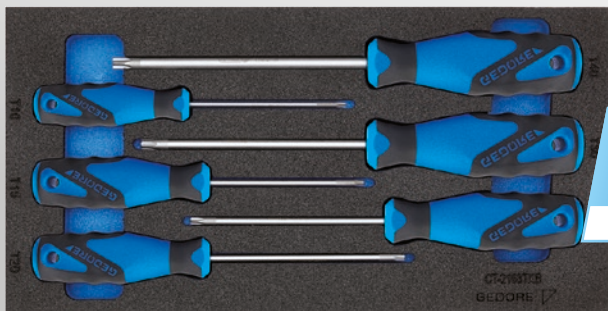

€63²⁷ + MwSt.

€75,29 inkl. MwSt.

- › Perfekte Satzzusammenstellung für Innen-TX Schrauben mit Stift
- › Mit Check-Tool-Einlage für das schnelle Erkennen von fehlendem Werkzeug
- › Besonders geeignet für Arbeiten in sensiblen Bereichen, in denen sichergestellt werden muss, dass kein Werkzeug zurückbleibt
- › Unterlage blau, Oberlage schwarz, blau signalisiert fehlendes Werkzeug
- › Griffmulden erleichtern das Herausnehmen des Werkzeuges



Code	No.	Inhalt	Breite mm	Tiefe mm	-teilig	Gewicht kg
2309165	1500 CT1-2163 TXB	3K-Schraubendreher Innen-TX mit Bohrung No. 2163 TXB, SW T10 T15 T20 T25 T30 T40 mm	158	310	6	0,5

1500 CT1-400 DOPPELRINGSCHLÜSSEL-SATZ, OFFEN

in 1/3 Check-Tool-Modul, 5-teilig



€90⁶⁷ + MwSt.

€107,90 inkl. MwSt.

- › Perfekte Satzzusammenstellung für die Montage von Rohrleitungsverschraubungen
- › Mit Check-Tool-Einlage für das schnelle Erkennen von fehlendem Werkzeug
- › Besonders geeignet für Arbeiten in sensiblen Bereichen, in denen sichergestellt werden muss, dass kein Werkzeug zurückbleibt
- › Unterlage blau, Oberlage schwarz, blau signalisiert fehlendes Werkzeug
- › Griffmulden erleichtern das Herausnehmen des Werkzeuges



Code	No.	Inhalt	Breite mm	Tiefe mm	-teilig	Gewicht kg
2309068	1500 CT1-400	Doppelringschlüssel offen 6-kant, No. 400, SW 8x10 10x11 12x14 13x15 17x19 mm	158	310	5	0,565

1500 CT1-2 DOPPELRINGSCHLÜSSEL-SATZ

in 1/3 Check-Tool-Modul, 8-teilig

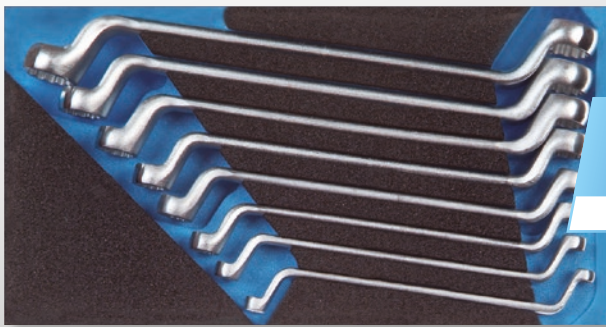

€98³²_{+ MwSt.}

€117,00 inkl. MwSt.



- › Praktische Satzzusammenstellung für extrem tiefliegende bzw. versenkte Muttern
- › Mit Check-Tool-Einlage für das schnelle Erkennen von fehlendem Werkzeug
- › Besonders geeignet für Arbeiten in sensiblen Bereichen, in denen sichergestellt werden muss, dass kein Werkzeug zurückbleibt
- › Unterlage blau, Oberlage schwarz, blau signalisiert fehlendes Werkzeug

Code	No.	Inhalt	Breite mm	Tiefe mm	-teilig	Gewicht kg
2308827	1500 CT1-2	Doppelringschlüssel UD-Profil No. 2 6x7 8x9 10x11 12x13 14x15 16x17 18x19 20x22 mm	158	310	8	1,36

1500 CT1-6 DOPPELMAUSCHLÜSSEL-SATZ

in 1/3 Check-Tool-Modul, 10-teilig

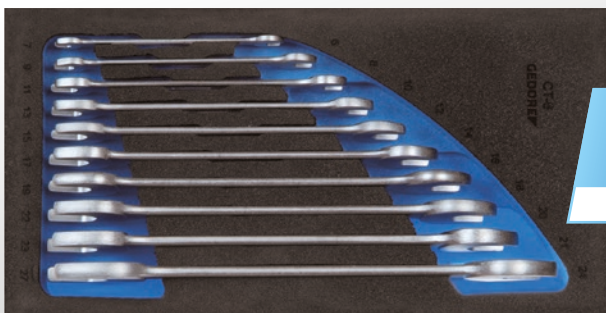

€81³⁴_{+ MwSt.}

€96,79 inkl. MwSt.



- › Perfekte Satzzusammenstellung für die Anwendung an Schrauben und Muttern
- › Mit Check-Tool-Einlage für das schnelle Erkennen von fehlendem Werkzeug
- › Besonders geeignet für Arbeiten in sensiblen Bereichen, in denen sichergestellt werden muss, dass kein Werkzeug zurückbleibt
- › Unterlage blau, Oberlage schwarz, blau signalisiert fehlendes Werkzeug

Code	No.	Inhalt	Breite mm	Tiefe mm	-teilig	Gewicht kg
2308851	1500 CT1-6	Doppelmauschlüssel No. 6, SW 6x7 8x9 10x11 12x13 14x15 16x17 18x19 20x22 21x23 24x27 mm	158	310	10	1,44

1500 CT1-7 R SATZ MAUSCHLÜSSEL MIT RINGRATSCHES

in 1/3 Check-Tool-Modul, 10-teilig

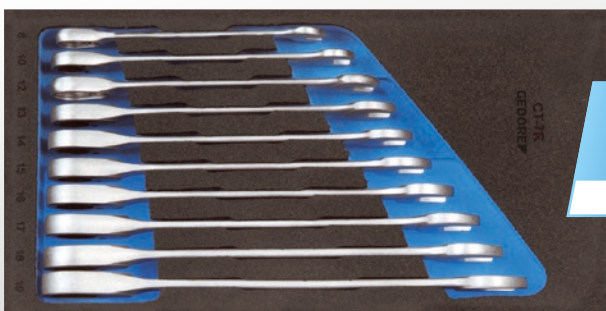

€162¹⁸_{+ MwSt.}

€193,00 inkl. MwSt.



- › Perfekte Satzzusammenstellung für ratschendes Lösen und den Schnellanzug
- › Mit Check-Tool-Einlage für das schnelle Erkennen von fehlendem Werkzeug
- › Besonders geeignet für Arbeiten in sensiblen Bereichen, in denen sichergestellt werden muss, dass kein Werkzeug zurückbleibt
- › Unterlage blau, Oberlage schwarz, blau signalisiert fehlendes Werkzeug

Code	No.	Inhalt	Breite mm	Tiefe mm	-teilig	Gewicht kg
2308894	1500 CT1-7 R	Mauschlüssel mit Ringratsche No. 7 R, SW 8 10 12 13 14 15 16 17 18 19 mm	158	310	10	1,24

1500 CT1-7 UR SATZ MAULSCHLÜSSEL MIT RINGRATSCHE, UMSCHALTBAR

in 1/3 Check-Tool-Modul, 10-teilig

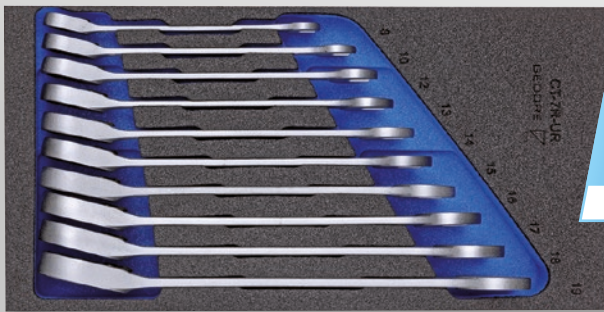

€226⁰⁵ + MwSt.

€269,00 inkl. MwSt.

- › Perfekte Satzzusammenstellung für ratschendes Lösen und den Schnellanzug
- › Rechts- und Linkslauf durch Umschalthebel möglich
- › Mit Check-Tool-Einlage für das schnelle Erkennen von fehlendem Werkzeug
- › Besonders geeignet für Arbeiten in sensiblen Bereichen, in denen sichergestellt werden muss, dass kein Werkzeug zurückbleibt
- › Unterlage blau, Oberlage schwarz, blau signalisiert fehlendes Werkzeug
- › Griffmulden erleichtern das Herausnehmen des Werkzeuges



Code	No.	Inhalt	Breite mm	Tiefe mm	-teilig	Gewicht kg
2331969	1500 CT1-7 UR	Maulschlüssel mit Ringratsche No. 7 UR, SW 8 10 12 13 14 15 16 17 18 19 mm	158	310	10	1,245

1500 CT1-D 19 SATZ STECKSCHLÜSSEL- EINSÄTZE 1/2", UD-PROFIL

in 1/3 Check-Tool-Modul, 26-teilig



€198³² + MwSt.

€236,00 inkl. MwSt.

- › Perfekte Satzzusammenstellung für handbetätigte Schraubfälle
- › Mit Check-Tool-Einlage für das schnelle Erkennen von fehlendem Werkzeug
- › Besonders geeignet für Arbeiten in sensiblen Bereichen, in denen sichergestellt werden muss, dass kein Werkzeug zurückbleibt
- › Unterlage blau, Oberlage schwarz, blau signalisiert fehlendes Werkzeug



Code	No.	Inhalt	Breite mm	Tiefe mm	-teilig	Gewicht kg
2308916	1500 CT1-D 19	Steckschlüsseleinsatz 1/2" No. D 19, SW 10 11 12 13 14 15 16 17 18 19 21 22 23 24 26 27 28 30 32 mm Schraubendrehereinsatz 1/2" No. IN 19, SW 6 7 8 9 10 12 14 mm	158	310	26	2,68

1500 CT1-IN 19 LKM SATZ SCHRAUBENDREHER- EINSÄTZE 1/2"

in 1/3 Check-Tool-Modul, 13-teilig



€144⁵⁴ + MwSt.

€172,00 inkl. MwSt.

- › Perfekte Satzzusammenstellung für Innen-6-kant-Schrauben
- › Mit Check-Tool-Einlage für das schnelle Erkennen von fehlendem Werkzeug
- › Besonders geeignet für Arbeiten in sensiblen Bereichen, in denen sichergestellt werden muss, dass kein Werkzeug zurückbleibt
- › Unterlage blau, Oberlage schwarz, blau signalisiert fehlendes Werkzeug



Code	No.	Inhalt	Breite mm	Tiefe mm	-teilig	Gewicht kg
2308932	1500 CT1-IN 19 LKM	Schraubendrehereinsatz 1/2" No. IN 19, SW 6 7 8 10 12 14 mm Schraubendrehereinsatz 1/2" No. IN 19 L 6-140 7-140 8-140 9-140 10-140 12-140 14-140	158	310	13	1,9

1500 CT1-INX 19 LK SATZ SCHRAUBENDREHER- EINSÄTZE 1/2"

in 1/3 Check-Tool-Modul, 11-teilig



€170,59
+ MwSt.

€203,00 inkl. MwSt.



Code	No.	Inhalt	Breite mm	Tiefe mm	-teilig	Gewicht kg
2957957	1500 CT1-INX 19 LK	INX 19 8 10 12 14 16 18, INX 19 L 6-100 8-100 10-100 12-100 14-100	158	310	11	1,044

1500 CT1-HTX 19 LKP SATZ SCHRAUBENDREHER- EINSÄTZE 1/2"

in 1/3 Check-Tool-Modul, 19-teilig



€233,61
+ MwSt.

€278,00 inkl. MwSt.



Code	No.	Inhalt	Breite mm	Tiefe mm	-teilig	Gewicht kg
2308940	1500 CT1-HTX 19 LKP	Schraubendrehereinsatz 1/2" No. ITX 19 T20 T25 T27 T30 T40 T45 T50 T55 T60 Schraubendrehereinsatz 1/2" No. ITX 19 L T20-100 T25-100 T27-100 T30-100 T40-100 T45-100 T50-100 T55-100 T60-100, TX-Schraubenlehre No. 708	158	310	19	1,915

1500 CT1-HTX 30 SATZ SCHRAUBENDREHER- EINSÄTZE 3/8"

in 1/3 Check-Tool-Modul, 39-teilig



€342,02
+ MwSt.

€407,00 inkl. MwSt.



Code	No.	Inhalt	Breite mm	Tiefe mm	-teilig	Gewicht kg
2308983	1500 CT1-HTX 30	Steckschlüsseinsatz 3/8" No. TX 30 E5 E6 E7 E8 E10 E11 E12 E14 Schraubendrehereinsatz 3/8" No. IN 30 L, 6-kant SW 4 5 6 7 8 10 mm Schraubendrehereinsatz 3/8" No. ITX 30 T20 T25 T27 T30 T40 T45 T50 Schraubendrehereinsatz 3/8" No. ITX 30 L T20 T25 T27 T30 T40 T45 T50 Schraubendrehereinsatz 3/8" Schlitz No. IS 30, SW 5,5 6,5 8 10 12 mm Schraubendrehereinsatz 3/8" No. IKS 30 1 2 3, Schraubendrehereinsatz 3/8" No. IKS 30 PZD 1 2 3	158	310	39	2,175

- › Perfekte Satzzusammenstellung für Innen-12-kant-Schrauben
- › Mit Check-Tool-Einlage für das schnelle Erkennen von fehlendem Werkzeug
- › Besonders geeignet für Arbeiten in sensiblen Bereichen, in denen sichergestellt werden muss, dass kein Werkzeug zurückbleibt
- › Unterlage blau, Oberlage schwarz, blau signalisiert fehlendes Werkzeug

- › Perfekte Satzzusammenstellung für Innen-TX Schrauben
- › Mit Check-Tool-Einlage für das schnelle Erkennen von fehlendem Werkzeug
- › Besonders geeignet für Arbeiten in sensiblen Bereichen, in denen sichergestellt werden muss, dass kein Werkzeug zurückbleibt
- › Unterlage blau, Oberlage schwarz, blau signalisiert fehlendes Werkzeug
- › Griffmulden erleichtern das Herausnehmen des Werkzeuges

- › Perfekte Satzzusammenstellung für Innen-TX-Schrauben
- › Mit Check-Tool-Einlage für das schnelle Erkennen von fehlendem Werkzeug
- › Besonders geeignet für Arbeiten in sensiblen Bereichen, in denen sichergestellt werden muss, dass kein Werkzeug zurückbleibt
- › Unterlage blau, Oberlage schwarz, blau signalisiert fehlendes Werkzeug
- › Griffmulden erleichtern das Herausnehmen des Werkzeuges

1500 CT1-K1900 SCHRAUBENLÖSER-SORTIMENT 1/2"

in 1/3 Check-Tool-Modul, 23-teilig

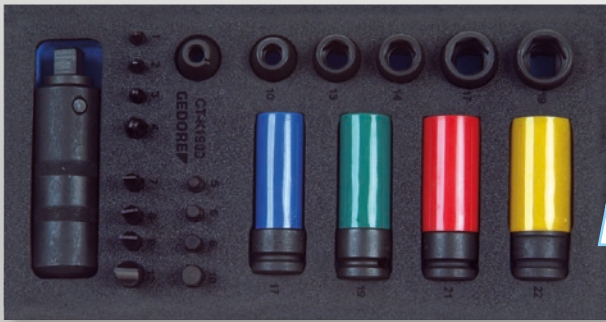

€192,44 + MwSt.

€229,00 inkl. MwSt.



- › Mit kraftvollem Schraubenlöser zum Entfernen festsitzender Schrauben
- › Mit Check-Tool-Einlage für das schnelle Erkennen von fehlendem Werkzeug
- › Besonders geeignet für Arbeiten in sensiblen Bereichen, in denen sichergestellt werden muss, dass kein Werkzeug zurückbleibt
- › Unterlage blau, Oberlage schwarz, blau signalisiert fehlendes Werkzeug
- › Griffmulden erleichtern das Herausnehmen des Werkzeuges

Code	No.	Inhalt	Breite mm	Tiefe mm	-teilig	Gewicht kg
2309092	1500 CT1-K 1900	K 19 10 13 14 17 19, K 19 LS 17 19 21 22, 880 7 8 9 12 885 5 6 8 10, 890 1 2 3 4, KB 819, K 1900	158	310	23	2,645

1500 CT1-VDE 142 VDE-ZANGEN-SORTIMENT

in 1/3 Check-Tool-Modul, 4-teilig



€112,61 + MwSt.

€134,00 inkl. MwSt.



- › Praktische Satzzusammenstellung für vielfältige Anwendungen im Elektronikbereich
- › Mit Check-Tool-Einlage für das schnelle Erkennen von fehlendem Werkzeug
- › Besonders geeignet für Arbeiten in sensiblen Bereichen, in denen sichergestellt werden muss, dass kein Werkzeug zurückbleibt
- › Unterlage blau, Oberlage schwarz, blau signalisiert fehlendes Werkzeug
- › Griffmulden erleichtern das Herausnehmen des Werkzeuges

Code	No.	Inhalt	Breite mm	Tiefe mm	-teilig	Gewicht kg
2309033	1500 CT1-VDE 142	Wasserpumpenzange No. 142 10 C, 10" VDE-Kraft-Kombinationszange No. VDE 8250-180 H VDE-Flachrundzange No. VDE 8132-160 H, VDE-Seitenschneider No. VDE 8314-160 H	158	310	4	1,158

1500 CT1-VDE 2170 PZ VDE-SCHRAUBENDREHER-SATZ

in 1/3 Check-Tool-Modul, 6-teilig

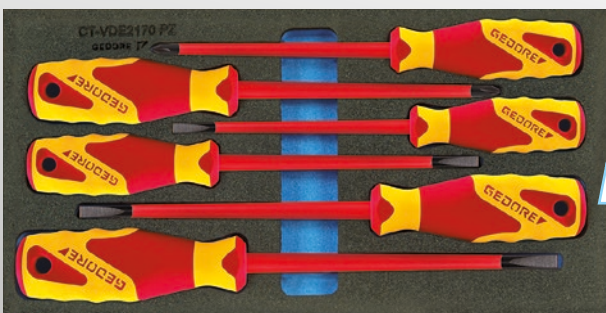

€63,27 + MwSt.

€75,29 inkl. MwSt.

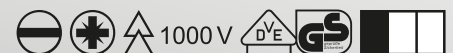

- › Perfekte Satzzusammenstellung für Schlitz- und Kreuzschlitzschrauben PZ im Elektronikbereich
- › Mit Check-Tool-Einlage für das schnelle Erkennen von fehlendem Werkzeug
- › Besonders geeignet für Arbeiten in sensiblen Bereichen, in denen sichergestellt werden muss, dass kein Werkzeug zurückbleibt
- › Unterlage blau, Oberlage schwarz, blau signalisiert fehlendes Werkzeug
- › Griffmulden erleichtern das Herausnehmen des Werkzeuges

Code	No.	Inhalt	Breite mm	Tiefe mm	-teilig	Gewicht kg
2309173	1500 CT1-VDE 2170 PZ	VDE-Schraubendreher Schlitz No. VDE 2170, SW 4 5,5 6,5 8 mm VDE-Schraubendreher Kreuzschlitz No. VDE 2160 PZ 1 2	158	310	6	0,625

1500 CT2-7
RING-MAUL-
SCHLÜSSEL-SATZ
in 2/3 Check-Tool-Modul,
25-teilig

€180⁶⁷
+ MwSt.
€215,00 inkl. MwSt.

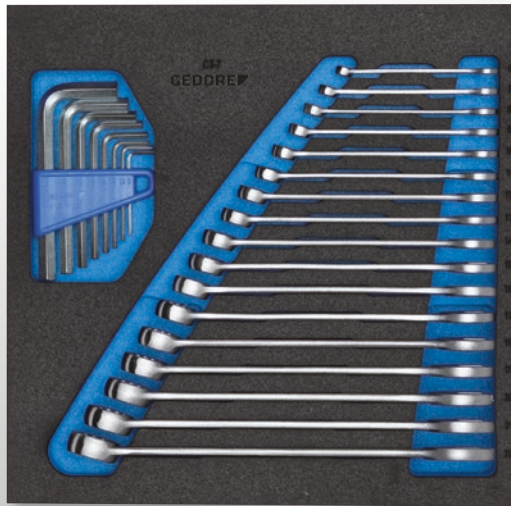

- › Perfekte Satzzusammenstellung für den universellen Einsatz
- › Mit Check-Tool-Einlage für das schnelle Erkennen von fehlendem Werkzeug
- › Besonders geeignet für Arbeiten in sensiblen Bereichen, in denen sichergestellt werden muss, dass kein Werkzeug zurückbleibt
- › Unterlage blau, Oberlage schwarz, blau signalisiert fehlendes Werkzeug
- › Griffmulden erleichtern das Herausnehmen des Werkzeuges



Code	No.	Inhalt	Breite mm	Tiefe mm	-teilig	Gewicht kg
2308878	1500 CT2-7	Ring-Maulschlüssel No. 7, SW 6 7 8 9 10 11 12 13 14 15 16 17 18 19 20 21 22 mm Winkelschraubendreher-Satz No. PH 42-88 6-kant SW 2,2,3 3 4 5 6 8 10 mm	315	310	25	1,75

1500 CT2-7-32
RING-MAUL-
SCHLÜSSEL-SATZ
in 2/3 Check-Tool-Modul,
5-teilig

€112⁶¹
+ MwSt.
€134,00 inkl. MwSt.

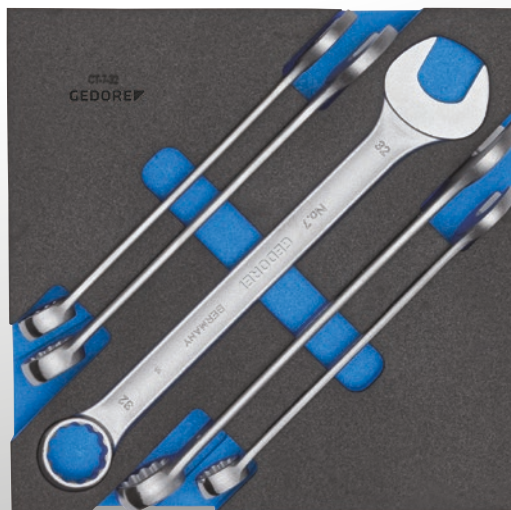

- › Perfekte Satzzusammenstellung für den universellen Einsatz
- › Mit Check-Tool-Einlage für das schnelle Erkennen von fehlendem Werkzeug
- › Besonders geeignet für Arbeiten in sensiblen Bereichen, in denen sichergestellt werden muss, dass kein Werkzeug zurückbleibt
- › Unterlage blau, Oberlage schwarz, blau signalisiert fehlendes Werkzeug
- › Griffmulden erleichtern das Herausnehmen des Werkzeuges



Code	No.	Inhalt	Breite mm	Tiefe mm	-teilig	Gewicht kg
2308886	1500 CT2-7-32	Ring-Maulschlüssel No. 7, SW 23 24 27 30 32 mm	315	310	5	1,865

1500 CT2-DT 2142
WINKELSCHRAU-
BENDREHER-SATZ
in 2/3 Check-Tool-Modul,
9-teilig

€108⁴⁰
+ MwSt.
€129,00 inkl. MwSt.

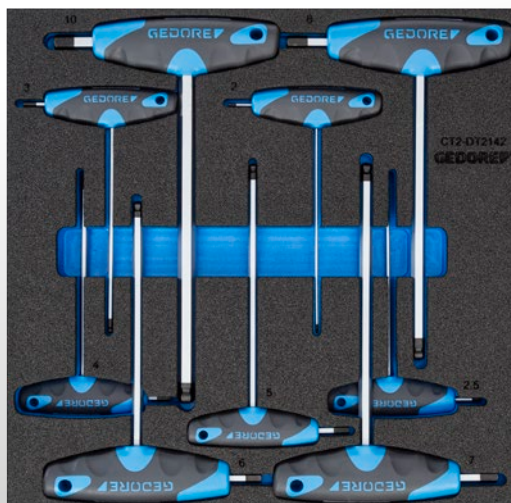

- › Perfekte Satzzusammenstellung für Innen-6-kant-Schrauben
- › Mit Check-Tool-Einlage für das schnelle Erkennen von fehlendem Werkzeug
- › Besonders geeignet für Arbeiten in sensiblen Bereichen, in denen sichergestellt werden muss, dass kein Werkzeug zurückbleibt
- › Unterlage blau, Oberlage schwarz, blau signalisiert fehlendes Werkzeug
- › Griffmulden erleichtern das Herausnehmen des Werkzeuges



Code	No.	Inhalt	Breite mm	Tiefe mm	-teilig	Gewicht kg
2309009	1500 CT2-DT 2142	Winkelschraubendreher mit 2K-T-Griff No. DT 2142, SW 2,2,3 3 4 5 6 7 8 10 mm	315	310	9	0,9

1500 ED-70 K DISTANZMODUL

leer



€9,07
+ MwSt.

€10,79 inkl. MwSt.

- › Zum Ausgleich und zur Fixierung der Werkzeugmodule No. 1500 ES in Schubladen der Tiefe 400 mm, bei Werkzeugwagen No. 2004 und Werkbänken No. 1502, 1504, 1505 sowie 1506 XL
- › Aus schlagfestem ABS-Kunststoff, schwarz genarbt



Code	No.	Breite mm	Tiefe mm	Höhe mm	Gewicht kg
1618687	1500 ED-70 K	475	77	40	0,12

1500 ED-70 S DISTANZ-BLECH- MODUL 1/3

leer



€18,06
+ MwSt.

€21,49 inkl. MwSt.

- › Für Werkzeugwagen No. WSL-L7 (workster) und No. 2005, Werkbank No. 1504 XL und Werkzeugtruhe No. 2430, als Distanzstück für 1/3 Modul geeignet
- › Modul aus Stahlblech

Code	No.	Breite mm	Tiefe mm	Höhe mm	Gewicht kg
1851462	1500 ED-70 S	152	77	40	0,15

1500 ED-70 XL DISTANZ-BLECHMODUL

leer

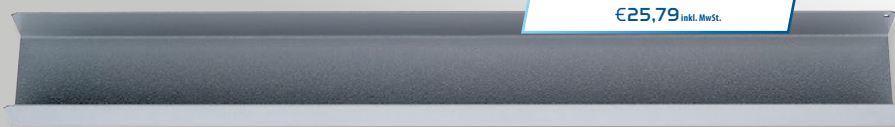

€21,67
+ MwSt.

€25,79 inkl. MwSt.

- › Geeignet z. B. zur Aufnahme von Drehmomentschlüsseln oder anderen langen Werkzeugen bzw. Kleinteilen
- › Für Werkzeugwagen No. WSL-L7 (workster) und No. 2005, Werkbank No. 1504 XL und Werkzeugtruhe No. 2430
- › Modul aus Stahlblech

Code	No.	Breite mm	Tiefe mm	Höhe mm	Gewicht kg
1803069	1500 ED-70 XL	625	77	40	0,854

1500 CTD-20 BIT STECKSCHLÜSSEL- SORTIMENT 1/4"

in CT-Modul, 45-teilig

€179,83
+ MwSt.

€214,00 inkl. MwSt.



- › Multi-Griff 1/4" mit umfangreichen Bit- und Steckschlüssel-Sortiment
- › Nur für Werkzeugwagen No. 2004 und Werkbänke No. 1502, 1504, 1505 und 1506 XL geeignet
- › Für Modelle No. 2005, No. WSL-L7 (workster), No. 2430 und No. 1504 XL zusätzlich Distanzmodul No. 1500 ED-70 S bestellen



Code	No.	Inhalt	Breite mm	Höhe mm	Tiefe mm	-teilig	Gewicht kg
1733419	1500 CTD-20 BIT	1/4" Steckschlüsseleinsatz No. 20 L, SW 4 4,5 5 6 7 8 9 10 12 13 mm 1/4" Schraubendreherbit No. 680, SW 4 5,5 6,5 8 mm 1/4" Schraubendreherbit No. 685, SW 2,5 3 4 5 6 mm 1/4" Schraubendreherbit No. 685 X 5 6 8 mm 1/4" Schraubendreherbit No. 687 TX T6 T7 T8 T9 T10 T15 T20 T25 T27 T30 T40 1/4" Schraubendreherbit No. 690 1 2 3 1/4" Schraubendreherbit No. 690 PZD 1 2 3 Miniatur LED-Leuchte No.649, Einsatz-Halter No. 673 6,3 Bit-Halter No. 699, 1/4" Bit-Adapter No. 620 Multi-Griff No. 676, Kombihaltewerkzeug No. 639	475	40	77	45	0,7

2005 CT2-D 19L STECKSCHLÜSSEL- SORTIMENT 1/2"

in 2/4 Check-Tool-Modul, 40-teilig

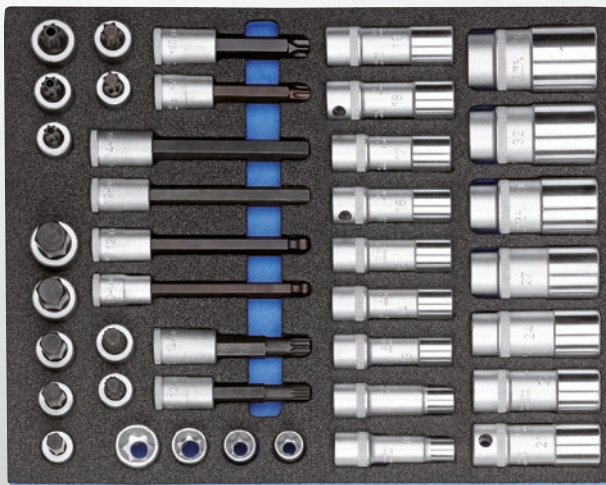

- › Optimales Sortiment für tieferliegende Schrauben in den gängigsten Schlüsselweiten
- › Mit Check-Tool-Einlage für das schnelle Erkennen von fehlendem Werkzeug
- › Besonders geeignet für Arbeiten in sensiblen Bereichen, in denen sichergestellt werden muss, dass kein Werkzeug zurückbleibt
- › Unterlage blau, Oberlage schwarz, blau signalisiert fehlendes Werkzeug
- › Griffmulden erleichtern das Herausnehmen des Werkzeuges

€550⁴²

€655,00 inkl. MwSt.



Code	No.	Inhalt	Breite mm	Tiefe mm	-teilig	Gewicht kg
2016516	2005 CT2-D 19L	D 19 L 10 12 13 14 15 16 17 18 19 21 22 24 27 30 32 34 IN 19 10 12 14 17 19 IN 19 L 12-140 14-140 IN 19 LK 10-140 12-140 INX 19 12 14 INX 19 L 12-100 14-100 ITX 19 T55 T60 ITX 19 L T55-100 T60-100 ITX 19 B T50 T55 T60 TX 19 E16 E18 E20 E24	316	390	40	6,9

2005 CT3-32 STECKSCHLÜSSEL- SORTIMENT 3/4"

in 3/4 Check-Tool-Modul, 14-teilig



- › Perfekte Satzzusammenstellung für handbetätigte Steckschlüsseleinsätze und Verbindungsteile mit Vierkantantrieb
- › Mit Check-Tool-Einlage für das schnelle Erkennen von fehlendem Werkzeug
- › Besonders geeignet für Arbeiten in sensiblen Bereichen, in denen sichergestellt werden muss, dass kein Werkzeug zurückbleibt
- › Unterlage blau, Oberlage schwarz, blau signalisiert fehlendes Werkzeug
- › Griffmulden erleichtern das Herausnehmen des Werkzeuges

€377³¹

€449,00 inkl. MwSt.



Code	No.	Inhalt	Breite mm	Tiefe mm	-teilig	Gewicht kg
2752727	2005 CT3-32	Steckschlüsseleinsatz 3/4" 6-kant UD-Profil No. 32, SW 22 24 27 30 32 36 38 41 46 50 Verlängerung 3/4" No. 3290-8 -16 200 mm, 400 mm Umschaltknarre 3/4" No. 3293 U-2, 510 mm Quergriff 3/4" No. 3287	472	390	14	9

2005 CT4-7 XL

RING-MAULSCHLÜSSEL-SATZ

in 4/4 Check-Tool-Modul, 18-teilig

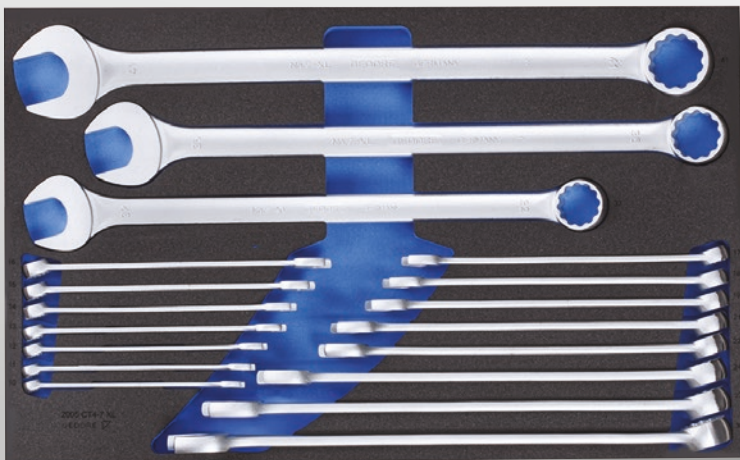

- › Perfekte Satzzusammenstellung für schonende Schraubenbetätigung
- › Ring-Maulschlüssel extra lang für mehr Drehmoment
- › Mit Check-Tool-Einlage für das schnelle Erkennen von fehlendem Werkzeug
- › Besonders geeignet für Arbeiten in sensiblen Bereichen, in denen sichergestellt werden muss, dass kein Werkzeug zurückbleibt
- › Unterlage blau, Oberlage schwarz, blau signalisiert fehlendes Werkzeug
- › Griffmulden erleichtern das Herausnehmen des Werkzeuges

€451²⁶ + MwSt.

€537,00 inkl. MwSt.



Code	No.	Inhalt	Breite mm	Tiefe mm	-teilig	Gewicht kg
2704226	2005 CT4-7 XL	Ring-Maulschlüssel No. 7 XL, SW 10 11 12 13 14 15 16 17 18 19 21 22 24 27 30 32 36 41 mm	633	390	18	8,15

2005 CT4-1B

RING-MAULSCHLÜSSEL-SATZ

in 4/4 Check-Tool-Modul, 25-teilig

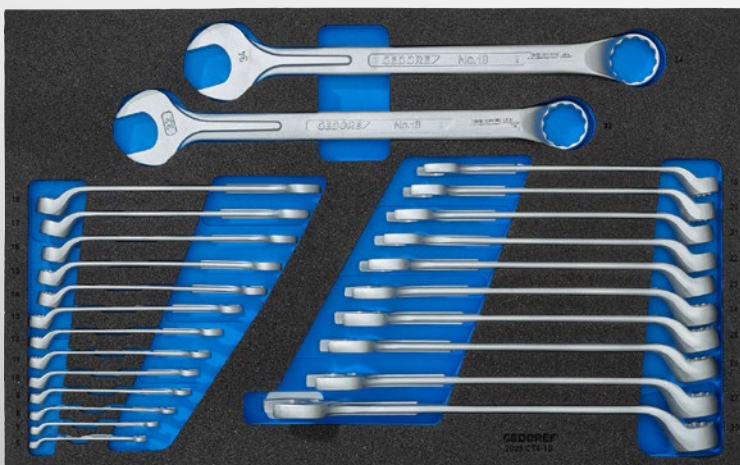

- › Durch Kraftrippe verstärkter Schaft an der Maulseite garantiert höchste Drehmomente
- › Mit UD-Profil für schonende Kraftübertragung
- › Ring gekröpft und 10° abgewinkelt
- › Zur Betätigung von versenkten oder tiefliegenden Muttern und Schrauben
- › Mit Check-Tool Einlage für das schnelle Erkennen von fehlendem Werkzeug
- › Besonders geeignet für Arbeiten in sensiblen Bereichen, in denen sichergestellt werden muss, dass kein Werkzeug zurückbleibt
- › Unterlage blau, Oberlage schwarz, blau signalisiert fehlendes Werkzeug
- › Griffmulden erleichtern das Herausnehmen des Werkzeuges

€432⁷⁷ + MwSt.

€515,00 inkl. MwSt.

Code	No.	Inhalt	Breite mm	Tiefe mm	-teilig	Gewicht kg
3434982	2005 CT4-1B	Ring-Maulschlüssel No. 1 B, SW 6 7 8 9 10 11 12 13 14 15 16 17 18 19 20 21 22 23 24 25 26 27 28 29 30 32 34 mm	633	390	25	6,2

2005 CT4-8000 WERKZEUGSORTIMENT

in 4/4 Check-Tool-Modul, 13-teilig



€293²⁸
+ MwSt.

€349,00 inkl. MwSt.



- › Mit Check-Tool-Einlage für das schnelle Erkennen von fehlendem Werkzeug
- › Besonders geeignet für Arbeiten in sensiblen Bereichen, in denen sichergestellt werden muss, dass kein Werkzeug zurückbleibt
- › Unterlage blau, Oberlage schwarz, blau signalisiert fehlendes Werkzeug
- › Griffmulden erleichtern das Herausnehmen des Werkzeuges

Code	No.	Inhalt	Breite mm	Tiefe mm	-teilig	Gewicht kg
2016303	2005 CT4-8000	Schlosserhammer ROTBAND-PLUS No. 600 H-300 -500 Rückschlagfreier Schonhammer No. 248 ST-40 Universalzange No. 142 10 JC, Flachrundzange No. 8132-160 JC Kraft-Seitenschneider No. 8316-160 JC, Kraft-Kombinationszange No. 8250-180 JC Montagezange für Außensicherungsringe No. 8000 A 1 2 21 Montagezange für Innensicherungsringe No. 8000 J 1 2 21	633	390	13	4,1

2005 CT4-U-20 STECKSCHLÜSSEL-SATZ 1/4"-3/8"-1/2"

in 4/4 Check-Tool-Modul, 91-teilig

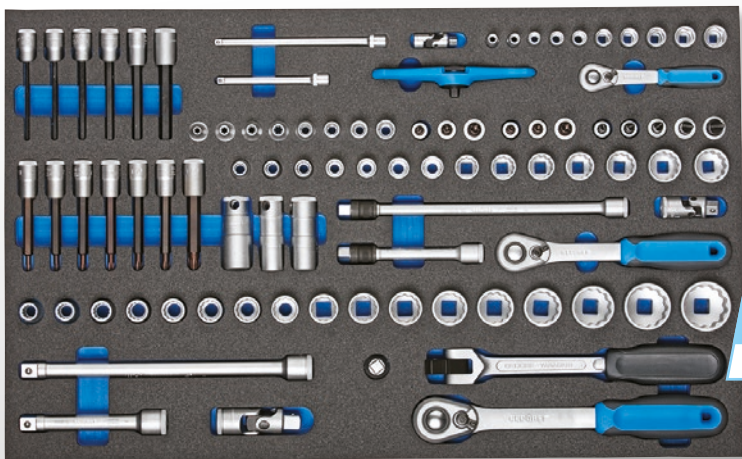

€948⁷⁴
+ MwSt.

€1129,00 inkl. MwSt.



- › Umfangreicher 1/4"-3/8"-1/2" Satz für den universellen Einsatz
- › Mit Check-Tool-Einlage für das schnelle Erkennen von fehlendem Werkzeug
- › Besonders geeignet für Arbeiten in sensiblen Bereichen, in denen sichergestellt werden muss, dass kein Werkzeug zurückbleibt
- › Unterlage blau, Oberlage schwarz, blau signalisiert fehlendes Werkzeug
- › Griffmulden erleichtern das Herausnehmen des Werkzeuges

Code	No.	Inhalt	Breite mm	Tiefe mm	-teilig	Gewicht kg
2016257	2005 CT4-U-20	1/4" Steckschlüsseleinsatz No. 20, SW 5,5 6 7 8 9 10 11 12 13 14 mm 1/4" Umschaltknarre No. 2093 U-20, 1/4" Quergriffknarre No. 2093 U-3 T 1/4" Verlängerung No. 2090-4 -6, 97 148 mm, 1/4" Kardangelen No. 2095 3/8" Steckschlüsseleinsatz No. D 30, SW 8 9 10 11 12 13 14 15 16 17 18 19 21 22 mm 3/8" Schraubendrehereinsatz No. IN 30 L, SW 4 5 6 7 8 10 3/8" Schraubendrehereinsatz No. ITX 30 L, T20 T25 T27 T30 T40 T45 T50 3/8" Steckschlüsseleinsatz No. TX 30, E5 E6 E7 E8 E10 E11 E12 E14 3/8" Schraubendrehereinsatz No. IKS 30, 1 2 3, 3/8" Schraubendrehereinsatz No. IKS 30 PZD 1 2 3 3/8" Schraubendrehereinsatz No. IS 30, SW 5,5 6,5 8 10 12 mm 3/8" Zündkerzeneinsatz mit Haltefeder 20,8 mm, 3/8" Zündkerzeneinsatz mit Haltefeder 16 mm 3/8" Zündkerzeneinsatz mit Haltefeder 18 mm, 3/8" Umschaltknarre No. 3093 U-20 3/8" Verlängerung mit Auslöser No. 3090 A-5 -10, 3/8" Kardangelen No. 3095 1/2" Steckschlüsseleinsatz No. D 19, SW 10 11 12 13 14 15 16 17 18 19 21 22 23 24 27 30 32 mm 1/2" Umschaltknarre 1/2" No. 1993 U-20 1/2" Verlängerung 1/2" No. 1990-5 -10, 125 250 mm, 1/2" Reduzierstück 1/2" auf 3/8" No. 1930 1/2" Kardangelen 1/2" No. 1995, 1/2" Gelenkgriff No. 1996, 255 mm	633	390	91	7,64

DAS ORGA-TALENT FÜR UNTERWEGS

Das **GEDORE** Werkzeug-Box-Modul WorkMO B3 1110 WM 321 ist die praktikable Lösung für den Handwerker on Tour oder den mobilen Service-Mitarbeiter.

Das robuste, belastbare **Modul WorkMO B3 1110 WM 321** ist aus einem leichten Alu-Kunststoffmix hergestellt und bringt so nur rund 22 kg auf die Waage. Trotzdem sind die beiden Schubladen mit Vollauszug jeweils mit bis zu 60 kg belastbar. In Kombination

mit den Schaumstoffmodulen **GEDORE** 1500 ES/1500 CT, sind alle Werkzeuge während des mobilen Service-Einsatzes perfekt verstaut und organisiert. Abgerundete Kunststoffkanten dienen als Stoß- und Kratzschutz und machen die Box noch robuster. Unter den Schubladen befindet sich ein Fach mit Arretierung für **GEDORE** L-BOXX® 136 No. 1100 L sowie für **GEDORE** S-BOXX® No. 1110 WMSB 3. Das WorkMo B3 ist kompatibel mit Sortimo® Fahrzeugeinrichtungen und Ladungssicherung und darüber hinaus Crash getestet.



Werkzeug-Box-Modul WorkMo B3 1110 WM 321

1

PERFEKT ORGANISIERT

- Mit zwei hoch belastbaren Schubladen für Werkzeugmodule und einem Fach für L-BOXXEN bietet das WorkMo B3 viel Raum für eine geordnete Werkzeugunterbringung

2

KOMPAKT

- Mit den Maßen B 789 x T 396 x H 506 mm und einem Gewicht von 22 kg ist das Box-Modul ideal für den Einsatz in einem Service-Fahrzeug geeignet

3

LEICHT UND ROBUST

- Das Box-Modul von GEDORE ist aus einem leichten aber hoch belastbaren Alu-Kunststoff-Mix hergestellt, bis zu 50 % leichter als vergleichbare Lösungen



„Als mobiler Service-Mitarbeiter bin ich auf ein System angewiesen, mit dem ich Ordnung in meiner Ausrüstung halten kann. Das Box-Modul von GEDORE ist für meine Arbeit die perfekte Lösung.“

1110 WM 321 WERKZEUG-BOX-MODUL WORKMO B3

2 Schubladen H6,
Fach für L-BOXX® + S-BOXX®

- > 2 Schubladen mit Vollauszug geeignet für GEDORE 1500 ES/1500 CT Module
- > Kompatibel mit Sortimo® Fahrzeugeinrichtungen und Ladungssicherung
- > Tragfähigkeit pro Schublade 60 kg



€450⁴²
+ MwSt.
€536,00 inkl. MwSt.

Code	No.	Breite mm	Höhe mm	Tiefe mm	Gewicht kg
2954354	1110 WM 321	789	506	396	22,12

1110 WMW-5-03 WORKMO B3 MIT WERKZEUGSORTIMENT

110-teilig

- > Ideal für große und kleine Wartungs und Montagearbeiten
- > Geeignet für Industrie, Handwerk, Automotive und den ambitionierten Heimwerker
- > Modularer Werkzeugwagen
- > Als komplette Einheit fahrbar oder jedes Modul einzeln tragbar
- > Ideal für den Transport von der Werkstatt zu wechselnden Arbeitsstätten
- > 6 Schubladen mit Vollauszug geeignet für GEDORE 1500 ES/1500 CT Module
- > Für 4x 1/3 Module oder 2x 2/3 Module
- > Ein Fach mit Arretierung für GEDORE L-BOXX® 136 No. 1100 L sowie für GEDORE S-BOXX® No. 1110 WMSB 3
- > Leichter und stabiler Alu-Kunststoffmix
- > Fahrbar durch Roller-Kufen mit 4 hochwertigen Rädern, davon 2 mit Totalfeststeller
- > Holz-Arbeitsplatte für Montagearbeiten vor Ort
- > Kompatibel mit Sortimo® Fahrzeugeinrichtungen und Ladungssicherung



€1957¹⁴
+ MwSt.
€2329,00 inkl. MwSt.

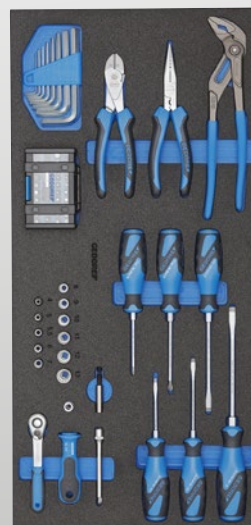

Code	No.	Höhe mm	Breite mm	Tiefe mm	Inhalt	Anzahl Schubladen	-teilig	Gewicht kg
3005194	1110 WMW 5-03	1.140	845	550	Werkzeug-Mobil No. 1110 WMW-3 GEDORE L-BOXX® 136 No. 1100 L S-BOXX® B3 No. 1110 WMSB 3 Werkzeugsortiment No. 1110 CTB3-01 Werkzeugsortiment No. 1110 CTB3-02	6	110	64,3

1110 WMHP 3
**HOLZ-ARBEITSPLATTE
 FÜR WORKMO B3**



- › Multiplex Buchen-Schichtholzplatte 20 mm stark
- › Zum Einklicken in WorkMo Boxen B3 um eine plane Arbeitsfläche zu erhalten

€135²⁹ + MwSt.
 €161,00 inkl. MwSt.

Code	No.	Breite mm	Höhe mm	Tiefe mm	Gewicht kg
2954370	1110WMHP 3	835	41	426	4,5

1110 WMR 34
**ROLLER FÜR
 WORKMO B3**



- › Macht die Werkzeug-Box-Module fahrbar
- › Kompatibel mit Sortimo® Fahrzeugeinrichtungen und Ladungssicherung
- › Belastbarkeit: 200 kg

€197⁴⁸ + MwSt.
 €235,00 inkl. MwSt.

Code	No.	Breite mm	Höhe mm	Tiefe mm	Gewicht kg
3002713	1110WMR 34	854	144	493	9

1110 WMW-3
**WERKZEUG-MOBIL
 WORKMO B3**

€1133⁶¹ + MwSt.
 €1349,00 inkl. MwSt.



- › Bestehend aus: No. 1110 WM 34, 1110 WM 321, 1110 WMR 23 und 1110 WMHP 3
- › 6 Schubladen mit Vollauszug geeignet für GEDORE 1500 ES/1500 CT Module
- › Holz-Arbeitsplatte für Montagearbeiten vor Ort
- › Kompatibel mit Sortimo® Fahrzeugeinrichtungen und Ladungssicherung

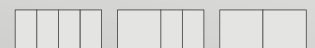

Code	No.	Breite mm	Höhe mm	Tiefe mm	Gewicht kg
2954443	1110WMW-3	845	1.140	550	52,8

1110 WM 221

WERKZEUG-BOX-MODUL WORKMO B2

2 Schubladen H6, Fach für L-BOXX®

- > 2 Schubladen mit Vollauszug geeignet für GEDORE 1500 ES/1500 CT Module
- > Kompatibel mit Sortimo® Fahrzeugeinrichtungen und Ladungssicherung
- > Tragfähigkeit pro Schublade 30 kg

€315¹³
+ MwSt.
€375,00 inkl. MwSt.



Code	No.	Breite mm	Höhe mm	Tiefe mm	Gewicht kg
2954338	1110 WM 221	526	396	506	15,26

1110 WMW-S-02

WORKMO B2 MIT WERKZEUGSORTIMENT

72-teilig



€1192⁴⁴
+ MwSt.
€1419,00 inkl. MwSt.

- > Ideal für große und kleine Wartungs- und Montagearbeiten
- > Geeignet für Industrie, Handwerk, Automotive und den ambitionierten Heimwerker
- > Modularer Werkzeugwagen
- > Als komplette Einheit fahrbar oder jedes Modul einzeln tragbar
- > Ideal für den Transport von der Werkstatt zu wechselnden Arbeitsstätten
- > 6 Schubladen mit Vollauszug geeignet für GEDORE 1500 ES/1500 CT Module
- > Für 2x 1/3 Module oder 1x 2/3 Modul
- > Ein Fach mit Arretierung für GEDORE L-BOXX® 136 No. 1100 L
- > Leichter und stabiler Alu-Kunststoffmix
- > Fahrbar durch Roller-Kufen mit 4 hochwertigen Rädern, davon 2 mit Totalfeststeller
- > Holz-Arbeitsplatte für Montagearbeiten vor Ort
- > Kompatibel mit Sortimo® Fahrzeugeinrichtungen und Ladungssicherung

Code	No.	Höhe mm	Breite mm	Tiefe mm	Inhalt	Anzahl Schubladen	-teilig	Gewicht kg
3005186	1110 WMW S-02	1.140	580	550	Werkzeug-Mobil No. 1110 WMW-2 GEDORE L-BOXX® 136 No. 1100 L Werkzeugsortiment No. 1110 CTB2-01 Werkzeugsortiment No. 1110 CTB2-02	6	72	50,5

1110 WMHP 2
HOLZ-ARBEITSPLATTE
FÜR WORKMO B2

€90⁶⁷
+ MwSt.
€107,90 inkl. MwSt.

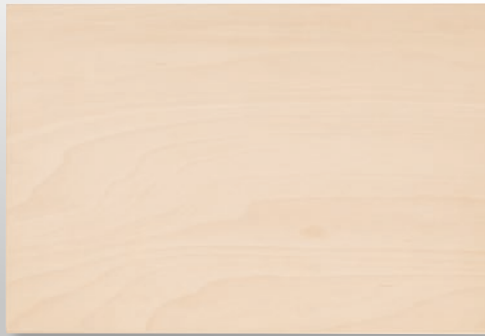

- › Multiplex Buchen-Schichtholzplatte 20 mm stark
- › Zum Einklicken in WorkMo Boxen B2 um eine plane Arbeitsfläche zu erhalten

Code	No.	Breite mm	Höhe mm	Tiefe mm	Gewicht kg
2954362	1110WMHP 2	572	41	426	4,5

1110 WMR 24
ROLLER FÜR
WORKMO B2

€152⁹⁴
+ MwSt.
€182,00 inkl. MwSt.



- › Macht die Werkzeug-Box-Module fahrbar
- › Kompatibel mit Sortimo® Fahrzeugeinrichtungen und Ladungssicherung
- › Belastbarkeit: 200 kg

Code	No.	Breite mm	Höhe mm	Tiefe mm	Gewicht kg
3002721	1110WMR 24	612	144	493	8

1110 WMW-2
WERKZEUG-MOBIL
WORKMO B2

€814²⁹
+ MwSt.
€969,00 inkl. MwSt.



- › Bestehend aus: No. 1110 WM 24, 1110 WM 221, 1110 WMR 23 und 1110 WMHP 2
- › 6 Schubladen mit Vollauszug geeignet für GEDORE 1500 ES/1500 CT Module
- › Holz-Arbeitsplatte für Montagearbeiten vor Ort
- › Kompatibel mit Sortimo® Fahrzeugeinrichtungen und Ladungssicherung



Code	No.	Breite mm	Höhe mm	Tiefe mm	Gewicht kg
2954435	1110WMW-2	580	1.140	550	42,6

1.04/HP1A-B UNIVERSAL-ABZIEHER HIGH POWER

2-armig, Ganzstahlhaken
mit Hakenbremse



- › Traverse besonders vergütet, Belastung mit doppelter Zugkraft möglich
- › Abzughaken aus einem Stück geschmiedet
- › Mit Hakenbremse
- › Einstellskala zum gleichmäßigen Justieren der Abzughaken

€98²⁴

€116,90 inkl. MwSt.

Code	No.	Spannweite (max.) mm	Spannweite Innen (min.) mm	Spannweite Innen (max.) mm	Spanntiefe mm	Zugkraft (max.) t	Spindel Gewindegröße	Schlüsselweite Betätigungswerkzeug mm	Hakenfußbreite mm	Hakenfußtiefe mm	Hakenfußstärke mm	Skaleneinteilung vorhanden	Gewicht kg
1981145	1.04/HP1A-B	130	70	170	100	5	M14x1,5x140	17 mm	22	15	3,0	x	1,2

1.04/ST-HP-B ABZIEHER-SET mit Werkstattständer



- › Bestehend aus 3 Abziehern in verschiedenen Größen
- › Traverse besonders vergütet, Belastung mit doppelter Zugkraft möglich
- › Abzughaken aus einem Stück geschmiedet
- › Mit Hakenbremse
- › Einstellskala zum gleichmäßigen Justieren der Abzughaken

€541¹⁸

€644,00 inkl. MwSt.

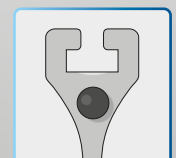
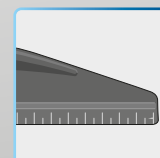
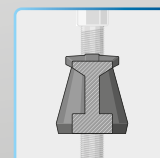

Code	No.	Inhalt	Gewicht kg
2300044	1.04/ST-HP-B	1.04/HP1A-B Abzieher HIGH POWER 2-armig 130x100 mm 1.04/HP2A-B Abzieher HIGH POWER 2-armig 200x150 mm 1.04/HP3A-B Abzieher HIGH POWER 2-armig 350x200 mm 1.04/97 Ständer leer zu 1.04-Serie	14,4

1100-1.04

UNIVERSAL-ABZIEHER-SORTIMENT

in L-BOXX® 136, 13-teilig

- › Mit 2- und 3-armiger Traverse
- › Mit Ganzstahl- und schlanken Haken sowie Verlängerungen
- › Abzughaken extra schlank für enge Bauräume liegen zur Selbstmontage bei
- › Kombination von 12 unterschiedlichen Abziehern möglich



€536⁹⁷ + MwSt.

€639,00 inkl. MwSt.

Code	No.	Inhalt	Länge mm	Breite mm	Höhe mm	-teilig	Gewicht kg
2838362	1100-1.04	Universal-Abzieher HIGH POWER No. 1.04/HP1A-B, 2-armig, 130x100 mm Traverse No. 107/1A03, 3-armig 180 mm Abzughaken No. 106/A-100-B, Ganzstahl, Hakenbremse 100 mm 3x Verlängerung No. 106/A-100-VB mit Hakenbremse 100 mm 3x Abzughaken No. 106/A-100-S, schlank 100 mm 3x Abzughaken No. 106/S101-S, ohne Klemmstück Spindel No. 1.1406200, SW 17 M14x1,5 200 mm + GEDORE L-BOXX® 136 No. 1100 L	357	442	151	13	6,3

1.18/OXS ABZIEHER

2-armig, mit extra schlanken Haken



- › Sehr schmal geschmiedete Haken
- › Besonders für schwer zugängliche Platzverhältnisse geeignet, z. B. im Elektromotorenbereich

€40⁶⁶ + MwSt.

€48,39 inkl. MwSt.

Code	No.	Spannweite (max.) mm	Spanntiefe mm	Zugkraft (max.) t	Spindel Gewindegröße	Hakenfußbreite mm	Hakenfußtiefe mm	Hakenfußstärke mm	Spitzen-Durchmesser	Gewicht kg
2018594	1.18/OXS	50	70	0.5	M 10x1,5 x 100	8	3	2,0	2,9	0,24

1.19/OXS

ABZIEHER

3-armig, mit extra
schlanken Haken

€58,73
+ MwSt.

€69,89 inkl. MwSt.



- › Sehr schmal geschmiedete Haken
- › Besonders für schwer zugängliche Platzverhältnisse geeignet, z. B. im Elektromotorenbereich

Code	No.	Spannweite (max.) mm	Spanntiefe mm	Zugkraft (max.) t	Spindel Gewindegröße	Hakenfußbreite mm	Hakenfußtiefe mm	Hakenfußstärke mm	Spitzen-Durchmesser	Gewicht kg
2018608	1.19/OXS	50	70	0.8	M 10x1,5 x 100	8	3	2,0	2,9	0,3

1.12/2

ABZIEHER

2-armig

€81,34
+ MwSt.

€96,79 inkl. MwSt.



- › Handliche, kräftige Ausführung zum Abziehen von Scheiben, Räder, Kugellager usw.
- › Preiswertes, wirtschaftliches Modell
- › Selbsttätiges Anpressen der Haken

Code	No.	Spannweite (max.) mm	Spanntiefe mm	Zugkraft (max.) t	Spindel Gewindegröße	Schlüsselweite Betätigungssechskant mm	Hakenfußbreite mm	Hakenfußtiefe mm	Hakenfußstärke mm	Gewicht kg
8003410	1.12/2	130	160	5	M 18x1,5 x 200	19 mm	25	14	3,0	1,9

1.13/2

ABZIEHER

3-armig

€107,56
+ MwSt.

€128,00 inkl. MwSt.



- › Handliche, kräftige Ausführung zum Abziehen von Scheiben, Räder, Kugellager usw.
- › Preiswertes, wirtschaftliches Modell
- › Selbsttätiges Anpressen der Haken

Code	No.	Spannweite (max.) mm	Spanntiefe mm	Zugkraft (max.) t	Spindel Gewindegröße	Schlüsselweite Betätigungssechskant mm	Hakenfußbreite mm	Hakenfußtiefe mm	Hakenfußstärke mm	Gewicht kg
8004300	1.13/2	130	160	7.5	M 18x1,5 x 200	19	25	14	3,0	2,5

EINFACH TRENNEN UND ABZIEHEN

Ein Trenn- und Abzieher-Set für dicht aufsitzende Kegelrollenlager, Kugellager, Innenlaufringe, Batterieklemmen und andere dünnwandige Teile bis zu einem Durchmesser von 70 mm und einer Einbautiefe von 125 mm.

Der **Trenn-Abzieher-Satz 1101-1.40-1.12-13** von **GEDORE** enthält eine Trennvorrichtung und Abzieher in zwei unterschiedlichen Größen inklusive der passenden Spindeln. Zum Abziehen dicht aufsitzender oder dünnwandiger Bauteile werden die scharfen Trennmesser, die

beidseitig verwendbar sind, hinter das abziehende Teil gepresst und mit der Abzieh-Vorrichtung sicher abgezogen. Je nach Bedarf können die Abzieher als Zweiarm- oder als Dreiarm-Abzieher eingesetzt werden. Die selbstpressenden Haken machen die Anwendung besonders einfach – ein weiteres Plus neben der Sicherheit und Langlebigkeit der geschmiedeten Teile. Das komplette Abzieher-Set ist komplett versenkt in einer Schaumstoffeinlage untergebracht. Damit passt das Set nicht nur perfekt in die mitgelieferte L-BOXX, sondern ist auch noch stapelbar oder passt in die Schublade eines Werkzeugwagens.

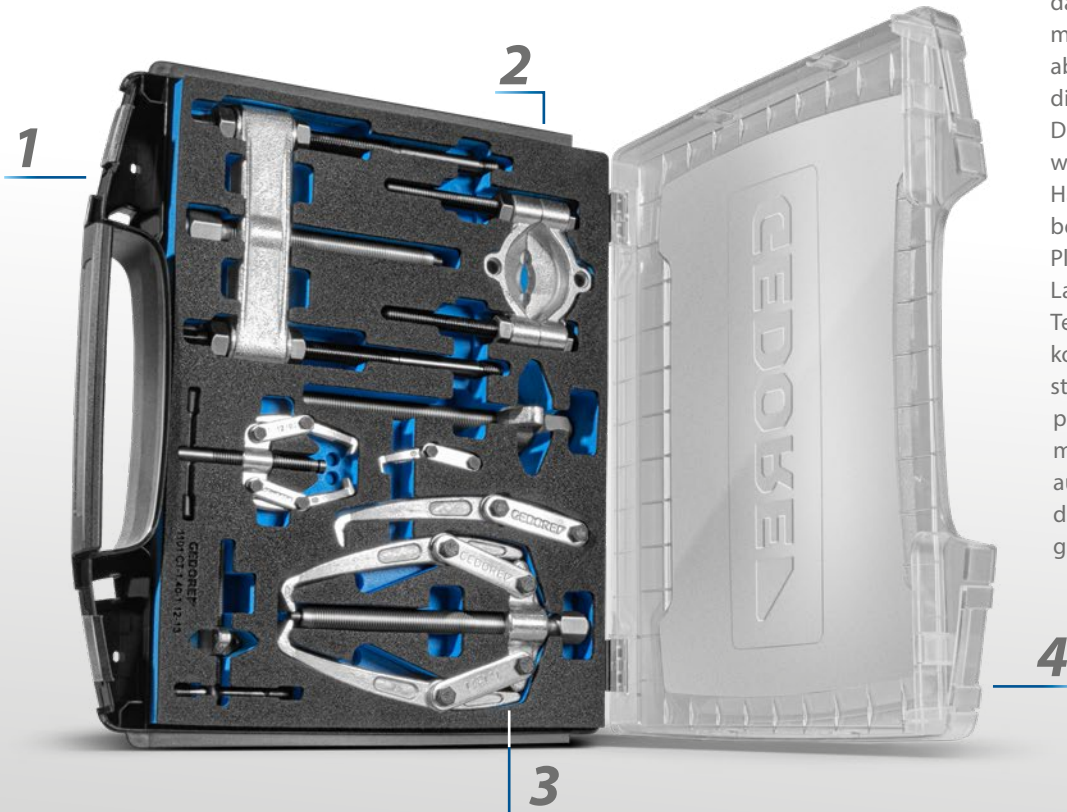

Trenn- und Abzieher-Set zwei- und drei-armig 1101-1.40-1.12-13

1

EINFACHE ANWENDUNG

- Abzieher mit selbstanpressenden Haken und Trennmesser beidseitig anwendbar

2

VIELE EINSATZMÖGLICHKEITEN

- Für dicht aufsitzende sowie dünnwandige Bauteile bis 70 mm Durchmesser und 125 mm Einbautiefe

3

2IN1 ABZIEHER

- Umbau von zweiarmigen auf dreiarmige Abzieher mit einfachen Handgriffen

4

STATIONÄR UND MOBIL EINFACH VERSTAUT

- Im Werkzeugwagen oder in der mitgelieferten i-BOXX – die Schaumstoffeinlage passt



„Das Abzieher-Set macht es mir leicht: ich nehme die i-BOXX mit und kann an Kugellagern oder Batterieklemmen arbeiten. Mehr als ein paar zusätzliche Adapter brauche ich meist gar nicht.“



NEU

1101-1.40-1.12-13 TRENN-ABZIEHER-SATZ

2- und 3-armig, 16-teilig



- > 2- und 3-armige Trenn- und Aussenabzieher mit selbstanpressenden Haken
- > Zum Abziehen von dicht aufsitzenden Kegelrollenlager, Kugellager, Innenlaufringen, Batterieklemmen und anderen dünnwandigen Teilen bis max. Durchmesser 70 mm und einer Einbautiefe von max. 125 mm
- > Made in Germany
- > Trennmesser beidseitig verwendbar
- > Die Abziehvorrichtung kann mit weiterem Zubehör wie z.B. 1.81/10 Adaptern erweitert werden
- > Flexibel einsetzbar durch 2- und 3-armige Komponenten
- > Mit Check-Tool-Einlage für das schnelle Erkennen von fehlendem Werkzeug

€ 414,29 + MwSt.

€ 493,00 inkl. MwSt.

Code	No.	Inhalt	Max. Spanntiefe nutzbar mm	Max. Spannweite mm	Länge mm	Breite mm	Höhe mm	-teilig	Gewicht kg
3437434	1101-1.40-1.12-13	1x 114/104 2-Arm-Traverse / Kopf 1x 115/104 3-Arm-Traverse / Kopf 3x 112/1-120 Abzughaken, komplett 2x 1.1406155 Spindel komplett M14x1,5x155mm 1x 112/0104 2-Arm-Traverse / Kopf 1x 113/0104 3-Arm-Traverse / Kopf 3x 112/02-040 Abzughaken, komplett 2x 1.100660 Spindel komplett M10x1,5x60mm 1x 1.40/0 Trennvorrichtung 5-60 mm 1x 1.38/0 Abziehvorrichtung 40-120x125mm EI-1101-1.40-1.12-13 CT-Einlage leer 342x262x60mm + 1101 L GEDORE i-BOXX 72, leer	125	90	367	316	72	16	4

2.40

LAND-/BAUMASCHINEN-REPARATUR-ABZIEH-SET

Baukasten-System, 16-teilig



€703,36
+ MwSt.

€837,00 inkl. MwSt.

- › Zur Montage der robusten und handlichen Laschenabzieher No. 1.14 und No.1.15
- › Mit diesem Set können Sie zehn gängige flexible Laschenabzieher aus der Serie 1.14/1.15 einschließlich der neuen Hydraulikspindel selbst montieren
- › Griffbereit auf einer Lochwandtafel

Code	No.	Inhalt	-teilig	Gewicht kg
1393030	2.40	1 Kopf 2-armig, No. 114/204 1 Kopf 2-armig, No. 114/304 1 Kopf 3-armig, No. 115/204 1 Kopf 3-armig, No. 115/304 1 Spindel SW 19, M18x1,5, 200 mm, No. 1.1806200 1 Spindel SW 22, G 1/2", 250 mm, No. 1.2106250 1 Fett hydraulik-Druckspindel 10 t, No. 1.06/HSP1 3 Abzughaken 210 mm, No. 114/201 3 Abzughaken 260 mm, No. 114/301 3 Abzughaken 390 mm, No. 114/401 6 Laschen No. 114/208 12 Laschen No. 114/308	16	24,3

1100-1.30 INNENAUSZIEHER-SORTIMENT

in L-BOXX® 136, 8-teilig

€450,42
+ MwSt.
€536,00 inkl. MwSt.



- › Für Innendurchmesser 12 - 35 mm
- › Für extrem dicht anliegende Kugellager, Ringe, Büchsen und Simmerringe®
- › Mit Gleithammer und Gegenstütze

Code	No.	Inhalt	Länge mm	Breite mm	Höhe mm	-teilig	Gewicht kg
2836041	1100-1.30	Innenauszieher No. 1.30/2, 12-15 mm Innenauszieher No. 1.30/3, 15-19 mm Innenauszieher No. 1.30/4, 19-25 mm Innenauszieher No. 1.30/4A, 25-30 mm Innenauszieher No. 1.30/45, 30-35 mm Gegenstütze No. 1.36/1 für 1.30/0 - 1.30/5 Gleithammer No. 1.35/2, 500 mm, 1,7 kg + GEDORE L-BOXX® 136 No. 1100 L	357	442	151	8	7,2

1.32/2

INNEN- UND AUSSEN-ABZIEHER-SATZ

15-teilig



- › Garnituren mit Innenausziehern, Gegenstützen, Abziehfutter, Außenabziehern und Stehbolzenausdreher
- › Im stabilen Blechkasten

€ 856³⁰ + MwSt.

€ 1019,00 inkl. MwSt.

Code	No.	Inhalt	-teilig	Gewicht kg
8015340	1.32/2	1.30/2 Innenauszieher 12-15 mm, 1.30/3 Innenauszieher 15-19 mm 1.30/4 Innenauszieher 19-25 mm, 1.30/4A Innenauszieher 25-30 mm 1.30/5 Innenauszieher 30-35 mm, 1.30/6 Innenauszieher 35-45 mm 1.30/7 Innenauszieher 45-55 mm, 1.30/8 Innenauszieher 55-70 mm 1.36/1 Gegenstütze für 1.30/0 - 1.30/5, 1.36/2 Gegenstütze für 1.30/6 - 1.30/7 1.19/OXS Abzieher 3-armig XS Haken 50x70 mm, 1.12/02 Polklemmenabzieher 2-armig 60x40 mm 1.06/1 Universal-Abzieher 2-armig 90x100 mm, 1.06/2 Universal-Abzieher 2-armig 160x150 mm 1.28/1 Stehbolzenausdreher 6-13 mm, 132/299B Blechkasten leer	15	19

1101-1.29/3K

KUGELLAGERABZIEHER-SATZ

in i-BOXX® 72, 37-teilig



€ 595⁸⁰ + MwSt.

€ 709,00 inkl. MwSt.

- › Kugellagerabzieher-Satz für über 40 Kugellager
- › Zum Abziehen von Kugellagern, die auf einer Welle und zugleich in einem Gehäuse sitzen
- › Zerstörungsfreies Abziehen von Rillenkugellagern ohne Ausbau der Welle, kein Aufbohren des Lagerkäfigs notwendig (spänefrei)
- › Mit Check-Tool-Einlage für das schnelle Erkennen von fehlendem Werkzeug
- › Einlage in Schubladen mit den Mindestmaßen 340 x 260 x 60 mm verwendbar
- › In GEDORE i-BOXX® 72 No. 1101 L

Code	No.	für Kugellager No.	Inhalt	Gewicht kg
2964392	1101-1.29/3K	6000 6001 6002 6003 6004 6005 6006 6007 6008 6009 6010 6011 6012 6200 6201 6202 6203 6204 6205 6206 6207 6208 6209 6210 6211 6212 6213 6300 6301 6302 6303 6304 6305 6306 6307 6308 6309 6310 6311 6403 6404 6405 6406 6407	129/104 Kopf, 129.106 Spindel SW 14, M10x1,5, 160 mm 129/304 Kopf, 129.306 Spindel SW 17, M14x2,0, 210 mm 129/404 Kopf, 129.406 Spindel SW 19, M18x2,5, 230 mm 129/504 Kopf, 129.506 Spindel SW 22, M20x2,5, 235 mm 129/10 Abzughaken 1 St. 140 mm (4x) 129/15 Abzughaken 1 St. 140 mm (4x) 129/25 Abzughaken 1 St. 170 mm (4x) 129/30 Abzughaken 1 St. 178mm mit 3 Abstandshalter (4x) 129/35 Abzughaken 1 St. 178mm mit 5 Abstandshalter (4x) 129/40 Abzughaken 1 St. 226mm mit 5 Abstandshalter (4x) 129/45 Abzughaken 1 St. 226mm mit 11Abstandshalter (4x) 1.29/0 Steckgriff brüniert EI-1101 CT-1.29/3K Schaumstoffeinlage i-BOXX 72, leer + 1101 L GEDORE i-BOXX 72 leer	5,78

1100-1.41/2A

TRENN- UND ABZIEHVOR- RICHTUNGSGARNITUR

in L-BOXX® 136, 22-teilig



- › Für Spannweiten von Ø 22 bis 115 mm und Spanntiefen bis zu 295 mm
- › Inkl. Gewindeadapter für Innengewinde M8-M18
- › Zum Lösen und Abziehen dichtaufsitzender Teile wie z. B. Kegelrollenlager, Innenlaufringen

€541¹⁸_{+ MwSt.}

€644,00 inkl. MwSt.

Code	No.	Inhalt	Max. Spanntiefe mm	Max. Spannweite mm	Länge mm	Breite mm	Höhe mm	-teilig	Gewicht kg
2927284	1100-1.41/2A	Abziehvorrichtung No. 1x 1.38/2, 70-215 mm Trennvorrichtung No. 1.40/2, 22-115 mm Gewindeadapter-Satz No. 1.81/20, für 1- und 2-Loch-Anwendungen, M14x1,2 Verlängerung No. 1.38/CV M14x1,5 + GEDORE L-BOXX® 136 No. 1100 L	295	115	357	442	151	22	11,5

1.81/K-12

GEWINDEADAPTER-SATZ

für 1-Loch-Anwendungen, 11-teilig

€125²¹_{+ MwSt.}

€149,00 inkl. MwSt.



- › Die Gewindeadapter ermöglichen z. B. ein Abziehen von Gewindedeckeln, die ein Gewindeloch aufweisen
- › No. 1.81/K-12: Mit Gleithammer No. 1.35/1A, Stange 230 mm und Schlaggewicht 700 g, Adapter M14x1,5
- › Im Kunststoffkoffer, 275 x 229 x 83 mm

Code	No.	Inhalt	Länge mm	Breite mm	Höhe mm	-teilig	Gewicht kg
1936557	1.81/K-12	1.35/1A Gleithammer 270 mm, 700 g 181/101 Gewindeeinsatz M10 / M4 181/102 Gewindeeinsatz M10 / M5 181/103 Gewindeeinsatz M10 / M6 181/104 Gewindeeinsatz M10 / M8 181/105 Gewindeeinsatz M10 / M10 181/106 Gewindeeinsatz M10 / M12 181/210 Gewindeeinsatz M14x1,5 / M14 181/211 Gewindeeinsatz M14x1,5 / M16 181/212 Gewindeeinsatz M14x1,5 / M18 135/125-II Adapter Innengewinde M10 - M14x1,5 181/1299 Kunststoffkoffer mit Schaumstoffeinlage	270	230	84	11	1,83

1.81/2

GEWINDEADAPTER-SATZ

für 1-Loch-Anwendungen, 6-teilig

- Die Gewindeadapter ermöglichen z. B. ein Abziehen von Gewindedeckeln, die ein Gewindeloch aufweisen
- No. 1.81/2: Für Gleithammer No. 1.35/2, 1.36/2, Gegenstütze No. 1.36/3



€65,96
+ MwSt.

€78,49 inkl. MwSt.

Code	No.	Inhalt	-teilig	Gewicht kg
1120743	1.81/2	181/207 Gewindeeinsatz M14x1,5 / M8, 181/208 Gewindeeinsatz M14x1,5 / M10 181/209 Gewindeeinsatz M14x1,5 / M12, 181/210 Gewindeeinsatz M14x1,5 / M14 181/211 Gewindeeinsatz M14x1,5 / M16, 181/212 Gewindeeinsatz M14x1,5 / M18	6	0,49

1.35/2

GLEITHAMMER

€76,80
+ MwSt.

€91,39 inkl. MwSt.

- Geeignet zum Abziehen kleiner Kugellager, da oft der Platz für Gegenstützen nicht vorhanden ist
- Auch verwendbar mit Gewindeadaptern No. 1.81



Code	No.	für Innenauszieher	Anschlussgewinde M	mit Adapter	Schlüsselweite mm	Gesamtlänge mm	Gleitfläche	Schlaggewicht in g	Gewicht kg
8039010	1.35/2	1.30/0 - 1.30/9	M14x1,5	M10	24	520	340	1700	3,03

1.78/5

UNIVERSAL-FEDERSPANNER

ab

€125,21
+ MwSt.

€149,00 inkl. MwSt.



- Zur Montage und Demontage von Druckfedern mit einem Durchmesser von 110 bis 180 mm
- Für max. Federdicke 13mm
- Sicherheitshinweis: Bei gleichmäßigem Anziehen der Spindeln setzen sich die Spannköpfe auf den Federwindungen fest, so dass ein seitliches Verschieben ausgeschlossen ist
- VPA-GS-geprüfte Sicherheit
- Mit Sicherheitsbügel

Code	No.	Spannbereich (min./max.) mm	Gewicht kg	UVP inkl. MwSt.	UVP exkl. MwSt.
8031380	1.78/S2	60-240	2,2	149,00	125,21
8031460	1.78/S3	60-340	2,55	156,00	131,09



1.28/4
**STEBBOLZEN-
 AUDREHER**

€76,80
 + MwSt.

€91,39 inkl. MwSt.

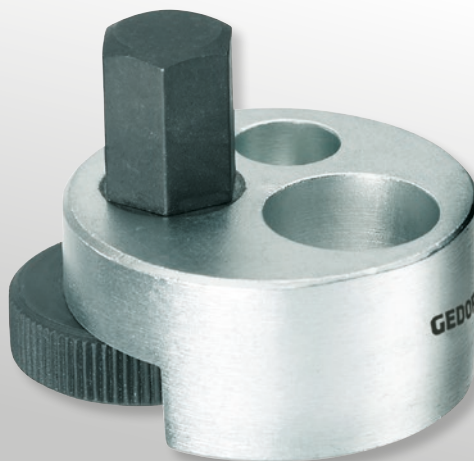

- › Zum Ausdrehen von beschädigten Stebbolzen mit Rechts- oder Linksgewinde
- › Auch für extrem kurze Stebbolzenenden

Code	No.	Ø-Stehbolzen	Schlüsselweite Betätigungssechskant mm	Gewicht kg
1465031	1.28/4	5-26	19	0,6 kg

1.26/K-3
**MUTTERN-
 SPRENGER-SATZ**
 6-teilig

€261,34
 + MwSt.

€311,00 inkl. MwSt.



- › Zum Sprengen festsitzender oder übergedrehter Muttern ohne Beschädigung des Gewindebolzens
- › Für Muttern bis Festigkeitsklasse 6
- › Für Muttern von SW 10 (M6) bis SW 36 (M24), inklusive Ersatzmeißel
- › Mit Meißelstop
- › Im Kunststoffkoffer mit Check-Tool-Einlage

Code	No.	Inhalt	Länge mm	Breite mm	Höhe mm	-teilig	Gewicht kg
2017008	1.26/K-3	1 Mutternsprenger für SW 10-17, M6-M10, No. 1.26/1 1 Mutternsprenger für SW 17-24, M10-M16, No. 1.26/2 1 Mutternsprenger für SW 24-36, M16-M24, No. 1.26/3 2 Ersatzmeißel für 1.26/1 + 1.26/2, No. 1.26/M1 1 Ersatzmeißel für 1.26/3, No. 1.26/M3	229	275	83	6	2,46

248 H RÜCKSCHLAGFREIER SCHONHAMMER

- > Mit Hickorystiel
- > Splitterfreie, bruch- und verschleißfeste Polyamid-Köpfe, 75 Shore D, getestet bis -20° C



ab **€20⁸³**
+ MwSt.
€24,79 inkl. MwSt.



Code	No.	Ø	Länge mm	Gewicht kg	UVP inkl. MwSt	UVP exkl. MwSt
8728220	248 H-25	25	305	0,3	24,79	20,83
8868230	248 H-30	30	330	0,47	25,79	21,67
8868310	248 H-35	35	335	0,59	26,39	22,18
8868580	248 H-40	40	360	0,73	30,09	25,29
8868660	248 H-45	45	365	0,87	35,49	29,82
8868740	248 H-50	50	370	1,02	38,69	32,51

600 H SCHLOSSERHAMMER ROTBAND-PLUS - DAS ORIGINAL

- > Zur universellen Verwendung in der Werkstatt, auf der Baustelle, im Industriebereich oder zu Hause
- > Schlosserhammer mit bewährter Sicherheitstechnik
- > Vergüteter Hammerkopf und vergütete Stielschutzhülse ROTBAND-Plus aus Stahl
- > Hammerkopf glühend im Gesenk geschmiedet, DIN 1041
- > Doppelt geschweißter, langlebiger Hickorystiel, DIN 5111



ab **€15³⁷**
+ MwSt.
€18,29 inkl. MwSt.



Code	No.	Kopfgewicht g	Stiellänge mm	Länge mm	Gewicht kg	UVP inkl. MwSt	UVP exkl. MwSt
8583070	600 H-300	300	305	300	0,502	18,29	15,37
8583230	600 H-500	500	320	320	0,727	21,49	18,06
8583580	600 H-800	800	350	350	1,135	24,79	20,83
8583660	600 H-1000	1000	360	360	1,326	31,19	26,21

9 E-5 VORSCHLAGHAMMER

- > Geschmiedeter Hammerkopf DIN 1042
- > Mit Eschenstiel DIN 5112



€58⁷³ + MwSt.
€69,89 inkl. MwSt.



Code	No.	Kopfgewicht g	Ersatzstiel	Länge mm	Gewicht kg
8612270	9 E-5	5000	E 9 E-5	800	5,535

116 D SPLINTTREIBER-SATZ

6-teilig

- > Chrom Vanadium Stahl
- > Schlagköpfe induktiv angelassen

€31⁶⁷ + MwSt.
€37,69 inkl. MwSt.



Code	No.	Inhalt	Länge mm	Breite mm	Höhe mm	-teilig	Gewicht kg
8758050	116 D	119-3 -4 -5 -6 -7 -8	175	110	30	6	0,82

106 D WERKZEUGSATZ

6-teilig

- > Vanadium Stahl
- > Schlagköpfe induktiv angelassen

€25²⁰ + MwSt.
€29,99 inkl. MwSt.



Code	No.	Inhalt	Länge mm	Breite mm	Höhe mm	-teilig	Gewicht kg
8725710	106 D	97-125 150 98-125 99 12-3 100-10 119-4	175	112	26	6	0,805



UNIVERSELL
EINSETZBAR

119 L
SPLINTTREIBER-SATZ
6-teilig

€36¹³_{+ MwSt.}
€42,99 inkl. MwSt.



- > Vanadium Stahl
- > Schlagköpfe induktiv angelassen
- > Arbeitsenden blank geschliffen und klar lackiert
- > Im PVC-Halter

Code	No.	Inhalt	Länge mm	Breite mm	Höhe mm	-teilig	Gewicht kg
8866290	119 L	119-175-4 175-5 175-6 175-7 175-8 175-10	175	75	16	6	0,58

113 D
DURCHTREIBER-SATZ
6-teilig

€25²⁹_{+ MwSt.}
€30,09 inkl. MwSt.



- > GEDORE Vanadium Stahl
- > Schlagköpfe induktiv angelassen

Code	No.	Inhalt	Länge mm	Breite mm	Höhe mm	-teilig	Gewicht kg
8754060	113 D	99 10-1 2 3 99 12-4 5 100-10	175	110	30	6	0,755



EIN WAHRES MULTITALENT - ZANGENSCHLÜSSEL BIS 52 MM

Der Zangenschlüssel von **GEDORE** ist die Kombination aus Schraubenschlüssel und Zange in einem einzigen Werkzeug.

Der **Zangenschlüssel 183 10 JC** von **GEDORE** ist das ideale Werkzeug für unzählige Anwendungen in Industrie, Handwerk und für den Hobbyschrauber. Der Zangenschlüssel ist zum Halten, Pressen, Greifen und Biegen verschiedener Werkstücke geeignet, was das Zusammenspiel aus der Mechanik und den glatten Backen erst ermöglicht. Wer mit dem Zangenschlüssel arbeitet, kann sich auf eine enorm hohe Press- und Klemmkraft verlassen: die Backen wirken

mit mehr als der zehnfachen Handkraftverstärkung auf das Werkstück. Dabei hinterlassen die glatten und parallel geführten Backen keinerlei Spuren auf den Materialien. Hochwertige Oberflächen, Materialien und Verschraubungen werden nicht beschädigt. Man kann Werkstücke bis max. 52 mm oder 2" bearbeiten und ersetzt so einen ganzen Satz metrischer und zölliger Schraubenschlüssel.



Zangenschlüssel 183 10 JC

1

HOHE QUALITÄT BEI DER MONTAGE

- Die glatten Oberflächen der Backen schonen oberflächenempfindliche Verschraubungen oder Armaturen

2

PRODUKTIVES UND EFFIZIENTES ARBEITEN

- Die Anpassung erfolgt direkt am Werkstück per Schnelleinstellung. Beim Arbeiten an Schraubverbindungen hilft der Hub zwischen den Backen und ermöglicht das schnelle Schrauben wie mit einer Ratsche

3

DAS MULTITALENT

- Der Zangenschlüssel ist das Universal-Werkzeug zum Schrauben, Biegen, Halten, Pressen und Greifen

4

HOHE KRAFTÜBERTRAGUNG

- Die ausgezeichnete Press- und Klemmkraft mit zehnfacher Übersetzung garantiert einen festen Halt der Werkstücke

KRÄFTIGES
ZUPACKEN

„Für diverse Anwendungen ist der GEDORE Zangenschlüssel ein echter universeller Problemlöser. Der Zangenschlüssel packt sehr fest und praktisch ohne Spiel zu.“



183 ZANGENSCHLÜSSEL



183 10 JC



183 7 TC

- > Funktion von Schraubenschlüssel und Zange in einem Werkzeug
- > Schonende Montage oberflächenempfindlicher Verschraubungen (z.B. verchromte Armaturen)
- > Perfekt zum Biegen, Halten, Pressen und Greifen von unterschiedlichen Werkstücken
- > Einstellung der Schlüsselweite durch Schiebemechanismus und parallel geführte Backen, praktisch stufenlos
- > Sicheres Einrasten der Verstellung bei ausgewählter Schlüsselweite
- > Aktivierung des Schiebemechanismus aus praktisch jeder Einstellposition
- > Schonbacken optional erhältlich

ab

€37⁹⁷ + MwSt.

€45,19 inkl. MwSt.

Code	No.	Größe	Spannweite mm	Länge mm	Gewicht kg	UVP inkl. MwSt	UVP exkl. MwSt
3066029	183 7 TC	7	42	180	0,265	45,19	37,97
3066061	183 10 JC	10	52	250	0,575	52,69	44,28

142 UNIVERSALZANGE



- > Ausführung nach DIN ISO 8976 Form C
- > Mit durchgestecktem Gelenk und Klemmschutz
- > Feinverstellung per Druckknopf
- > Druckknopf-Einhandverstellung mit großer Betätigungsfläche
- > Schmalere Zangenköpfe für schwer zugängliche Stellen
- > Lange Zangenbacken
- > Versetzte Greifflächen, selbstklemmend an Muttern und Rohren

€26,21 + MwSt.
ab **€31,19** inkl. MwSt.

Code	No.	Länge mm	Breite mm	Höhe mm	Spannweite mm	Gewicht kg	UVP inkl. MwSt	UVP exkl. MwSt
2668211	142 7 TL	180	6,5	40,0	37	0,183	31,19	26,21
6416180	142 10 TL	250	7,5	48,0	38	0,371	32,29	27,13
1995413	142 12 TL	300	8,5	55,0	44	0,55	47,29	39,74

8248-160 JC GEWINKELTE KOMBINATIONSZANGE



- > 60° gewinkelter Zangenkopf
- > Speziell versetzte Zähne in den Greifflächen für besten Grip an Rohren und Schrauben
- > Optimale Ausnutzung der Handkraft, Zwangshaltung der Hand wird vermieden
- > Induktiv gehärtete Präzisionsschneiden, Schneidhärte 63 - 65 HRC
- > Für alle Drähte, auch harten Draht/Pianodraht, 1,6 mm

€22,60 + MwSt.
€26,89 inkl. MwSt.

Code	No.	Länge mm	Backenlänge mm	Kopfbreite mm	Spitzenbreite mm	Kopfstärke mm	Gewicht kg
2276585	8248-160 JC	160	46	24,0	6,0	10,0	0,245

8320-200 JC DRAHTSEILSCHNEIDER



- > Leicht auswechselbare Schneidplatten
- > Extrem weicher Scherschnitt verhindert zuverlässig das Aufspleißen des Drahtseils
- > Spezielle bogenförmige Schneiden
- > Schneidhärte 62 - 65 HRC
- > 2 integrierte Pressprofile für Bowdenzug-Endkappen und Bowdenzughüllen-Endkappen
- > Drahtseile bis 1800 N/mm² mit max. Ø 6 mm (z. B. Edelstahl-Drahtseile, Drahtseile mit Stahl- und Textilseile, Bowdenzüge, Wanten)
- > Draht bis 750 N/mm² mit max. Ø 4 mm (z. B. Nägel/ Drahtstifte, Schrauben, Bolzen, Deckenabhängiger)
- > Ein- und mehradrige Kupfer- und Aluminiumkabel mit max. 10 mm²
- > Nachstellbares Gelenk für präzise Schneidplattenführung
- > Verriegelung gegen ungewolltes Öffnen

€67,81 + MwSt.
€80,69 inkl. MwSt.

Code	No.	Länge mm	Gewicht kg
2788799	8320-200 JC	200	0,48

100

ECK-ROHRZANGE ECK-SCHWEDE-SNAP®

- › Ausführung nach DIN 5234 Form C
- › Hochleistungs-Dreipunkt-Rohrzange
- › Besonders für Arbeiten in beengten Bauräumen geeignet
- › Gesenkgeschmiedet
- › Selbstklemmend, da die Zahnung gegen die Drehrichtung versetzt ist

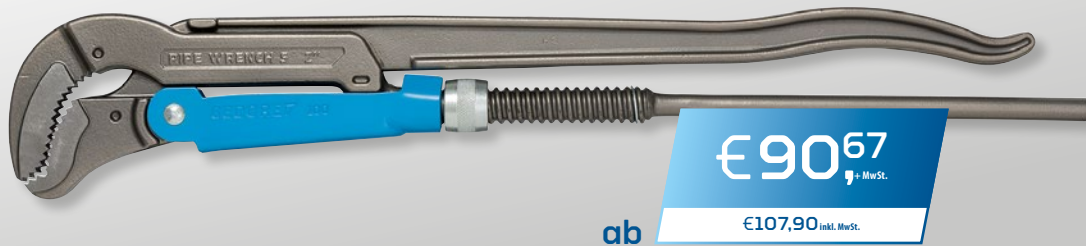

ab €90⁶⁷ + MwSt.

ab

€107,90 inkl. MwSt.



Code	No.	Größe	Rohr-Ø mm	Länge mm	Gewicht kg	UVP inkl. MwSt	UVP exkl. MwSt
4500300	100 2	2	80	550	2,24	107,90	90,67
4500490	100 3	3	110	630	3,58	171,00	143,70

8000 AE MONTAGEZANGE FÜR AUSSENSICHERUNGSRINGE

Form A

- › Für Sicherungsringe nach DIN 471, DIN 983
- › Gerade Backen
- › Mit innenliegender Öffnungsfeder
- › Geschraubte Gelenkverbindung

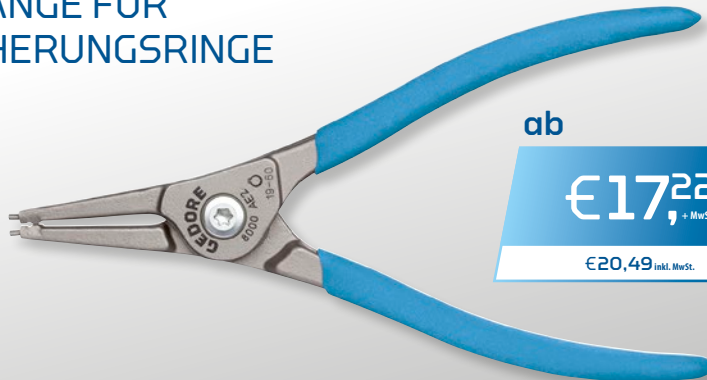

ab

€17²² + MwSt.

€20,49 inkl. MwSt.



Code	No.	Wellendurchmesser mm	Wellendurchmesser "	Gesamtlänge mm	Kopflänge mm	Spitzen-Ø	Gewicht kg	UVP inkl. MwSt	UVP exkl. MwSt
2930668	8000 AE 1	10-25	3/8-1	145	39	1,3	0,095	20,49	17,22
2923602	8000 AE 2	19-60	3/4-2.3/8	185	57	1,8	0,18	22,59	18,98

8000 AE MONTAGEZANGE FÜR AUSSENSICHERUNGSRINGE

Form B

- › Für Sicherungsringe nach DIN 471, DIN 983
- › 90° gewinkelte Backen
- › Mit innenliegender Öffnungsfeder
- › Geschraubte Gelenkverbindung

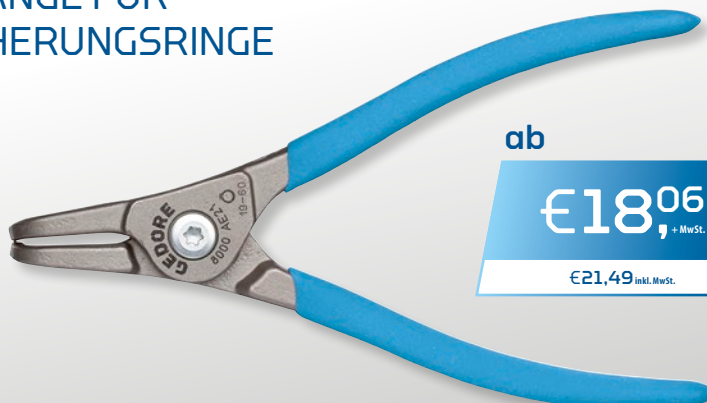

ab

€18⁰⁶ + MwSt.

€21,49 inkl. MwSt.



Code	No.	Wellendurchmesser mm	Wellendurchmesser "	Gesamtlänge mm	Kopflänge mm	Spitzen-Ø	Gewicht kg	UVP inkl. MwSt	UVP exkl. MwSt
2930706	8000 AE 11	10-25	3/8-1	135	27	1,3	0,095	21,49	18,06
2930714	8000 AE 21	19-60	3/4-2.3/8	170	44	1,8	0,18	24,79	20,83

8150 CRIMPMAX-360 PROFESSIONAL PRESSZANGE



- › Leichte, handliche Crimpzange, mit minimalen Handkräften zu bedienen und an schwer zugänglichen Stellen einsetzbar
- › In 45°-Schritten um 360° drehbarer Crimp-Arbeitsbereich
- › 4-kant-Präzisionscrimp über die gesamte Hülsenlänge, Crimpung nach DIN 46228 EN50027
- › Für Aderendhülsen mit und ohne Isolierkragen bis zu einer Länge von 18 mm und einem Querschnitt von 0,08 bis 16,0 mm² und Twin-Hülsen von 2x 0,25 bis 2x 10,0 mm² in nur einem Werkzeug
- › Mit automatischer Querschnittsanpassung
- › Entriegelbare Zwangssperre zur Sicherung des vollständigen Crimpvorgangs

€125²¹ + MwSt.

€149,00 inkl. MwSt.

Code	No.	Kapazität mm ²	AWG	Gesamtlänge mm	Gesamtbreite mm	Gewicht kg
3416437	8150	0,08-16	26-8	193	62	0,45

8151 CRIMPMAX-FLEX PROFESSIONAL PRESSZANGE



- › Flexibles Werkzeugsystem, bestehend aus Basiswerkzeug und Crimpeinsatz-Sets, die schnell und werkzeuglos austauschbar sind
- › Bis zu 4 unterschiedliche Crimpprofile mit nur einem Einsatz-Set möglich
- › Zum Crimpen von Kabeln mit Leiterquerschnitten bis 16 mm²
- › Ergonomische Softhandgriffe mit Abgleitschutz
- › Entriegelbare Zwangssperre sichert den vollständigen Crimp

€143⁷⁰ + MwSt.

€171,00 inkl. MwSt.

Code	No.	Kapazität mm ²	AWG	Gesamtlänge mm	Gesamtbreite mm	Gewicht kg
3416445	8151	0,14-10 0,5-6 0,1-10	26-8 20-10 26-8	220	80	0,51

8158
**CRIMP-ZANGE
 FÜR ADERENDHÜLSEN**



- › Automatische Querschnittsanpassung von 0,08 bis 16,0 mm² / AWG 28 - 5 ohne Verstellung
- › Geringe Handkraft -30 % reduziert zu den bisher bekannten Werkzeugen
- › Schwenkpositionierer zur sicheren Positionierung kleiner Querschnitte
- › Werkzeug für Links- und Rechtshänder anwendbar
- › Gleichmäßiger 6-kant-Präzisionscrimp über die gesamte Hülsenlänge
- › Entriegelbare Zwangssperre zur Sicherung des vollständigen Crimpvorgangs

Code	No.	Kapazität mm ²	Gesamtlänge mm	Gewicht kg
295268	8158	0,08-16	250	0,5

8159
**STRIPPMAX-ROUND PROFESSIONAL
 ABMANTELUNGSWERKZEUG**



- › Zum komfortablen Entmanteln aller gängigen Rund- und Feuchtraumkabel mit einem Durchmesser von 6,0 - 13,0 mm (z.B. NYM-Kabel 3 x 1,5 mm² bis 5 x 2,5 mm²)
- › Automatisch regulierte Schnitttiefe, dadurch auch für kleinere Leitungsdurchmesser ab 6 mm, wie z.B. 3 x 0,75 mm² geeignet
- › Dank der Klingenanordnung kein Verstopfen der galvanisch verzinkten Messer durch Mantelreste möglich
- › Im Gehäuse integrierter Längenanschlag für mögliche Kleinserien oder zur Konfektion von Leitungen mit gleichen Absetzmaßen
- › Langlebige Qualität. Robustes, glasfaserverstärktes Polyamid, hochwertiger Messerstahl aus Solingen

Code	No.	Kapazität mm ²	Gesamtlänge mm	Gewicht kg
3416461	8159	6-13	140	0,048

8154
**STRIPPMAX-PISTOL
 PROFESSIONAL
 ABISOLIERZANGE**



- › Selbsteinstellendes Schneide- und Abisolierwerkzeug für Querschnitte von 0,02 - 10 mm²/AWG 34 - 8, Kassette mit gerader Klinge
- › Werkzeuglos auswechselbare Abisolierkassetten für eine besonders große und vielseitige Abisolierkapazität
- › Langlebige integrierte Schneidefunktion
- › Schneidekapazität: Flexible Leiter, 10 mm²/ 8 AWG. Starre Leiter, 1,5 mm²/16 AWG
- › Feinjustiermöglichkeit zum Entfernen dünner und dicker Isolierungen ohne Beschädigung der Leiter

Code	No.	Leitungsquerschnitt mm ²	AWG	Gewicht kg
3416453	8154	0,02 - 10	34-8	0,165

1265 L
WERKZEUGKASTEN
 5 Fächer

- › Große Ausziehbarkeit der Werkzeugfächer
- › Hohe Standfestigkeit auch bei einseitigem Auszug

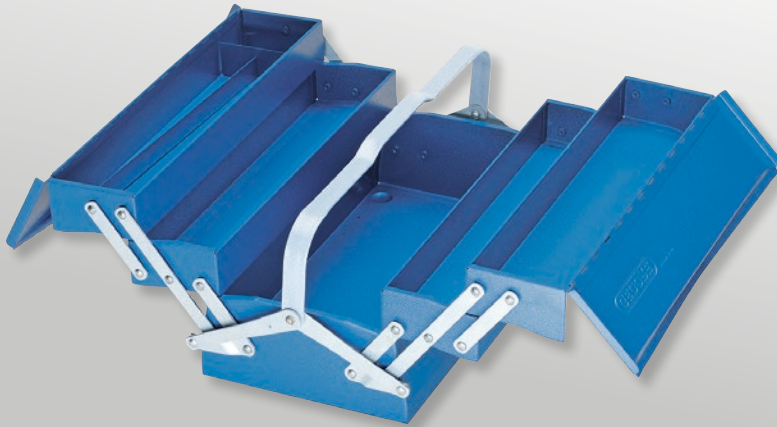

€125,21 + MwSt.
 €149,00 inkl. MwSt.

Code	No.	Breite mm	Höhe mm	Tiefe mm	Gewicht kg
6609060	1265 L	420	210	225	5,84

1000
WERKZEUGKOFFER TOURING
 49-teilig

- › Der perfekte Werkzeugsatz für alle Fälle
- › Im handlichen Kunststoffkoffer
- › GEDORE Vanadium Werkzeuge, verchromt



€360,50 + MwSt.
 €429,00 inkl. MwSt.



12,5 1/2" mm

Code	No.	Inhalt	Länge mm	Breite mm	Höhe mm	Tiefe mm	-teilig	Gewicht kg
6600780	1000	Ring-Maulschlüssel No. 7 SW 6 7 8 10 11 12 13 14 15 17 19 mm 1/2" Steckschlüsseleinsatz 6kt No.19, SW 10 11 12 13 14 15 17 19 22 mm Verlängerung 1/2" No. 1990-5-10, 125 250 mm Kardangelenke 1/2" No. 1995, 73,5 mm Umschaltknarre 1/2" No. 1993 U-20, 270 mm Winkelschraubendreher-Satz No. PH 42-88, 2-10 mm im Halter 8-tlg 3K-Schraubendreher Schlitz No. 2150, 4 5,5 6,5 mm 3K-Schraubendreher Kreuzschlitz No. 2160 PH 1 2 Spannungsprüfer 220-250 V, Schlitz No. 4615 3, 3 mm Kabelmesser No. 0513-09, 195 mm Universalzange No. 142 10 TL, 10" Kraft-Seitenschneider No. 8316-160 JC, 160 mm 2K-Griff Mehrfachzange No. 8133-180 JC, 180 mm 2K-Griff Schlosserhammer ROTBAND-PLUS No. 600 H-300, 300 g Schlagwerkzeugsatz No. 106, 6-tlg im PVC-Halter No. 106 + Koffer WK 1000 L	435	435	100	385	49	7

FÜR DEN MOBILEN EINSATZ

1507 XL

1100-BASIC AZUBI-SORTIMENT

in L-BOXX® 136, 23-teilig

- > Basisausstattung für alle Gewerke
- > Mit Check-Tool-Einlage für das schnelle Erkennen von fehlendem Werkzeug



€288²⁴

€343,00 inkl. MwSt.



Code	No.	Inhalt	Breite mm	Höhe mm	Tiefe mm	-teilig	Gewicht kg
2835983	1100-BASIC	L-BOXX® 136 No. 1100 L Sortiment No. S 1100 W-001 Sortiment No. 1100 CT2-BASIC	360	152	444	23	6,1

1100-01
GEDORE L-BOXX® 136
MIT SORTIMENT HANDWERKER
 58-teilig

- › Besonders geeignet für den Hand- bzw. Heimwerker
- › Praxisgerecht zusammengestellt für den Einsatz vor Ort
- › Mit Check-Tool-Einlage für das schnelle Erkennen von fehlendem Werkzeug
- › GEDORE L-BOXX® 136 mit Easy Click Stecksystem



€450⁴²
 + MwSt.
 €536,00 inkl. MwSt.

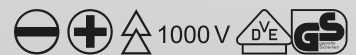

Code	No.	Inhalt	Breite mm	Höhe mm	Tiefe mm	-teilig	Gewicht kg
2658194	1100-01	1/2" Umschaltknarre No. 1993 U-20 1/2" Verlängerung No. 1990-10, 250 mm 1/2" Kardangelenke No. 1995 1/2" Steckschlüsseleinsatz No. 19, SW 10 11 12 13 14 15 16 17 18 19 21 22 24 mm Einmaulschlüssel verstellbar No. 60 CP 8, 8" Universalzange No. 142 10 JC, 10" 2K-Griff Kraft-Seitenschneider No. 8316-160 JC, 160 mm 2K-Griff Mehrfachzange No. 8133-180 JC, 180 mm 2K-Griff Schlosserhammer No. 600 H-500, 500 g Maurermeißel No. 110-256, 250x16 mm Schaltschrank-Schlüssel UNIVERSAL No. 45 S, für Schaltschränke und Verriegelungen Miniatur LED-Leuchte No. TFK 649 Gelenkfuß No. E-649 F für LED-Leuchte No. TFK 649 Kabelmesser No. 0063-08, Klängen-L. 80 mm Winkelschraubendreher-Satz No. H 42-10, gkt SW 1,3 1,5 2 2,5 3 4 5 6 8 10 mm Winkelschraubendreher No. SCL 43 TX-80, T9 T10 T15 T20 T25 T30 T40 VDE-Schraubendreher-Satz No. VDE 2170-2160 PH-077 Schlitz 2,5 4 5,5, Kreuzschlitz PH 0 1 2 Spannungsprüfer Schlitz No. 4615 3, 220-250 V, 3mm Holzgliedmaßstab No. 4533-2, 2 m Schlüsselfeilen-Satz No. 8728, Flachstumpf-, Dreikant-, Vierkant-, Halb- und Rund-Feile + GEDORE L-BOXX® 136 No. 1100 L	444	152	360	58	9,5

ALLES GUT SORTIERT

1100-02 WERKZEUGSORTIMENT ELEKTRIKER

in GEDORE L-BOXX® 136, 36-teilig

€ 621,01 + MwSt.

€ 739,00 inkl. MwSt.



- › Besonders geeignet für Berufe in der Elektrotechnik
- › Praxisgerecht zusammengestellt für den Einsatz vor Ort
- › Mit Check-Tool-Einlage für das schnelle Erkennen von fehlendem Werkzeug



Code	No.	Inhalt	Breite mm	Höhe mm	-teilig	Gewicht kg
2658208	1100-02	<p>Maurermeißel No. 110-256, 250x16 mm Elektrikermeißel No. 112-2510, 4kt 250x10x7 mm Schlosserhammer No. 600 H-500, 500 g Einmaulschlüssel verstellbar No. 60 CP 8, 8" Universalzange No. 142 10 JC, 10" Abisolierzange No. 8097, Automatik Mehrfachzange No. 8133-180 JC, 180 mm 2K-Griff VDE-Seitenschneider No. VDE 8314-160 H, 160 mm VDE-Flachrundzange No. VDE 8132-200 H, 200 mm VDE-Flachrundzange No. VDE 8132 AB-200 H, gewinkelt 200 mm VDE-Abisolierzange No. VDE 8098-160 H, 160 mm VDE-Kabelschere No. VDE 8094, 200 mm Universal-Kabelmesser No. 4528, Klängen-L. 50 mm Elektroisolerband No. 4629, Band-L. 10 m Spachtel No. 0175-06, Blatt-B. 60 mm Winkelschraubendreher No. H 42-10, 6kt SW 1,3 1,5 2 2,5 3 4 5 6 8 10 mm VDE-Schraubendreher-Satz No. VDE 2170-2160 PH-077, Schlitz 2,5 4 5,5 6,5 mm, Kreuzschlitz PH 0 1 2 Spannungsprüfer Schlitz No. 4615 3, 220-250 V, 3mm Spannungsprüfer Schlitz No. VDE 4616, 12-1000 V, 3 mm Schaltschrank-Schlüssel ELEKTRO No. 45 E Holzgliedermaßstab No. 4533-2, 2 m + GEDORE L-BOXX® 136 No. 1100 L</p>	360	155	36	7,674

1100-1094
VDE-WERKZEUGSORTIMENT
HYBRID
 53-teilig

- › Das perfekte Werkzeugsortiment für Reparatur- und
Wartungsarbeiten an Hybrid- und Elektrofahrzeugen
- › Geeignet für Fahrzeuge aller Hersteller
- › Alle Werkzeuge schutzisoliert nach EN 60900/EC 60900
- › GEDORE L-BOXX® 136 kompatibel mit der Sortimo®
Fahrzeugeinrichtung in Ihrem Servicemobil



€629⁴¹ + MwSt.
 €749,00 inkl. MwSt.

10 3/8 DVE GS 1000 V

Code	No.	Inhalt	Breite mm	Höhe mm	Tiefe mm	-teilig	Gewicht kg
2979063	1100-1094	3/8" VDE-Steckschlüsseleinsatz No. VDE 30, SW 6 8 9 10 11 12 13 14 15 16 17 18 19 20 22 mm 3/8" VDE-Schraubendrehereinsatz No. VDE INX 30, SW 8 10 12 mm 3/8" VDE-Verlängerung No. VDE 3090 -3 -6, 75 150 mm 3/8" VDE-Umschaltknarre No. VDE 3093 U VDE-Schraubendreher Schlitz No. VDE 2170, 2,5 3,5 4 5,5 mm VDE-Schraubendreher Kreuzschlitz No. VDE 2160 PH 1 2 3 VDE-Schraubendreher TX No. VDE 2163 TX T20 T25 T30 VDE-Kabelschere No. VDE 8094, 200 mm VDE-Universalzange No. VDE 146 10, 10" VDE-Kraft-Kombinationszange No. VDE 8250-200 H, 200 mm 2K-Griff VDE-Kraft-Seitenschneider No. VDE 8314-180 H, 180 mm VDE-Flachrundzange No. VDE 8132 AB-200 JC, 200 mm gewinkelt 2K-Griff VDE-Flachzange No. VDE 8120-160 H, 160 mm 2K-Griff VDE-Kabelmesser No. VDE 4522, 180 mm Zählertülle No. V 914, Größe 1 2 3 + GEDORE L-BOXX®	444	152	360	53	8,28

VDE 2170-2160 PH-077

VDE-SCHRAUBENDREHER-SATZ

7-teilig

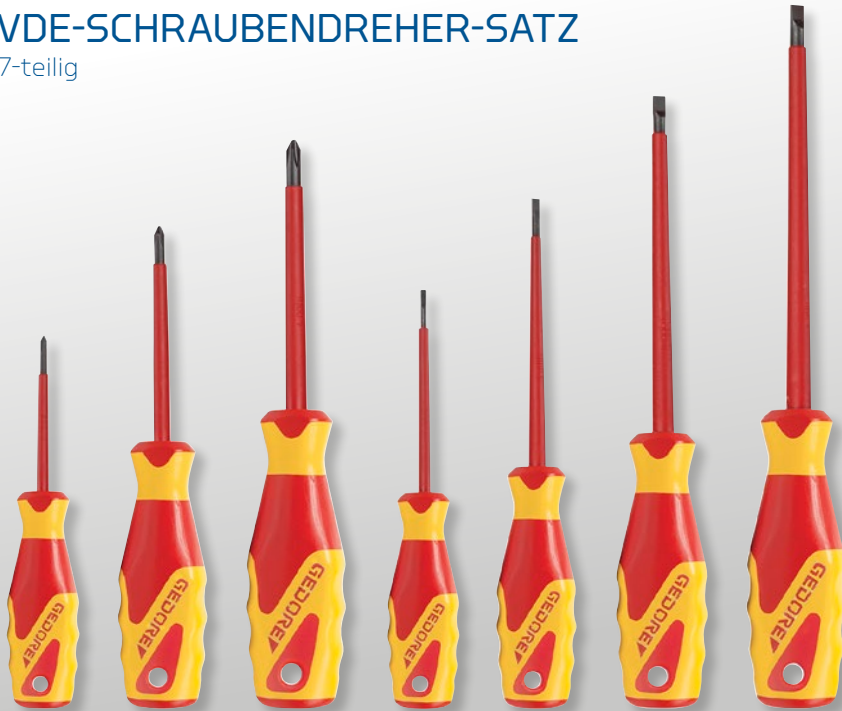

- › Antriebsform und Größen-Markierung am Griffende
- › Schutzisoliert bis 1000V AC nach DIN EN/IEC 60900, vollisolierte Klinge
- › Ergonomische Griffform für präzises, ermüdungsfreies Arbeiten
- › Formschlüssige Verbindung von Griff und Klinge für optimale Kraftübertragung
- › Klinge aus Molybdän-Vanadium-Stahl, vergütet

€49,74

€59,19 inkl. MwSt.



Code	No.	Inhalt
1616048	VDE 2170-2160 PH-077	VDE 2170 2,5 4 5,5 6,5 mm, VDE 2160 PH 0 1 2

-teilig	Gewicht kg
7	0,575

VDE 4508

VDE-DREHMOMENTSCHLÜSSEL

5-25 Nm - 10-50 Nm



- › Perfekt für Elektroniker, Elektriker, Schaltschrankbau, Leitungsklemmung (Facharbeiter Elektriker)
- › Bewährtes Absprungsystem aus der Torcofix Baureihe erzeugt ein fühl- und hörbares Auslösesignal
- › Skala mit einer Nm-Skaleneinteilung, Werte können auf 0,25 Nm genau eingestellt werden
- › Klassifiziert nach DIN EN ISO 6789-2:2017 Typ II Klasse A, inkl. rückführbaren Prüfzertifikat, kalibriert auf eine maximal zulässige Abweichung von +/- 3 % und somit präziser, als die in der Norm geforderten +/- 4 %
- › Rekalibrierung und Justage ohne Zerstörung der Isolation
- › Feinverzahnte Knarre mit Vierkantantrieb nach DIN 3120, ISO 1174
- › Sicherungsknopf gegen ungewolltes Lösen des Steckschlüsseinsatzes
- › Große Bedienelemente ermöglichen das Einstellen und Bedienen mit Handschuhen, ergonomisch, langlebig
- › VDE isoliert bis 1000 V, nach EN 60900/IEC 60900

ab

€343,70

€409,00 inkl. MwSt.



Code	No.	Typ	Antriebs- vierkant zöllig	Antriebs- vierkant metrisch mm	Nm	Nonius	Höhe mm	Abstand Gehäuse - Vierkantmitte mm	Länge mm	Kopf- breite mm	Kopf- höhe mm	Gewicht kg	UVP inkl. MwSt	UVP exkl. MwSt
3125335	VDE 4508-02	Umschalt- knarre	3/8"	10	5-25	1	75	24	319	50,0	62	0,714	409,00	343,70
3079066	VDE 4508-05	Umschalt- knarre	1/2"	12,5	10- 50	2,5	80	24	369	48,0	62	0,825	429,00	360,50

SECHS VDE SCHRAUBENDREHER MIT EXTRA SCHLANKER KLINGE

Sitzt eine Schraube tief und für herkömmliche Schraubendreher nicht zu fassen, kommt der SLIM DRIVE zum Einsatz und besticht durch seinen ultraschlanken Klingendurchmesser.

Das VDE-Schraubendreher-Set SLIM DRIVE VDE 2162-2172 PM-06 von GEDORE besteht aus VDE-Schlitzschraubendrehern in den Größen 3,5 4 5,5 und VDE-Kreuzschlitzschraubendrehern in den Größen PH 1 und 2 und SL PH 2. Durch den extrem kleinen Klingendurchmesser erreichen die Schraubendreher der SLIM DRIVE Serie mühelos Schrauben in tiefliegenden Schraubenschächten. Sie sind bis 1.000 Volt VDE-isoliert

und erfüllen alle Vorgaben der DIN EN 60900:2013-04 für sicheres Arbeiten unter elektrischer Spannung. Der ergonomische 3-Komponenten-Power Grip³ beugt der Ermüdung des Handgelenks vor und ist formschlüssig mit der Klinge verbunden, sodass eine optimale Kraftübertragung gewährleistet ist.



VDE Schraubendreher-Set SLIM DRIVE 6-teilig VDE 2162-2172 PM-06

VDE 2162-2172 PM-06 VDE-SCHRAUBENDREHER-SATZ SLIM DRIVE

6-teilig



- › Für Schlitz-, Kreuzschlitz- PH und Plus-Minus-Schrauben
- › Ultrakleiner Klingendurchmesser bei voller mechanischer und elektrischer Sicherheit
- › Schutzisoliert bis 1000 V, nach EN 60900/IEC 60900, vollisolierte Klinge
- › Ergonomischer 3-Komponenten-Griff Power-Grip³ für maximale Kraftübertragung bei minimaler Beanspruchung der Hand
- › Mit Aufhängeloch am Griff zum platzsparenden Verstauen

€45,²⁰ + MwSt.

€53,79 inkl. MwSt.



Code	No.	Inhalt
2928701	VDE 2162-2172 PM-06	VDE 2172 3,5 4 5,5, VDE 2162 PH1 2, VDE 2164 SL/PH2

-teilig	Gewicht kg
6	0,59

1

INNOVATIV

- Einfacher und geschützter Zugang zu tiefliegenden Schrauben dank ultrakleinem Klingendurchmesser

2

OPTIMALE KRAFTÜBERTRAGUNG

- Die formschlüssige Verbindung zwischen dem 3-Komponenten-Griff „Power Grip³“ und Klinge sorgt für hohe Kraftübertragung und Drehmomente

3

EFFIZIENTES ARBEITEN

- Der Abrollschutz und die Kennzeichnung von Abtrieb und Größe am Griffende sorgen für schnelles und effizientes Arbeiten



PASSGENAU
UND SICHER
BIS 1000 VOLT



„Passgenau, sitzt auch wenn der Schraubenkopf nicht ideal ist, sehr gute Griffe mit hoher Kraftübertragung.“

VDE 2162-2172 PZ-06

VDE-SCHRAUBENDREHER-SATZ SLIM DRIVE

6-teilig



- › Für Schlitz- und Kreuzschlitzschrauben PZ
- › Ultrakleiner Klingendurchmesser bei voller mechanischer und elektrischer Sicherheit
- › Schutzisoliert bis 1000 V, nach EN 60900/IEC 60900, vollisolierte Klinge
- › Ergonomischer 3-Komponenten-Griff Power-Grip³ für maximale Kraftübertragung bei minimaler Beanspruchung der Hand

€43³⁵_{+ MwSt.}

€51,59 inkl. MwSt.



Code	No.	Inhalt
2928728	VDE 2162-2172 PZ-06	VDE 2172 3,5 4 5,5 6,5, VDE 2162 PZ 1 2

-teilig	Gewicht kg
6	0,59

VDE 8131 AB-200 H
VDE-MEHRFACHZANGE
 mit Hüllenisolierung, gewinkelt



- › Besonders auf die Bedürfnisse von Elektroinstallateuren abgestimmte Zange in VDE Ausführung
- › Kabelschneider, Kabel bis 5x2,5 mm² bzw. Ø 12 mm
- › Abisolierklingen für Drähte 1,5 mm² und 2,5 mm²
- › Crimpprofil: Crimpen von Aderendhülsen
- › Gezahnte Greiffläche
- › Gebogene Zangenspitze
- › Schenkel schutzisoliert bis 1000 V, nach EN 60900/IEC 60900
- › Hüllenisolierung



Code	No.	Gesamtlänge mm	Gewicht kg
2910845	VDE 8131 AB-200 H	200	0,217

VDE 8092-160 H
VDE-KABELSCHERE

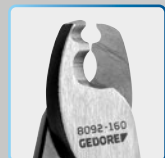

- › Zum Schneiden von mehradrigen Kupfer- und Aluminiumkabeln bis max. 50 mm² bzw. bis zu einem Ø von 10 mm
- › Schenkel VDE isoliert bis 1000 V, nach EN 60900/IEC 60900, Hüllenisolierung
- › Präzisionsschliff für optimale Übersetzung und neuartige Schneidengeometrie
- › Nicht geeignet für Stahldraht und hartgezogene Kupferleiter
- › Schneidenhärte 55 HRC
- › Sondervergütungsstahl, geschmiedet, geschliffen, mit getauchtem Griffschutz

Code	No.	Leistungsquerschnitt mm ²	Leistungs-/ Kabeldurchmesser mm	Gesamtlänge mm	Gesamtlänge inch	Gewicht kg
3412407	VDE 8092-160 H	50	10	169	6 2/3"	0,21

VDE 8314-180 H
VDE-KRAFT-SEITENSCHNEIDER
 mit Hüllenisolierung



- › Mit schlankem Kopf, ideal für enge Platzverhältnisse zum Schneiden von mittelhartem Draht 1,6 mm sowie Kupfer/Kunststoff 4 mm
- › Kapazität max. 13 mm/5x2,5 mm²
- › Litze bis 16 mm²/AWG 5
- › Induktiv gehärtete Präzisionsschneiden, Schneidenhärte 63-65 HRC
- › Schutzisoliert bis 1000V AC nach DIN EN/IEC 60901



Code	No.	Länge mm	Schneidenlänge mm	Backenbreite mm	Kopfstärke mm	Ø	Gewicht kg
2910950	VDE 8314-180 H	180	25	26,0	11,0 mm	1,6	0,297

VDE 8250-180 H
VDE-KRAFT-KOMBINATIONSZANGE
 mit Hüllenisolierung



€25²⁰
 + MwSt.
 €29,99 inkl. MwSt.

- › Große Hebelwirkung für leichtes Schneiden
- › Induktiv gehärtete Präzisionsschneiden, Schneidhärte 62 - 64 HRC
- › Für alle Drähte, auch Pianodraht, 1,6 mm
- › Greifflächen gezahnt
- › Hohe Schneidleistung bei garantiert 35% weniger Kraftaufwand
- › Schenkel VDE isoliert bis 1000 V, nach EN 60900/IEC 60900, 2-Komponenten-Griffschutzhüllen



Code	No.	Länge mm	Backenlänge mm	Kopfbreite mm	Spitzenbreite mm	Kopfstärke mm	Gewicht kg
1550950	VDE 8250-180 H	180	38,5	25,6	6,5	11,0	0,288

VDE 8132-200 H 200
VDE-FLACHRUNDZANGE
 mit Hüllenisolierung, gerade



€27¹³
 + MwSt.
 €32,29 inkl. MwSt.

- › Flach-runde, lange Backen, Greifflächen gerade, gezahnt
- › Für Halte-, Greif-, Biege- und Schneidarbeiten
- › Schenkel schutzisoliert bis 1000 V, nach EN 60900/IEC 60900
- › Hüllenisolierung



Code	No.	Gesamtlänge mm	Backenlänge mm	Kopfbreite mm	Spitzenbreite mm	Kopfstärke mm	Spitzenstärke mm	Gewicht kg
1552120	VDE 8132-200 H	200	75,7	18,5	3,7	9,5	2,8	0,235

VDE 8132 AB-200 H
VDE-FLACHRUNDZANGE
 mit Hüllenisolierung, gewinkelt



€27¹³
 + MwSt.
 €32,29 inkl. MwSt.

- › Flach-runde, lange Backen, Greifflächen gewinkelt, gezahnt
- › Spitzen 45° gewinkelt
- › Schenkel schutzisoliert bis 1000 V, nach EN 60900/IEC 60900
- › Hüllenisolierung



Code	No.	Gesamtlänge mm	Backenlänge mm	Kopfbreite mm	Spitzenbreite mm	Kopfstärke mm	Spitzenstärke mm	Gewicht kg
1552147	VDE 8132 AB-200 H	200	70,5	18,5	3,7	9,5	2,8	0,235

VERSTELLBARER VDE ZANGENSCHLÜSSEL BIS 50 MM

Arbeiten auf veredelten oder sehr empfindlichen Oberflächen lassen sich materialschonend ausführen.

Der **VDE-Zangenschlüssel VDE 183 10** von **GEDORE** ist bestens für den Einsatz im Elektronik-Bereich geeignet. Halten, Pressen, Greifen und Biegen verschiedener Werkstücke bis zu einer Schlüsselweite von 50 mm oder 2" meistert er spielend. So ersetzt der VDE Zangenschlüssel von **GEDORE** zwei komplette Schraubenschlüssel-Sätze, metrisch und zöllig. Wer mit dem Zangenschlüssel arbeitet,

kann sich auf eine enorm hohe Press- und Klemmkraft verlassen: die Backen wirken mit mehr als der zehnfachen Handkraftverstärkung auf das Werkstück. Dabei hinterlassen die glatten und parallel geführten Backen keinerlei Spuren auf den Materialien. Hochwertige Oberflächen, Materialien und Verschraubungen werden nicht beschädigt.

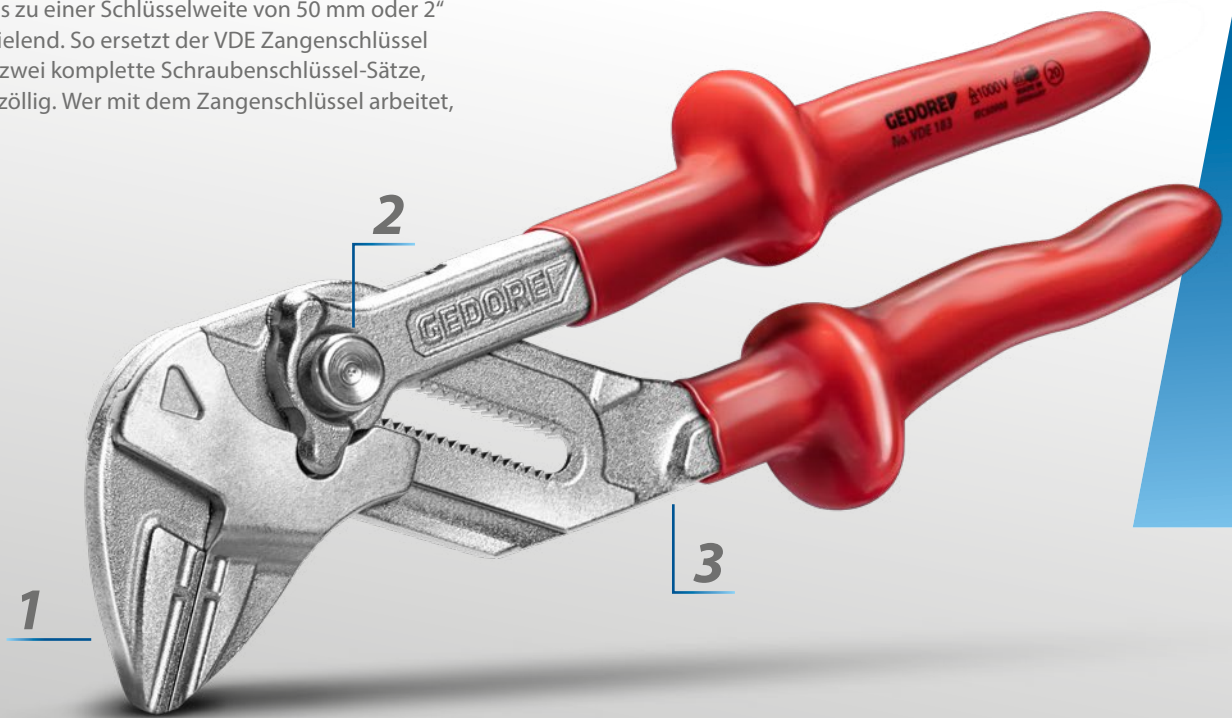

VDE Zangenschlüssel VDE 183 10

VDE 183 10 VDE-ZANGENSCHLÜSSEL



€54,¹⁹ + MwSt.

€64,49 inkl. MwSt.

- > Verstellbares, universelles Werkzeug zum Schrauben, Biegen, Halten, Pressen und Greifen
- > Glatte Backen zum schonenden Greifen oberflächenempfindlicher Werkstücke (z.B. verchromte Verschraubungen, Badarmaturen)
- > Funktion einer Maulschlüsselratsche
- > Einzigartige Funktionsbackenaufnahme, z.B. für Schonbacken
- > 21 Einstellpositionen und Schnellverstellung mit automatischer Einrastfunktion
- > Schutzisoliert bis 1000 V, nach EN 60900/ IEC 60900, 2-fach Check-Tool-Isolierung
- > DIN ISO 5743/IEC 60900



Code	No.	Größe	Spannweite mm	Länge mm	Gewicht kg
3066088	VDE 183 10	10"	50	250	0,665

1

OBERFLÄCHEN SCHONEND

- Keine Beschädigung von oberflächenempfindlichen Verschraubungen (z.B. verchromte Armaturen), durch glatte und parallel geführte Backen

2

SCHNELLE UND EINFACHE EINSTELLUNG

- Die schnelle und einfache Einstellung der Schlüsselweite erfolgt durch den Schiebemechanismus (0-50 mm bzw. 0-1.7/8")

3

VIelfÄLTIGE ANWENDUNGEN

- Dank der genialen Mischung aus Schraubenschlüssel und Zange ersetzt der Zangenschlüssel 3 Produkte
- Durch die Ratschenfunktion kann der Zangenschlüssel je nach Größe eine Fülle von Anwendungen durchführen



„Für mich mittlerweile im Elektronik-Bereich unverzichtbar. Der Zangenschlüssel vereinfacht Arbeitsprozesse ungemein.“

VDE S 8003 H
VDE-ZANGENSATZ
 mit Hüllenisolierung,
 3-teilig

€63,²⁷ + MwSt.
 €75,29 inkl. MwSt.



- › Praktische Satzzusammenstellung in umweltfreundlicher Kartonverpackung
- › Hüllenisolierung



Code	No.	Inhalt
1550594	VDE S 8003 H	VDE 8132-160 H, VDE 8250-180 H, VDE 8314-160 H

-teilig	Gewicht kg
3	0,747

GRIFFIGES TRIO - VDE ZANGEN SET FÜR ALLE ELEKTRISCHEN ARBEITEN

VDE-Zangen-Satz 1102-005 VDE: Die drei wichtigsten VDE Werkzeuge in einem Set für alle Arbeiten an mit Strom geführten Werkstücken.

VDE-Schraubendreher PZ 1, -Flachrundzange und -Seitenschneider – drei Allrounder, die in jeden Werkzeugkasten gehören, untergebracht als **VDE Zangen Set 1102-005 VDE** in der praktischen L-BOXX. Für präzises, ermüdungsfreies Arbeiten ist der VDE-Schraubendreher mit einem ergonomischen 3-Komponenten-Power Grip³ ausgestattet. Der Griff und die Klinge sind formschlüssig miteinander verbunden, sodass eine optimale Kraftübertragung gewährleistet ist. Die VDE-Flachrundzange und der VDE-Seitenschneider vervollständigen das Set. Beide verfügen über einen

ergonomischen 2K-Griff und induktiv gehärtete Präzisions-schneiden. Alle 3 Werkzeuge sind bis 1.000 Volt VDE-isoliert – und erfüllen alle Vorgaben der DINEN 60900:2013-04 für sicheres Arbeiten unter elektrischer Spannung.



VDE-Zangen-Set 3-teilig in L-BOXX Mini 1102-005 VDE

1102-005 VDE VDE-ZANGEN- SATZ 3-teilig



- > Schutzisoliert bis 1000 V, nach EN 60900/IEC 60900
- > Hüllenisolierung
- > Mit VDE Kraft-Seitenschneider und VDE Mehrfachzange
- > Mit VDE-Schraubendreher SLIM DRIVE für Kreuzschlitzschrauben PZ
- > In GEDORE L-BOXX® Mini, inklusive Einteilersortiment

€72,26²⁶ + MwSt.

€85,99 inkl. MwSt.



Code	No.	Inhalt	Länge mm	Breite mm	Höhe mm	-teilig	Gewicht kg
2951762	1102-005 VDE	VDE 8314-180 H, VDE 8131 AB-200 H, VDE 2162 PZ 1	157	260	63	3	0,955

1

PRÄZISE SCHNEIDEN IN SPITZENQUALITÄT

- Die Schneiden des Seitenschneiders und der Flachrundzange sind induktiv gehärtet und damit besonders langlebig

2

ZANGEN MIT ERGONOMISCHEN GRIFFEN

- Die ergonomischen 2K-Griffe an Seitenschneider und Spitzzange sind für eine dauerhaft angenehme Handhabung gemacht

3

OPTIMALE KRAFTÜBERTRAGUNG BEIM SCHRAUBEN

- Die formschlüssige Verbindung zwischen dem 3-Komponenten-Griff „Power Grip“ und Klinge sorgt für eine hohe Kraftübertragung und Drehmomente beim VDE Schraubendreher SLIM

4

VOLLE SICHERHEIT BEI ALLEN ELEKTRISCHEN ARBEITEN

- Alle drei Werkzeuge sind bis 1.000 Volt isoliert und erfüllen die Vorgaben der DIN EN 60900:2013-04



VDE-WERKZEUG MUST-HAVES



„Mit dem Satz als Erstausrüstung ist man optimal aufgestellt. Die Qualität der VDE Werkzeuge ist Top. Die Werkzeuge liegen nicht nur sehr gut in der Hand, sie sind auch an den Schneiden und Klingen präzise gearbeitet. Da erkennt man absolute Spitzenqualität!“

1102-006 VDE VDE-WERKZEUGSATZ

4-teilig

€90⁶⁷

+ MwSt.

€107,90 inkl. MwSt.



- › Schutzisoliert bis 1000 V, nach EN 60900/IEC 60900
- › Für Arbeiten in Schaltschränken inkl. Schaltschrank-Schlüssel
- › In GEDORE L-BOXX® Mini, inkl. Einteilersortiment



Code	No.	Inhalt	Breite mm	Höhe mm	Tiefe mm	-teilig	Gewicht kg
2951770	1102-006 VDE	VDE 8131 AB-200 H, VDE 2172 3,5, VDE 2164 SL/PH 2, 45 E	260	63	155	4	0,86

KL-1000-20 A
**ACHSSCHENKELBOLZEN
 PRESSE 65 T**



- › Zum schnellen und fachgerechten Aus- und Einpressen von NFZ-Achsschenkelbolzen.
- › Die nach neuesten Sicherheitsanforderungen entwickelte Achsschenkelbolzen-Pressen mit einstellbarem Pressrahmen ermöglicht durch ihre kompakte und speziell durchdachte Bauweise eine einfache, zeitsparende und vor allem sichere Handhabung.
- › Der kraftvolle 65 t Hydraulik-Zylinder mit integrierter Handpumpe und Pneumatik-Schnellhubventil gewährleistet ein problemloses Auspressen auch von stark festsitzenden Achsschenkelbolzen.

Vorteile:

- › Ein-Personen-Bedienung
- › Entwickelt nach neuesten Sicherheitsanforderungen.
- › Universell einsetzbar, am Fahrzeug wie auch freistehend.
- › Hohe Zeitersparnis.
- › Universell einstellbarer und 180° drehbarer Pressrahmen.
- › Einfaches und schnelles Positionieren am Fahrzeug durch die Drei-Achsen-Schnellverstellung.

€5295⁰⁰ + MwSt.

€6301,05 inkl. MwSt.



Code	No.	Eignung	Gesamtschwenkwinkel °	Presskraft t	Hub mm	Luftanschluss max. bar	Nenndruck bar	Pressrahmen-Breite innen mm	Pressrahmen-Länge innen mm	Gewicht kg
3091600	KL-1000-20 A	universell	180°	65	120	13	420	290	480	130

GROSSER STAURAUUM



KL-4007-411 GELENKGRIFF 3/4"

- › Extra lange Ausführung (980 mm) mit 180° Gelenk.
- › Geeignet für extrem festsitzende Schrauben.



€110,⁸⁰
+ MwSt.

€131,85 inkl. MwSt.

3/4"

Code	No.	Antriebsvierkant	Gesamtschwenkwinkel	Belastung (max.) Nm	Länge mm	Gewicht kg
2941554	KL-4007-411	3/4"	180°	1.050	980	3,5

KL-1072-100 BREMSSEL- HEBEVORRICHTUNG

- › Die Bremsattel-Hebevorrichtung ermöglicht mit Hilfe eines Werkstattkrans ein einfaches und rückschonendes Heben sowie eine winkelgenaue Positionierung von schwergewichtigen Bremsätteln an Nutzfahrzeugen-, Trailer- und Anhängerachsen, ohne die Zuhilfenahme einer zweiten Person.
- › Vorteilhaft z.B. bei der De- und Montage des Bremsattels.



€382,²⁶
+ MwSt.

€454,89 inkl. MwSt.

Code	No.	Belastung max. kg	Anzahl Einstellpositionen	Gewicht kg
3415589	KL-1072-100	75	8	2,1

KL-4999-420

MOBILE WERKBANK

mit Jumbo NFZ Sortiment, 302-teilig

- › Umfangreiches NFZ-/Landmaschinen-Sortiment für den Profi
- › Werkzeuge in metrischer Ausführung
- › Breite Schubladen mit Vollauszug
- › Großer Stauraum mit Fachboden und Tür
- › Zentralverriegelung mit ZylinderschlossKupferdraht: 1,02 mm/AWG 18
- › Sicherheitsverriegelung je Schublade, Einhandbedienung
- › Gesamttragkraft 1000 kg, im mobilen Betrieb 750 kg
- › Tragkraft pro Schublade 70 kg



€5000⁰⁰ + MwSt.
 €5950,00 inkl. MwSt.

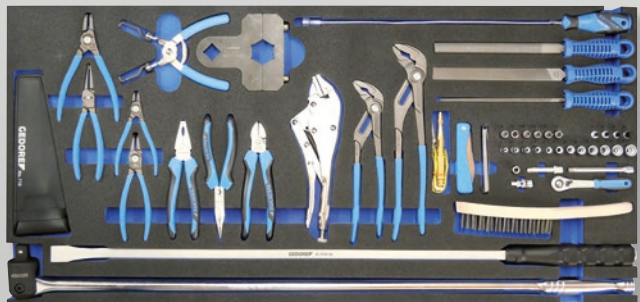
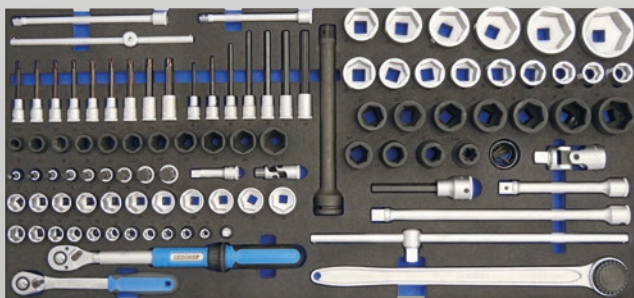

Code	No.	Höhe mm	Breite mm	Tiefe mm	Schubladen	Statische Tragkraft kg	Dynamische Tragkraft kg	Anzahl Schubladen	-teilig	Gewicht kg
3418367	KL-4999-420	985	1.200	635	Vollauszug	1000	750	6	302	220

Inhalt

- 1/4"-Sortiment (SW 4-13, IN 4-8 und T8-T25)
- 1/2"-Sortiment (SW 10-32, T20-T60 lang, IN 6-19 und IN lang 6-14, Kraftschraubereinsätze SW 17-32 und Teleskopnarre)
- 3/4"-Sortiment (SW 21-60, E24 und IN lang SW 14 und Kraftschraubereinsätze SW 24-41)
- Bit-Satz und Knarren-Schraubendreher Schraubendrehersätze (Schlitz 4,5-8, PH 1-4, T10-T40 und IN 2-10)
- Schraubenschlüsselsätze (SW 6-41 + Bremsleitungs- und Starter-Block-Schlüssel)
- Schlagschlüsselsätze (E18/E20/E24, 6-kant SW 24/26/27 und 12-kant SW 19/21/24)
- Umfangreiches Zangen-Sortiment
- Umfangreiches Schlag- und Hebelwerkzeug-Sortiment
- Umfangreiches Mess-, Trenn- und Zerspannungswerkzeug-Sortiment

KL-1020-41 A
**ZAPFENSCHLÜSSEL
 MIT FÜHRUNGSRÖHR**
 3/4"

€432¹² + MwSt.
 €514,22 inkl. MwSt.

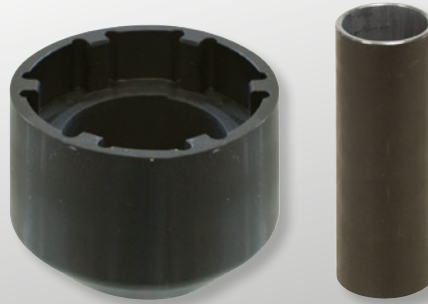

- › Zum Lösen und Festdrehen der Befestigungsmutter z.B. an der Vorder- bzw. Hinterachse.
- › Grundkörper und Führungsrohre kombinierbar (Anschluss-Gewinde beachten).

Vorteile:

- › Hohe Zeit- und Kostenersparnis.
- › Universell einsetzbar.

Code	No.	Eignung	Antriebsvierkant	Zapfenanzahl	Zapfenbreite mm	Außen-Ø Führungsrohr mm	Außen-Ø mm	Innen-Ø mm	Gewicht kg
2691809	KL-1020-41 A	MAN	3/4"	6	11,6	66,5	147	117	7,5

KL-1005-100 A Z
**RADNABENABZIEHER-SATZ,
 NFZ**
 mechanisch

€1265⁴⁹ + MwSt.
 €1505,94 inkl. MwSt.



- › Der Radnabenabzieher ermöglicht das fachgerechte Abziehen der Radnabe direkt am Fahrzeug.
- › Dabei wird die Radnabe über die Radbolzen abgezogen.
- › Durch die verschiedenen Druckstücke wird eine mittige Abstützung über das Achsrohr gewährleistet.

Code	No.	Pressrahmen-Breite innen mm	Pressrahmen-Länge innen mm	Lochkreis-Ø	Antriebsart	Gewicht kg
3418588	KL-1005-100 A Z	178 bis 320	152	8x275 mm 10x335 mm	mechanisch	26

KL-1005-111 Z
RADNABENABZIEHER NFZ

€1080³⁰ + MwSt.
 €1285,56 inkl. MwSt.



- › Der Radnabenabzieher ermöglicht das fachgerechte Abziehen von Radnaben-/ Lagereinheiten mit abnehmbarem Nabendeckel.
- › Nach Demontage des Nabendeckels wird hierbei über die Gewindebohrungen an der Nabe, bzw. bei Tiefladern über die Radbolzen an der Radnabe, abgezogen.
- › Die Abstützung erfolgt dabei mittig über das Achsrohr mithilfe der verschiedenen Druckscheiben.
- › Die spezielle Adapterplatte bietet dabei eine universelle Adaption auf eine Vielzahl der am Markt erhältlichen Lochkreise.

Code	No.	Lochkreis-Ø	Antriebsart	Gewicht kg
3418596	KL-1005-111 Z	10x120mm 10x122mm 10x143mm 10x165mm 10x168mm 12x144mm 12x145mm 12x164mm 12x168mm 14x138mm 14x144mm 10x225 mm	mechanisch	21,5

KL-1000-0115 HALTEWERKZEUG FÜR RADNABEN



€310²⁴
+ MwSt.

€369,19 inkl. MwSt.

- › Die Haltevorrichtung ermöglicht das fachgerechte Gegenhalten des Radkopfes (Radnabe) über die Radbolzen.
- › Erforderlich z.B. beim Lösen und kontrollierten Drehmomentanzug der Radlager-, Steckachsen- und Bremsscheiben-Verschraubungen sowie der Radkapsel.
- › Besonders geeignet auch bei Verwendung der KL-1005-1.. - Radnabenabzieher-Serie., in Verbindung mit dem mechanischen Antriebsatz.

Code	No.	Eignung	Länge Schwenkkarm mm	Bohrungs-Ø mm	Länge mm	Gewicht kg
3413195	KL-1000-0115	universell	315	23	990	4,4

KL-1029-300 RADNABEN-HEBEWERKZEUG



€99⁷²
+ MwSt.

€118,67 inkl. MwSt.

- › Das Radnaben-Hebewerkzeug ermöglicht mit Hilfe eines Werkstattkrans ein einfaches und rückschonendes Heben von schwergewichtigen Radnaben an Nutzfahrzeugen-, Trailer- und Anhängerachsen, ohne die Zuhilfenahme einer zweiten Person.
- › Dabei lässt sich das Hebewerkzeug stufenlos verstellen, um die Radnabe exakt in Waage zu halten.
- › Vorteilhaft z.B. bei der De- und Montage der Radnabe sowie beim Bremsscheibenwechsel.

Code	No.	Ausführung	Belastung max. kg	Bohrungs-Ø mm	Verstellbereich mm	Gewicht kg
3413071	KL-1029-300	stufenlos	300	23	110	1,1

KL-1005-800 MECHANISCHER ANTRIEBSSATZ



€254⁸⁴
+ MwSt.

€303,26 inkl. MwSt.

- › Der Antriebsatz ermöglicht den einfachen mechanischen Antrieb der NFZ Radnabenabzieher-Sätze KL-1005-100 A sowie KL-1005-111.
- › In Verbindung mit der als Zubehör erhältlichen Druckspindel 1.3306500 kann dieser auch am NFZ Pressrahmen KL-1039-111 eingesetzt werden.

Code	No.	Eignung	Antriebsart	Antriebssechskant mm	Spindel Gesamtlänge mm	Spindel Gewindelänge mm	Gewicht kg
3412881	KL-1005-800	universell	mechanisch	36,0	400	310	3,5

KL-1039-111 Z

PRESSRAHMEN 28 T

(mechanisch)



- › Der große und massive NFZ Pressrahmen ermöglicht das Aus- sowie Einpressen von unterschiedlichsten Buchsen, Lagern oder Bolzen direkt am Fahrzeug.
- › Beispielsweise an Auslegearmen, Kippen, Absetzkippen, Hubarmen, Hakenliftsystemen, Fahrwerksteilen und vieles mehr.
- › Durch zusätzliche Druck-/Stützhülsen aus der KL-0039-Serie kann dieser einfach um weitere Durchmesser ergänzt werden.
- › Der im Lieferumfang enthaltenen Aufnahmefuß ermöglicht außerdem das Abstellen des mobilen NFZ Pressrahmens z.B. auf einer Werkbank sowie zusätzlich eine stationäre Verwendung als leichte Standpresse für unterwegs, z.B. in NFZ Service- bzw. Reparaturfahrzeugen.
- › Über die Verlängerungsstangen sowie den Bohrungen in den Grundplatten kann der NFZ Pressrahmen zudem schnell in der Länge und Breite verstellt werden.

€2326,⁸⁰ + MwSt.

€2768,89 inkl. MwSt.

Code	No.	Eignung	Antriebsart	Belastung max. t	Pressrahmen-Breite innen mm	Pressrahmen-Breite innen 2 mm	Pressrahmen-Breite innen 3 mm	Pressrahmen-Länge innen mm	Pressrahmen-Länge innen 2 mm	Gewicht kg
3418618	KL-1039-111 Z	universell	mechanisch	28	180	250	320	500	700	51

KL-1039-1111

PRESSRAHMEN 28 T

(ohne Brücke von KL-1005-100 A)



- › Der große und massive NFZ Pressrahmen ermöglicht das Aus- sowie Einpressen von unterschiedlichsten Buchsen, Lagern oder Bolzen direkt am Fahrzeug.
- › Beispielsweise an Auslegearmen, Kippen, Absetzkippen, Hubarmen, Hakenliftsystemen, Fahrwerksteilen und vieles mehr.
- › Durch zusätzliche Druck-/Stützhülsen aus der KL-0039-Serie kann dieser einfach um weitere Durchmesser ergänzt werden.
- › Der im Lieferumfang enthaltenen Aufnahmefuß ermöglicht außerdem das Abstellen des mobilen NFZ Pressrahmens z.B. auf einer Werkbank sowie zusätzlich eine stationäre Verwendung als leichte Standpresse für unterwegs, z.B. in NFZ Service- bzw. Reparaturfahrzeugen.
- › Über die Verlängerungsstangen sowie den Bohrungen in den Grundplatten kann der NFZ Pressrahmen zudem schnell in der Länge sowie Breite verstellt werden.

€1408,⁷⁴ + MwSt.

€1676,40 inkl. MwSt.

Code	No.	Eignung	Antriebsart	Belastung max. t	Pressrahmen-Breite innen mm	Pressrahmen-Breite innen 2 mm	Pressrahmen-Breite innen 3 mm	Pressrahmen-Länge innen mm	Pressrahmen-Länge innen 2 mm	Gewicht kg
3275280	KL-1039-1111	universell	mechanisch hydraulisch	28	180	320	250	500	700	34

KL-1001-251 A
SILENTLAGER WERKZEUG

› Die Silentlager an der LKW-Anhänger Zuggabel lassen sich mit dem Hülsensatz KL-1001-251 A schnell und problemlos aus- und einbauen.

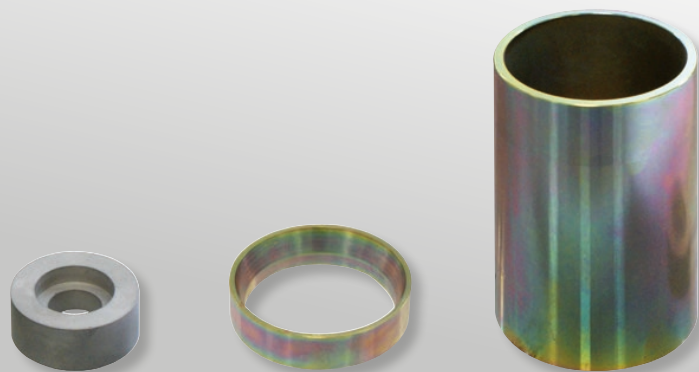

€83,10
+ MwSt.
€98,89 inkl. MwSt.

Code 2546507	No. KL-1001-251 A	Eignung universell	Antriebsart hydraulisch	für Außen-Ø, eingebaut mm 57	Gewicht kg 1,4
------------------------	-----------------------------	------------------------------	-----------------------------------	--	--------------------------

KL-1023-2085
RADKAPSELN- UND
ACHSMUTTERNSCHLÜSSEL
6-kant, SW 85

› Erforderlich zum fachgerechten Lösen und Festdrehen von Radkapseln bzw. Achsmuttern.



€188,36
+ MwSt.
€224,15 inkl. MwSt.

Code 3036367	No. KL-1023-2085	Eignung universell	Antriebssechskant mm 36,0	Profil sechskant	Schlüsselweite mm 85	Gewicht kg 1,8
------------------------	----------------------------	------------------------------	-------------------------------------	----------------------------	--------------------------------	--------------------------

KL-1023-2095
RADKAPSELN- UND
ACHSMUTTERNSCHLÜSSEL 3/4"
8-kant

› Erforderlich zum sauberen und einfachen Lösen und Festdrehen von Radkapseln und Achsmuttern.

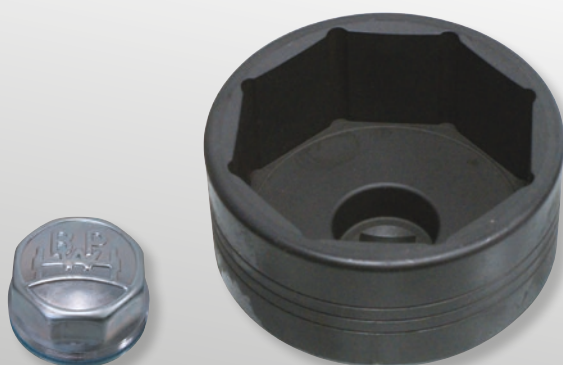

€188,36
+ MwSt.
€224,15 inkl. MwSt.

Code 2451913	No. KL-1023-2095	Eignung universell	Antriebsvierkant,, 3/4"	Profil 8-kant	Schlüsselweite mm 95	Gewicht kg 2,3
------------------------	----------------------------	------------------------------	-----------------------------------	-------------------------	--------------------------------	--------------------------

KL-1023-4X
STECKSCHLÜSSELEINSATZ 1"
 12-kant für Achsmuttern

› Erforderlich zum fachgerechten Lösen und Festschrauben von Radkapseln bzw. Achsmuttern.



ab

€282⁵⁴
 + MwSt.

€336,22 inkl. MwSt.



Code	No.	Antriebsvierkant	Profil	Schlüsselweite mm	Länge mm	Gewicht kg	UVP inkl. MwSt	UVP exkl. MwSt
3135853	KL-1023-4085	1"	Doppelsechskant	85	75	2,3	342,82	288,08
3221199	KL-1023-4095	1"	Doppelsechskant	95	75	2,7	336,22	282,54

KL-0041-800
RADLAGER-WERKZEUGSATZ
 Iveco Daily

› Der Radlager-Werkzeugsatz KL-0041-800 ermöglicht, in Verbindung mit einer entsprechenden Standpresse, den schnellen und fachgerechten Aus- bzw. Einbau der Radnabe sowie der Radlager-Einheit an der Vorderachse bei einem Iveco Daily.

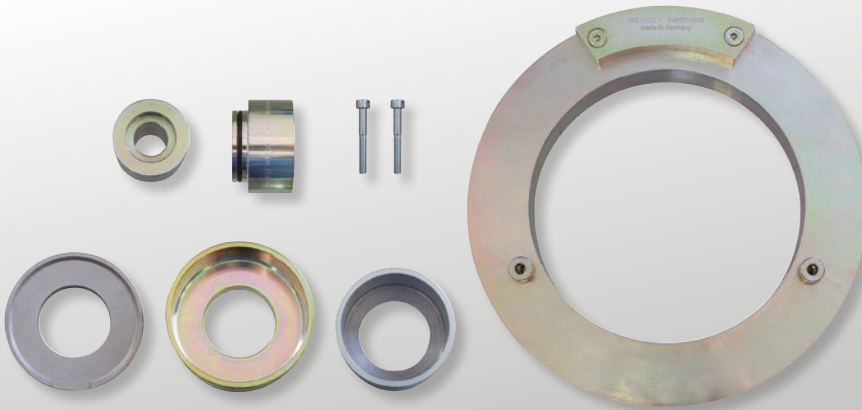

€426⁵⁸
 + MwSt.

€507,63 inkl. MwSt.

Code	No.	Eignung	Belastung max. kg	Gewicht kg
3087263	KL-0041-800	Iveco	17000	10,3

WWW.GEDORE.COM



WERKZEUGE FÜR DIE LANDWIRTSCHAFT

LANDWIRTSCHAFTLICHE FAHRZEUGE
SIND PERMANENT EXTREMEN BELASTUNGEN
UND UMWELTEINFLÜSSEN AUSGESETZT.

Reparaturen und Wartungen müssen besonders in den
Erntezeiten so effizient und einfach wie möglich erfolgen
und dabei höchste Sicherheitsansprüche erfüllen.

Das passende Werkzeug – für Standard- oder Spezialanwendungen – ist dabei
die Basis für reibungslose Abläufe. Das neue und speziell auf diese Anforder-
ungen zugeschnittene Agrar-Portfolio von GEDORE bietet für jede Heraus-
forderung die richtige Lösung. Egal ob festsitzende Verschraubungen, Arbeiten
an schwer zugänglichen Stellen oder Austausch und Reparatur von sensiblen
Bauteilen – mit dem neuen Agrar-Portfolio von GEDORE lösen Sie Wartungs-
und Reparatur-Herausforderungen einfach, schnell und sicher.

Eine exklusive Auswahl unserer Agrar-Produkte finden
Sie jetzt auch in der neuen „**AGRAR-Selection**“ oder
online unter www.gedore.com/agrar-werkzeuge

NEU



SICHERE ARBEITSPROZESSE MIT GEDORE

Standard- wie auch Spezialwerkzeuge werden nach höchsten technologischen Ansprüchen entwickelt und sorgen bei Anwendern weltweit für sichere und effiziente Arbeitsergebnisse. Wie in allen Anwendungsbereichen steht bei GEDORE auch in der Landwirtschaft die Arbeitssicherheit im Vordergrund. Daher sind unsere Werkzeuge so konstruiert, dass Anwender zum Beispiel im Falle unbeabsichtigter Fehlbelastungen bei Schraubenschlüsseln lediglich ein Verbiegen aber keinen Werkzeugbruch verursachen.

Ob bei Reparaturen oder Wartungsarbeiten an Traktor, Mähdrescher, Ballenpresse, Kartoffelroder oder Trommelmäher – Werkzeuge von GEDORE stehen für schnelle und sichere Arbeitsprozesse.

LEISTUNGSSTARK
UND ROBUST



SICHER, PRÄZISE, KRAFTSCHONEND

Verschraubungen an landwirtschaftlichen Maschinen benötigen beim Lösen und Festziehen teils enorme Kräfte. Gerade empfindliche Bauteile bedürfen dabei qualitativ hochwertiger Werkzeuge. Mit GEDORE-Produkten wird die Kraft präzise und schonend auf die Verschraubung übertragen.

Drehmomentwerkzeuge wie der längenunabhängige und extrem leichte Drehmomenter aus Aluminium schonen die Kräfte und sorgen für beste Arbeitsergebnisse.

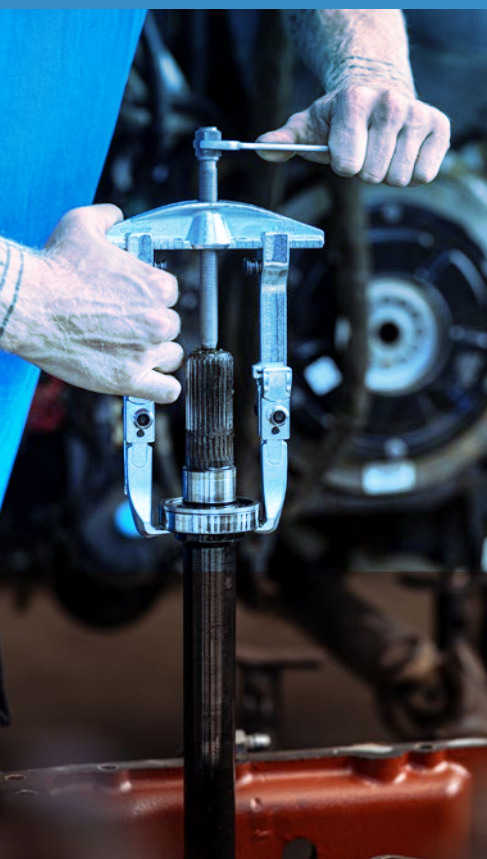

ALLES XL IN DER WERKBANK MIT WERKZEUG FÜR LANDMASCHINEN

Ein 198-teiliges Werkzeug-Sortiment speziell für Landmaschinen, untergebracht in einer XL-Werkbank. Alle Werkzeuge für Service und Wartungsarbeiten an Traktor, Mähdrescher & Co. sind top organisiert, verstaut und am Arbeitsplatz direkt einsatzbereit.

Die **GEDORE Rollwerkbank 1504 XL-S-198** ist eine mobile Arbeitsstation der Extraklasse, ausgestattet mit einem 198-teiligen Sortiment, das speziell auf die gängigen Arbeiten des Agrar- bzw. Landmaschinentechnikers zugeschnitten ist. Neben kompletten 1/4" und 1/2" Steckschlüsselsätzen beinhaltet das Sortiment auch Zangen, Schraubendreher, Schlagwerkzeuge und vieles mehr. Alles untergebracht in praktischen Schaumstoffmodulen für maximale Organisation. Vier der sieben Schubladen mit einer Tragkraft von je 40 kg, die untere, extra hohe Schwerlastschublade sogar 60 kg, sind mit Werkzeugen in Schaumstoffeinlagen vorbestückt. Drei weitere Schubladen können ganz nach den eigenen Anforderungen genutzt werden. Für eine bessere Übersicht und den einfachen Zugriff auf das Werkzeug, verfügen alle Schubladen über einen Vollauszug.

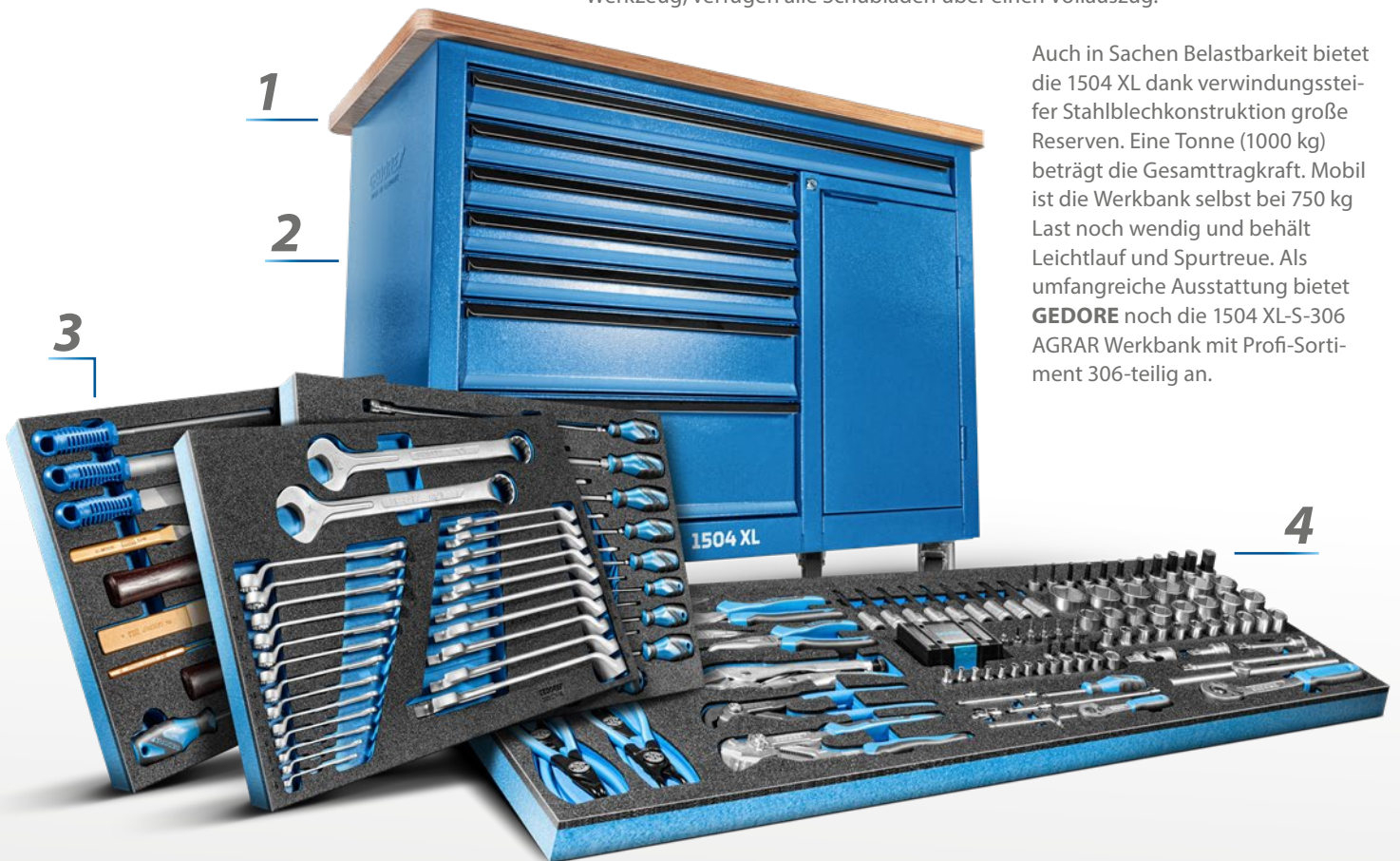

Auch in Sachen Belastbarkeit bietet die 1504 XL dank verwindungssteifer Stahlblechkonstruktion große Reserven. Eine Tonne (1000 kg) beträgt die Gesamttragkraft. Mobil ist die Werkbank selbst bei 750 kg Last noch wendig und behält Leichtlauf und Spurtreue. Als umfangreiche Ausstattung bietet **GEDORE** noch die 1504 XL-S-306 AGRAR Werkbank mit Profi-Sortiment 306-teilig an.

Agrar Werkbank mit Basis-Sortiment 1504 XL-S-198 AGRAR

1

WERKBANK MIT HOHER TRAGKRAFT

- Breite Schubladen, großer Stauraum und hohe Tragkraft für schwere und große Werkzeuge

2

INDIVIDUALISIERBAR UND FLEXIBEL

- Erweiterbar durch Rückwand, weitere Werkzeuge und Sätze in Schaumstoffeinlagen

3

WERKZEUG FÜR LANDMASCHINEN

- Werkzeugauswahl speziell für Service- und Wartungsarbeiten an Landmaschinen

4

UMFANGREICHE AUSSTATTUNG

- Steckschlüsselsätze in 1/4" und 1/2", Zangen, Schraubendreher, Schlagwerkzeuge uva. in Spitzenqualität

„Das Sortiment passt perfekt für den Agrarbereich. Die 3 leeren Schubladen kann ich super mit meinem bereits vorhandenen Werkzeug füllen.“

1504 XL-S-198 AGRAR
**WERKBANK MIT
 BASIS-SORTIMENT**
 198-teilig



€3436,¹³ + MwSt.
 €4089,00 inkl. MwSt.

- > Ideal geeignet für Service- und Wartungsarbeiten an Landmaschinen
- > Werkzeuge in metrischen Abmessungen
- > Mit GEDORE Check-Tool-System: Vollständigkeitsprüfung durch 2-farbige Schaumstoffeinlagen
- > Resistent gegen Öle und Fette
- > In Werkbank No. 1504 XL 1411
- > Stahlblech, korrosionsbeständig und kratzfest pulverbeschichtet, GEDORE blau
- > 30 mm starke Multiplex Buchen-Schichtholzplatte, Oberfläche durch Leinölfirnis zusätzlich geschützt
- > Großer Stauraum mit Fachboden und Tür
- > Sicherheit durch Fersenschutz für Personen
- > Zentralverriegelung mit Zylinderschloss
- > 1 XL-Schublade (B 1055 x T 400 mm), 6 breite Schubladen (B 640 x T 400 mm) mit Vollauszug, herausnehmbar
- > Sicherheitsverriegelung je Schublade, Einhandbedienung
- > Kugelgelagerte Führungsschienen
- > Tragfähigkeit pro Schublade 40 kg, untere Schwerlastschublade 60 kg
- > Gesamttragkraft 1000 kg, im mobilen Betrieb 750 kg
- > 2 rollengelagerte GEDORE Hochleistungsräder (Bockrollen Ø 200 mm)
- > 2 kugelgelagerte GEDORE Leichtlaufräder (Lenkrollen Ø 125 mm), beide mit Totalfeststeller
- > GEDORE Trapez-Achskonstruktion bewirkt auch bei maximaler Belastung: Leichtlauf, Wendigkeit und Spurtreue
- > Erweiterbar durch Rückwand No. R 1504 XL-L
- > Sonderfarben auf Anfrage

Detaillierte Auflistung des Sortimentinhalts auf Seite 134



Code	No.	RAL	Höhe mm	Breite mm	Tiefe mm	Schubladen	max. Tragfähigkeit kg	Anzahl Schubladen	-teilig	Gewicht kg
3434826	1504 XL-S-198 AGRAR	GEDORE blau, RAL 5017	985	1.250	630	1xTyp XL, H=75mm, extra breit 4xTyp 1b, H=67mm 1xTyp 2b, H=137mm 1xTyp 3b, H=207mm	1000	7	198	157,5
Inhalt										
Rollwerkbank 1504 XL 1411 1,25 m breit, Schraubendreherbit-Set 1/4" 620-024, Vierkantgriff 1/4" 2098										
Steckschlüsseleinsatz 20 4 4,5 5 5,5 6 7 8 9 10 11 12 13 14 mm, Schraubendrehereinsatz 1/4" IN 20 4 5 6 8 mm										
Schraubendrehereinsatz ITX 20 T8 T9 T10 T15 T20 T25, Umschaltknarre 1/4" 2093 U-10, Quergriff 1/4" 2087										
Verlängerung 2090-2, Verlängerung 2090-4, Verlängerung 2090-6, Kardangelenke 2095										
Steckschlüsseleinsatz 1/2" 19 10 11 12 13 14 15 16 17 18 19 20 21 22 23 24 25 26 27 28 29 30 32 33 34 36 mm										
Schraubendrehereinsatz 1/2" IN 19 4 5 6 7 8 9 10 12 14 17 19										
Schraubendrehereinsatz 1/2" ITX 19 L T20-100 T25-100 T27-100 T30-100 T40-100 T45-100 T50-100 T55-100 T60-100										
Umschaltknarre 1/2" 1993 U-10 T, Quergriff 1/2" 1987, Verlängerung 1/2" 1990-3, Verlängerung 1/2" 1990-5, Verlängerung 1/2" 1990-10										
Kardangelenke 1/2" 1995, Ring-Maulschlüssel 1 B 6 7 8 9 10 11 12 13 14 15 16 17 18 19 20 21 22 23 24 25 26 27 30 32 34 mm										
Winkelschraubendreher-Satz H 42 EL-88, Winkelschraubendreher 42 EL 12 14										
3K-Schraubendreher kurze Form 2153 5,5, 3K-Schraubendreher mit Schlagkappe 2154SK 3,5 5,5 6,5 8										
3K-Schraubendreher kurze Form 2161 PH 2, 3K-Schraubendreher mit Schlagkappe 2160SK PH 1 PH 2 PH 3 PH 4										
3K-Schraubendreher 2163 TX T10 T15 T20 T25 T30 T40, Flachstumpfe Werkstattfeile 10" 8701 2-10 250x25mm										
Runde Werkstattfeile 10" 8722 2-10 250x10 mm, Halbbrunde Werkstattfeile 10" 8725 2-10 250x25 mm										
Wasserpumpenzange 10" 142 10 TL, Gedore-Gripzange 137 10, Kombinationszange 8210-160 JC										
Kraft-Seitenschneider 8316-200 JC, Mehrfachzange 8133-180 JC, Flachrundzange 8132 AB-200 JC										
Montagezangen-Satz S 8008, 8-tlg, Zangenschlüssel 10" 183 10 JC, Schlosserhammer ROTBAND-PLUS 600 H-600 S										
Schlosserhammer ROTBAND-PLUS 600 H-1500, Schonhammer 248 H-50, Splinttreiber 119-2 2 3 4 5 6 7 8 9 10 mm										
Körner 100-12, Schlitzmeißel 104, Kreuzmeißel flachoval 96-175 175x17x11 mm, Fühlerlehre 702 13 M										
Dichtungsschaber 133 K, Stahlbandmaß 4534-8 8 m, Taschen-Messschieber 710, Autolicht-Prüflampe 4610										
Drahtbürste 644, Montierhebel 39, Kniebrett aus festem Schaumstoff 906, Magnetheber 640-1800										

1504 XL-S-306 AGRAR WERKBANK MIT PROFI-SORTIMENT

306-teilig



- > Ideal geeignet für Service- und Wartungsarbeiten an Landmaschinen
- > Werkzeuge in metrischen Abmessungen
- > Mit GEDORE Check-Tool-System: Vollständigkeitsprüfung durch 2-farbige Schaumstoffeinlagen
- > Resistent gegen Öle und Fette
- > In Werkbank No. 1504 XL 1710
- > Stahlblech, korrosionsbeständig und kratzfest pulverbeschichtet, GEDORE blau
- > 30 mm starke Multiplex Buchen-Schichtholzplatte, Oberfläche durch Leinölfirnis zusätzlich geschützt
- > Großer Stauraum mit Fachboden und Tür
- > Sicherheit durch Fersenschutz für Personen
- > Zentralverriegelung mit Zylinderschloss
- > 1 XL-Schublade (B 1055 x T 400 mm), 8 breite Schubladen (B 640 x T 400 mm) mit Vollauszug, herausnehmbar
- > Sicherheitsverriegelung je Schublade, Einhandbedienung
- > Kugelgelagerte Führungsschienen
- > Tragfähigkeit pro Schublade 40 kg, untere Schwerlastschublade 60 kg
- > Gesamttragkraft 1000 kg, im mobilen Betrieb 750 kg
- > 2 rollengelagerte GEDORE Hochleistungsräder (Bockrollen Ø 200 mm)
- > 2 kugelgelagerte GEDORE Leichtlaufräder (Lenkrollen Ø 125 mm), beide mit Totalfeststeller
- > GEDORE Trapez-Achskonstruktion bewirkt auch bei maximaler Belastung: Leichtlauf, Wendigkeit und Spurtreue
- > Erweiterbar durch Rückwand No. R 1504 XL-L
- > Sonderfarben auf Anfrage

Detaillierte Auflistung des Sortimentinhalts auf Seite 135

Code	No.	RAL	Höhe mm	Breite mm	Tiefe mm	Schubladen	max. Tragfähigkeit kg	-teilig	Gewicht kg
3434834	1504 XL-S-306 AGRAR	GEDORE blau, RAL 5017	985	1.250	630	1xTyp XL, H=75mm, extra breit 7xTyp 1b, H=67mm 1xTyp 2b, H=137mm	1000	306	182,9

Inhalt

Rollwerkbank extra breit 1504 XL 1710 | 1,25m, Schraubendreherbit-Set 1/4" 620-024, Vierkantgriff 1/4" 2098, Steckschlüsseleinsatz 20 4 4,5 5,5 6 7 8 9 10 11 12 13 14 mm
 Schraubendrehereinsatz 1/4" IN 20 4 5 6 8 mm, Schraubendrehereinsatz ITX 20 T8 T10 T15 T20 T25, Umschaltknarre 1/4" 2093 U-10, Quergriff 1/4" 2087
 Verlängerung 2090-2 -4 -6, Kardangeln 2095, Steckschlüsseleinsatz 1/2" 19 10 11 12 13 14 15 16 17 18 19 20 21 22 23 24 25 26 27 28 29 30 32 33 34 36 mm
 Steckschlüsseleinsatz 1/2" D 19 L 10 L 12 L 13 L 14 L 15 L 16 L 17 L 18 L 19 L 21 L 22 L 24 L 27 L 30 L 32 mm
 Schraubendrehereinsatz 1/2" IN 19 4 5 6 7 8 9 10 12 14 17 19 mm, Schraubendrehereinsatz 1/2" IN 19 L 6-140 7-140 8-140 9-140 10-140 12-140 14-140 mm
 Schraubendrehereinsatz 1/2" ITX 19 L T20-100 T25-100 T27-100 T30-100 T40-100 T45-100 T50-100 T55-100 T60-100
 Steckschlüsseleinsatz 1/2" TX 19 E10 E11 E12 E14 E16 E18 E20 E24, Umschaltknarre 1/2" 1993 U-10 T, Quergriff 1/2" 1987, Verlängerung 1/2" 1990-3 -5 -10
 Kardangeln 1/2" 1995, Kraftschraubereinsatz 1/2" K 19 17 18 19 21 22 23 24 27 30 32, Kraftschrauber-Verlängerung 1/2" KB 1990-5, Adapter-Satz S 2032-05, 5-teilig
 Check-Tool-Einlage mit Sortiment 2005 CT4-7 XL, Ring-Maulschlüssel 1 B 6 7 8 9 10 11 12 13 14 15 16 17 18 19 20 21 22 23 24 25 26 27 30 32 34 mm
 Maulschlüssel mit Ringratsche 7 R 10 11 12 13 14 15 16 17 18 19 21 22 24 mm
 Starter-Blockschlüssel 304 13x15 14x17 19x22 mm, Doppelringschlüssel offen 400 9x11 10x12 13x15 14x17 19x22 24x27
 Winkelschraubendreher-Satz H 42 EL-88, Winkelschraubendreher 42 EL 12 14, Winkelschraubendreher-Satz PH 42-88, 8-teilig
 Winkelschraubendreher 42 7 9 12 14 17 19 22 mm, 3K-Schraubendreher kurze Form 2153 5,5
 3K-Schraubendreher mit Schlagkappe 2154SK 3,5 5,5 6,5 8, 3K-Schraubendreher kurze Form 2161 PH 2
 3K-Schraubendreher mit Schlagkappe 2160SK PH 1 PH 2 PH 3 PH 4, 3K-Schraubendreher 2163 TX T10 T15 T20 T25 T30 T40
 Steckschlüssel 2133 6 7 8 10 11 12 13 mm, Flachstumpfe Werkstattfeile 8701 2-10 | 10", Runde Werkstattfeile 8722 2-10 | 10"
 Halbrunde Werkstattfeile 8725 2-10 | 10", Wasserpumpenzange 142 10 TL | 10", Gedore-Gripzange 137 10
 Kombinationszange 8210-160 JC, Kraft-Seitenschnneider 8316-200 JC, Mehrfachzange 8133-180 JC, Flachrundzange 8132 AB-200 JC
 Montagezangen-Satz S 8008, 8-teilig, Zangenschlüssel 183 10 JC | 10", Schlosserhammer ROTBAND-PLUS 600 H-600
 Schlosserhammer ROTBAND-PLUS 600 H-1500, Schonhammer 248 H-50, Splinttreiber 119-2 2 3 4 5 6 7 8 9 10, Körner 100-12
 Schlitzmeißel 104, Kreuzmeißel flachoval 96-175 | 175x17x11 mm, Fühlerlehre 702 13 M, Dichtungsschaber 133 K
 Stahlbandmaß 4534-8 | 8 m, Taschen-Messschieber 710, Autolicht-Prüflampe 4610, Drahtbürste 644
 Montierhebel 39, Kniebrett aus festem Schaumstoff 906, Magnetheber 640-1800

ANGENEHMES ARBEITEN

133 K DICHTUNGSSCHABER

› Mit blauem Kunststoffgriff



€17,²²
+ MwSt.

€20,49 inkl. MwSt.

Code	No.	Klingenbreite mm	Gesamtlänge mm	Gewicht kg
6535190	133 K	22,5	240	0,154

905 ROLLBRETT

- › Aus hautverträglichem PP (Polypropylen) - resistent gegen Öle, Fette und Bremsflüssigkeit
- › Ermüdungsfreies Arbeiten, bei angenehmer Kopfhaltung auf Kopf-Nackenpolster
- › Tiefe Muldenform gibt dem Körper zusätzlich sicheren Halt und maximale Bewegungsfreiheit
- › Belastbarkeit 130 kg



€72,²⁶
+ MwSt.

€85,99 inkl. MwSt.

Code	No.	Länge mm	Höhe mm	Breite mm	Gewicht kg
1823698	905	1.000	120	480	5,5

906
KNIEBRETT

- > Aus festem Schaumstoff, blau/schwarz
- > Mit Griffmulde

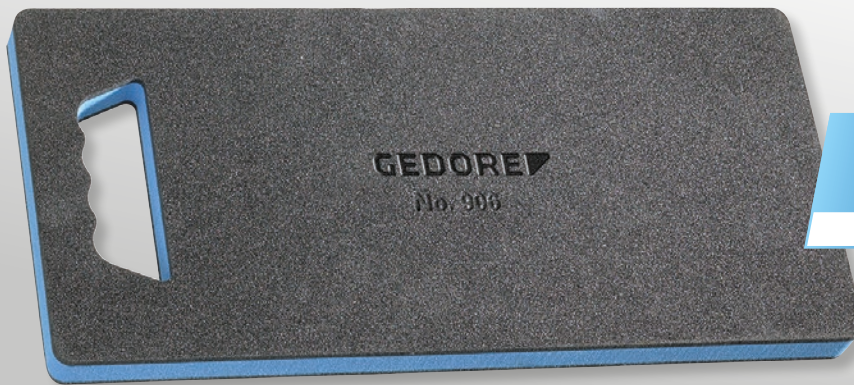

€11,76³⁵ + MwSt.

€13,99 inkl. MwSt.

Code	No.	Länge mm	Höhe mm	Breite mm	Gewicht kg
1942948	906	450	30	210	0,11

36 2-200
BANDSCHLÜSSEL

- > Mit kräftigem, rutschfestem Gewebeband (No. E-36), extra breit = 25 mm



€43³⁵ + MwSt.

€51,59 inkl. MwSt.

Code	No.	für Ø mm	für Ø inch	Gesamtlänge mm	Bandbreite mm	Gewicht kg
6327400	36 2-200	200	8"	285	25	0,578

SB 6952-00
RETTUNGSMESSER

- > Zum Schneiden, Trennen und Zerteilen von vielfältigen Materialien
- > Hochwertiges, universelles Rettungsmesser mit zusätzlichem Gurtschneider und Glasbrecher
- > Vergütete Klinge mit Teilsägezahnung



€18⁰⁶ + MwSt.

€21,49 inkl. MwSt.

Code	No.	Klingenlänge mm	Gesamtlänge mm	Gewicht kg
3100464	SB 6952-00	85	200	0,146

8551 S-005

SCHRAUBENAUSDREHER-SATZ

5-teilig



- › Zum Entfernen abgebrochener Schrauben, Gewindebolzen und Rohrenden
- › Geringere Ausdrehmomente durch die neue Querschnitts-Geometrie
- › Geringere Bohrtiefe durch optimierte Gewindelänge
- › In Kunststoffbox

€19⁹¹_{+ MwSt.}

€23,69 inkl. MwSt.

Code	No.	Inhalt	Breite mm	Höhe mm	Tiefe mm	-teilig	Gewicht kg
2659336	8551 S-005	8551 S Schraubenausdreher M3-M6 M6-M8 M8-M11 M11-M14 M14-M18	230	15	52	5	0,125

640-1800

MAGNETHEBER

€36¹³_{+ MwSt.}

€42,99 inkl. MwSt.

- › Mit flexiblen Schaft und Kunststoffgriff
- › Zum Aufheben und Aufnehmen von kleinen magnetischen Teilen
- › Einfache Handhabung durch biegsamen Schaft

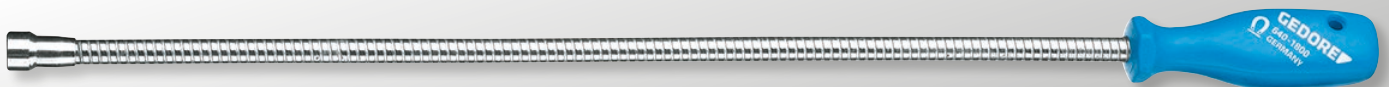

Code	No.	Gesamtlänge mm	Magnet-Durchmesser	Magnethebekraft g	Gewicht kg
6531280	640-1800	520	12,0	1.800	0,23

120

NAGELEISEN

- › Aus Spezialstahl



€16²⁹_{+ MwSt.}

ab

€19,39 inkl. MwSt.

Code	No.	Länge mm	6-kant	Gewicht kg	UVP inkl. MwSt	UVP exkl. MwSt
8769410	120-500	500	18 mm	1,15	19,39	16,29
8769920	120-1000	1.000	18 mm	2,175	24,79	20,83

OX 644 H-1255
SPALT-FIX®-BEIL
ROT BAND-PLUS

- › Optimales Spaltergebnis bei geringem Kraftaufwand durch keilförmige Blattgestaltung
- › Mit Stielbefestigung ROTBAND-PLUS
- › Mit hochwertigem Stiel in Knauf-Form aus Hickoryholz

€ 67⁸¹
+ MwSt.
€ 80,69 inkl. MwSt.



Code	No.	Prüfzeichen	Kopfgewicht	Schneidenbreite	Stiellänge	Gewicht kg
1852728	OX 644 H-1255	KWF STD GS	1250 g	100,0	500	1,95

OX 648 H-1257
SPALT-FIX®-AXT
ROT BAND-PLUS

- › Optimales Spaltergebnis bei geringem Kraftaufwand durch keilförmige Blattgestaltung
- › Mit Stielbefestigung ROTBAND-PLUS
- › Mit hochwertigem Stiel in Knauf-Form aus Hickoryholz

€ 83⁹⁵
+ MwSt.
€ 99,90 inkl. MwSt.



Code	No.	Prüfzeichen	Kopfgewicht	Schneidenbreite	Stiellänge	Gewicht kg
1962396	OX 648 H-1257	KWF STD GS	1250 g	100,0	700	2,15

OX 620 H-1257
UNIVERSAL GOLD-FORSTAXT
ROT BAND-PLUS
 Rheinische Form

- › Unentbehrlich bei der Wald- und Gartenarbeit
- › Mit Stielbefestigung ROTBAND-PLUS: Stielschutzhülse, Ringkeil, Sicherungsplatte und Holzschraube lassen Stiel und Kopf zu einer Einheit werden und sorgen für maximale Arbeitssicherheit
- › Zusätzlich schützt die lange Stielschutzhülse aus Stahl den Stiel bei Fehlschlägen und garantiert eine lange Lebensdauer
- › Fein polierter Axtkopf mit Schneidenschutz
- › Mit hochwertigem Stiel in Kuhfuß-Form aus Hickoryholz
- › Der Ersatzstiel wird komplett mit Stielschutzhülse, Ringkeil, Sicherungsplatte und Holzschraube geliefert

€ 87³⁹
+ MwSt.
€ 104,00 inkl. MwSt.



Code	No.	Prüfzeichen	Kopfgewicht	Schneidenbreite	Stiellänge	Gewicht kg
1879812	OX 620 H-1257	KWF STD GS	1250 g	120,0	700	2,1

OX 635 H-3009
PROFI-HOLZSPALTHAMMER
BIG OX®

- › Mit Stielbefestigung ROTBAND-PLUS
- › Geschmiedeter Hammerkopf mit Wendennase und extra großer Schlagfläche, z. B. zum Eintreiben von Keilen
- › Mit hochwertigem Stiel in Knauf-Form aus Hickoryholz und Schneidenschutz



€90,67 + MwSt.
 €107,90 inkl. MwSt.



Code	No.	Prüfzeichen	Kopfgewicht	Schneidenbreite	Stiellänge	Gewicht kg
1707663	OX 635 H-3009	KWF PRO GS	3000 g	70,0	900	4,2

OX 31 - OX 34
KUNSTSTOFF-FÄLLKEIL

- › Nur zum Fällen, nicht zum Spalten geeignet
- › Optimale Keilwirkung auch in gefrorenem Holz
- › Aus hochwertigem, recyceltem Polyamid-Kunststoff
- › Extrem schlagfest und daher bestens zum Fällen geeignet, auch bei extremer Kälte



ab
€10,83 + MwSt.
 €12,89 inkl. MwSt.



Code	No.	Bezeichnung	Prüfzeichen	max. Hubhöhe	Länge mm	Breite mm	Gewicht kg	UVP inkl. MwSt	UVP exkl. MwSt
1592041	OX 32-0100	Kunststoff-Fällkeil YUKON	KWF PRO	25	180	65	0,16	12,89	10,83
1592068	OX 31-0300	Kunststoff-Fällkeil ALASKA	KWF PRO	30	230	70	0,26	12,89	10,83
1592076	OX 34-0400	Kunststoff-Fällkeil LABRADOR	KWF PRO	40	240	73	0,41	18,29	15,37

Die Einzelkomponenten im Überblick

WSL-M-TS-172

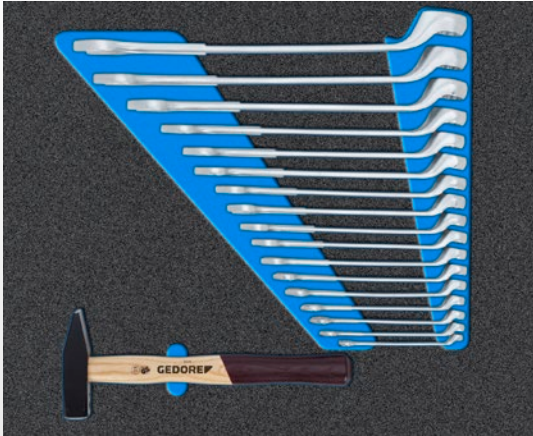

Schlüsselsortiment in CT-Einlage



Steckschlüsselsortiment in CT-Einlage

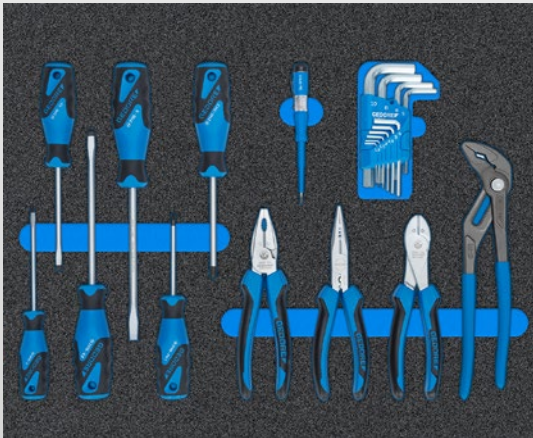

Werkzeugsortiment in CT-Einlage



8550-024

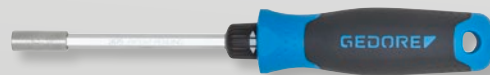

2675



Sortiment

WSL-M-TS-172

No.
Schlüsselsortiment in CT-Einlage
Steckschlüsselsortiment in CT-Einlage

Werkzeugsortiment in CT-Einlage

8550-024
2675

Inhalt

Ring-Maulschlüssel No. 1 B, SW 8 10 11 12 13 14 15 16 17 18 19 21 22 24 27 30 32 mm,
Schlosserhammer No. 4 E-500, 500 g
Steckschlüsseleinsatz No. C19, SW 8 10 11 12 13 14 15 16 17 18 19 20 21 22 24 27 30 32 mm
1/2" Schraubendrehereinsatz 6-kant No. IN19, SW 5 6 7 8 9 10 12 14 17 19 mm
1/2" Umschaltknarre No. 1993 U-10 T
1/2" Verlängerung No. 1990, 75 125 250 mm
1/2" Verlängerung No.1990 M mit Haltemagnet
No. 666-U-20 Bit-Steckschlüsselbox mit Knarre 1/4" 35tlg
No. 666-042 Torsionsbit-Satz
No. H 42-10 Winkelschraubendreher 6-kant SW 1,3 1,5 2 2,5 3 4 5 6 8 10 mm
No. 2150 3K-Schraubendreher 4 5,5 6 8 mm
No. 2160 3K-Schraubendreher PH 1 2
No. 142 10 TL Universalzange 10"
No. 8133-200 JC Mehrfachzange 200 mm
No. 8316-180 JC Kraft-Seitenschneider 180 mm
No. 8250-180 JC Kraft-Kombinationszange 180 mm
No. 4615 3 Spannungsprüfer Schlitz 220-250 V
Spiralbohrer-Satz Ø 1,1,5 2,2,5 3,3 5 4,4 5,5 5,5 6 6,5 7 7,5 8 8,5 9 9,5 10 10,5 mm
1/4" Knarrensraubendreher SilentGEAR No. 2675 mit Bit-Halter

-teilig
172

Die Einzelkomponenten im Überblick

TTB-TS-173



Schlüsselsortiment in CT-Einlage



Werkzeugsortiment in CT-Einlage



Sortiment
TTB-TS-173

No.
Schlüsselsortiment in
CT-Einlage

Inhalt

1/2" Umschaltknarre No. 1993 U-20
1/2" Verlängerung No. 1990-3 -5 -10
1/2" Steckschlüsseleinsatz No. D 19, SW 10 12 13 15 16 17 18 19 22 24 27 30 32 mm
1/2" Schraubendrehereinsatz 6-kant No. IN 19, SW 5 6 7 8 9 10 12 14 17 19 mm
1/2" Verlängerung mit Haltemagnet No 1990 M
Ring-Maulschlüssel No. 1 B, SW 8 10 11 12 13 14 15 16 17 18 19 21 22 24 27 30 32 mm
Bit-Steckschlüsselbox mit Knarre 1/4" No. 666-U-20

Werkzeugsortiment in
CT-Einlage

Winkelschraubendreher-Satz No. H 42-10, 10-teilig
Torsionsbit-Satz No. 666-042, 42-teilig,
3K-Schraubendreher Schlitz No. 2150, 4 5,5 6,5 8 mm,
3K-Schraubendreher Kreuzschlitz No. 2160 PH, PH 1 2,
Universalzange No. 142 10TL
Mehrfachzange No. 8133-200 JC
Seitenschneider No. 8314-180 JC,
Prüfschraubendreher No. 4615 3
Schlosserhammer No. 4 E-500,
Spiralbohrer-Satz No. 8550-024, 24-teilig
Splinttreiber-Satz No. 316 D, 6-teilig

-teilig
173

Die Einzelkomponenten im Überblick

1504 XL-S-198 AGRAR

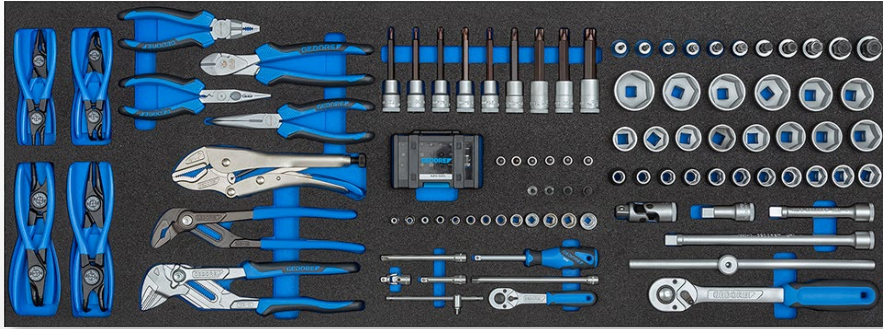

1504 XL CT6-U10-183



2005 CT4-2153-63



2005 CT4-119-600

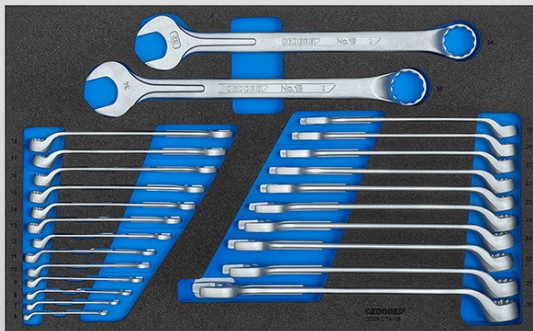

2005 CT4-1B

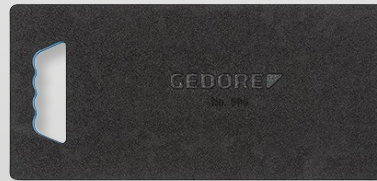

906



600 H-1500



39

Sortiment	No.	Inhalt	-teilig
1504 XL-S-198 AGRAR	1504 XL CT6-U10-183	1/4" Schraubendreherbit-Set 620-024, 1/4" Vierkantgriff 2098, 1/4" Steckschlüsseleinsatz 6-kant 20 4 4,5 5,5 6 7 8 9 10 11 12 13 14, 1/4" Schraubendrehereinsatz IN 20 4 5 6 8, 1/4" Schraubendrehereinsatz ITX 20 T8 T9 T10 T15 T20 T25, 2093 U-10 Umschaltknarre, 1/4" Quergriff 2087, 1/4" Verlängerung 2090-2-4-6, 1/4" Kardangelen 2095, 1/2" Steckschlüsseleinsatz 19 10 11 12 13 14 15 16 17 18 19 20 21 22 23 24 25 26 27 28 29 30 32 33 34 36, 1/2" Schraubendrehereinsatz IN 19 4 5 6 7 8 9 10 12 14 17 19, 1/2" Schraubendrehereinsatz ITX 19 LT20-100 T25-100 T27-100 T30-100 T40-100 T45-100 T50-100 T55-100 T60-100, 1993 U-10 T Umschaltknarre, 1/2" Quergriff 1987, Verlängerung 1990-3-5-10, Kardangelen 1995, Wasserpumpenzange 10" 142 10 TL, Gedore-Gripzange 137 10, Kombinationszange 8210-160 JC, Kraft-Seitenschneider 8316-200 JC, Mehrfachzange 8133-180 JC, Flachrundzange 8132 AB-200 JC, Montagezangen-Satz 8-tlg S 8008, Zangenschlüssel 10" 183 10 JC	198
	2005 CT4-2153-63	H 42 EL-88 Winkelschraubendreher-Satz, Winkelschraubendreher 42 EL 12 14, 3K-Schraubendreher 2153 5,5, 3K-Schraubendreher mit Schlagkappe 2154SK 3,5 5,5 6,5 8, 3K-Schraubendreher 2161 PH 2, 3K-Schraubendreher mit Schlagkappe 2160SK PH 1 2 3 4, 3K-Schraubendreher 2163 TX T10 T15 T20 T25 T30 T40, Stahlbandmaß 8 m 4534-8, Autolicht-Prüflampe 4610, Magnetheber 640-1800, Fühlerlehre 702 13 M	
	2005 CT4-119-600	Schlosserhammer ROTBAND-PLUS 600 H-600, Schonhammer 248 H-50, Splinttreiber 119-2-3-4-5-6-7-8-9-10, Körner 100-12, Schlitzmeißel 104, Kreuzmeißel 96-175, Dichtungsschaber 133 K, Taschen-Messschieber 710, Drahtbürste 644, Flachstumpfe Werkstattfeile 10" 8701 2-10, Runde Werkstattfeile 10" 8722 2-10, Halbbrunde Werkstattfeile 10" 8725 2-10	
	2005 CT4-1B	Ring-Maulschlüssel 1 B 6 7 8 9 10 11 12 13 14 15 16 17 18 19 20 21 22 23 24 25 26 27 30 32 34	
	600 H-1500	Schlosserhammer ROTBAND-PLUS	
	39	Montierhebel	
	906	Kniebrett aus festem Schaumstoff	

Die Einzelkomponenten im Überblick

1504 XL-S-306 AGRAR



1504 XL CT6-U10-183



906



39

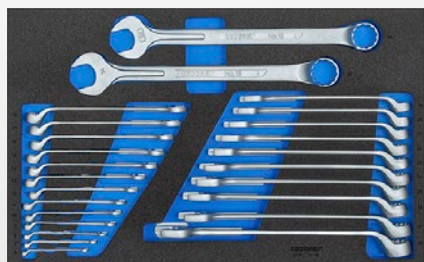

2005 CT4-1B



2005 CT4-2153-63



2005 CT4-119-600



2005 CT4-D19L-2133

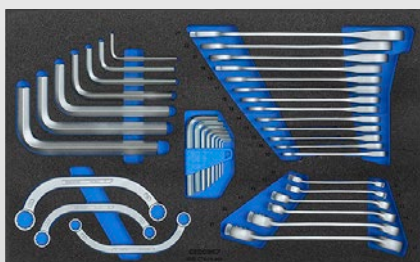

2005 CT4-7R-400

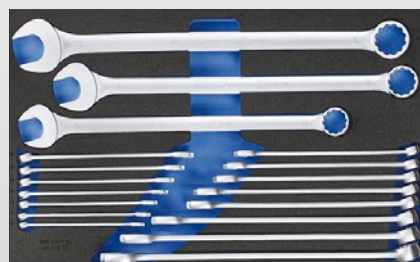

2005 CT4-7 XL

Sortiment	No.	Inhalt	-teilig
1504 XL-S-306 AGRAR	1504 XL CT6-U10-183	1/4" Schraubendreherbit-Set 620-024, 1/4" Vierkantgriff 2098, 1/4" Steckschlüsseleinsatz 6-kant 20 4 4,5 5 5,5 6 7 8 9 10 11 12 13 14, 1/4" Schraubendrehereinsatz IN 20 4 5 6 8, 1/4" Schraubendrehereinsatz ITX 20 T8 T9 T10 T15 T20 T25, 2093 U-10 Umschaltknarre, 1/4" Quergriff 2087, 1/4" Verlängerung 2090-2-4-6, 1/4" Kardangeln 2095, 1/2" Steckschlüsseleinsatz 19 10 11 12 13 14 15 16 17 18 19 20 21 22 23 24 25 26 27 28 29 30 32 33 34 36, 1/2" Schraubendrehereinsatz IN 19 4 5 6 7 8 9 10 12 14 17 19, 1/2" Schraubendrehereinsatz ITX 19 L T20-100 T25-100 T27-100 T30-100 T40-100 T45-100 T50-100 T55-100 T60-100, 1993 U-10 T Umschaltknarre, 1/2" Quergriff 1987, Verlängerung 1990-3-5-10, Kardangeln 1995, Wasserpumpenzange 10" 142 10 TL, Gedore-Gripzange 137 10, Kombinationszange 8210-160 JC, Kraft-Seitenschneider 8316-200 JC, Mehrfachzange 8133-180 JC, Flachrundzange 8132 AB-200 JC, Montagezangen-Satz 8-tlg S 8008, Zangenschlüssel 10" 183 10 JC	306
	2005 CT4-2153-63	H 42 EL-88 Winkelschraubendreher-Satz, Winkelschraubendreher 42 EL 12 14, 3K-Schraubendreher 2153 5,5, 3K-Schraubendreher mit Schlagkappe 2154SK 3,5 5,5 6,5 8, 3K-Schraubendreher 2161 PH 2, 3K-Schraubendreher mit Schlagkappe 2160SK PH 1 2 3 4, 3K-Schraubendreher 2163 TX T10 T15 T20 T25 T30 T40, Stahlbandmaß 8 m 4534-8, Autolicht-Prüflampe 4610, Magnetheber 640-1800, Fühlerlehre 702 13 M	
	2005 CT4-119-600	Schlosserhammer ROTBAND-PLUS 600 H-600, Schonhammer 248 H-50, Splinttreiber 119-2-3-4-5-6-7-8-9-10, Körner 100-12, Schlitzmeißel 104, Kreuzmeißel 96-175, Dichtungsschaber 133 K, Taschen-Messschieber 710, Drahtbürste 644, Flachstumpfe Werkstattfeile 10" 8701 2-10, Runde Werkstattfeile 10" 8722 2-10, Halbbrunde Werkstattfeile 10" 8725 2-10	
	2005 CT4-1B	Ring-Maulschlüssel 1 B 6 7 8 9 10 11 12 13 14 15 16 17 18 19 20 21 22 23 24 25 26 27 30 32 34	
	2005 CT4-D19L-2133	1/2" Steckschlüsseleinsatz 19 10 11 12 13 14 15 16 17 18 19 20 21 22 23 24 25 26 27 28 29 30 32 33 34 36, 1/2" Steckschlüsseleinsatz D 19 L 10 12 13 14 15 16 17 18 19 21 22 24 27 30 32, 1/2" Schraubendrehereinsatz IN 19 4 5 6 7 8 9 10 12 14 17 19, 1/2" Schraubendrehereinsatz IN 19 L 6-140 7-140 8-140 9-140 10-140 10-140 12-140 14-140, 1/2" Schraubendrehereinsatz ITX 19 L T20-100 T25-100 T27-100 T30-100 T40-100 T45-100 T50-100 T55-100 T60-100, 1/2" Steckschlüsseleinsatz TX 19 E10 E11 E12 E14 E16 E18 E20 E24, 1993 U-10 T Umschaltknarre, 1/2" Quergriff 1987, Verlängerung 1990-3-5-10, Kardangeln 1995, 1/2" Kraftschraubereinsatz K 19 17 18 19 21 22 23 24 27 30 32, 1/2" Kraftschrauber-Verlängerung KB 1990-5, Adapter-Satz 5-teilig S 2032-05, Steckschlüssel 2133 6 7 8 10 11 12 13	
	2005 CT4-7R-400	Maulschlüssel mit Ringratsche 7 R 10 11 12 13 14 15 16 17 18 19 21 22 24, Starter-Blockschlüssel 304 13x15 14x17 19x22, Doppelringschlüssel offen 400 9x11 10x12 13x15 14x17 19x22 24x27, Winkelschraubendreher-Satz PH 42-88 8-teilig, Winkelschraubendreher 42 7 9 12 14 17 19 22	
	2005 CT4-7 XL	Ring-Maulschlüssel 7 XL 10 11 12 13 14 15 16 17 18 19 21 22 24 27 30 32 36 41	
	600 H-1500	Schlosserhammer ROTBAND-PLUS	
	39	Montierhebel	
	906	Kniebrett aus festem Schaumstoff	

GEDORE Werkzeugfabrik GmbH & Co. KG

Remscheider Straße 149
42899 Remscheid · GERMANY
Tel. + 49 (0) 21 91- 596 - 0
Fax + 49 (0) 21 91- 596 - 230
info@gedore.com
www.gedore.com

Vertrieb Deutschland
Tel. + 49 (0) 21 91- 596 - 900
Fax + 49 (0) 21 91- 596 - 999

GEDORE Automotive GmbH

Breslauer Straße 41
78166 Donaueschingen · GERMANY
Tel. +49 771 83223-0
Fax +49 771 83223-90

GEDORE Torque Solutions GmbH

Bertha-Benz-Straße 12
71665 Vaihingen/Enz · GERMANY
T +49 7042 9441-0
F +49 7042 9441-41
torque-solutions@gedore.com

GEDORE AUSTRIA GmbH

Gedore-Str. 1
8190 Birkfeld / Stmk. · AUSTRIA
Tel. +43 (0) 3174 / 363 64 00
Fax +43 (0) 3174 / 363 83 20
sales.austria@gedore.com
www.gedore.at

GEDORE Tools S.A. (Pty) Ltd.

103 Qashana Khuzwayo (Shepstone) Road,
New Germany, 3610 - South Africa
PO Box 68, New Germany, 3620
SOUTH AFRICA
Tel. +27 (0) 31 / 705 3587
Fax +27 (0) 31 / 705 32770
esales@gedore.co.za
www.gedore.co.za

GEDORE IBÉRICA S.L.

c/Arangutxi 12, Poligono Industrial de Júndiz
01015 Vitoria Alava · SPAIN
Tel. +34-945-29 22 62
Fax +34-945-29 21 99
gedore@gedore.es
www.gedore.es

GEDORE Torque Ltd

(Formerly Gedore UK)
North Office, Unit 3B Enterprise Way
Airedale Business Centre
Skipton, North Yorkshire
BD23 2FJ · UNITED KINGDOM
Tel. +44 (0) 1756 / 70 67 00
sales@gedoreuk.com
www.gedoreuk.com

GEDORE France SARL

Parc d'activités des Béthunes - La Mare II
10, avenue du Fief - Bât. 12
BP 79144 Saint-Ouen-l'Aumône
F-95074 Cergy Pontoise Cedex · FRANCE
Tél. +33 (0)1 34 40 16 60
Fax +33 (0)1 34 40 16 61
jadore@gedore.fr
www.gedore.fr

GEDORE TECHNAG B.V.

Flemingweg 7, 2408 AV
Alphen aan den Rijn · NETHERLANDS
Tel. +31 (0) 172 / 42 73 50
Fax +31 (0) 172 / 42 73 60
info@gedore.nl
www.gedore.nl

GEDORE (INDIA) Private Limited

148, Sector 3, IMT Manesar
Gurgaon – 122051
Haryana · INDIA
Tel. +91 (0) 124 22910 – 65/66/67
Fax +91 124 2341067
sales@gedoreindia.com
www.gedore.in

GEDORE POLSKA Sp. z o.o.

ul. Żwirki i Wigury 56a
43-190 Mikołów · POLAND
Tel. +48 (0) 32 / 738-40 10
Fax +48 (0) 32 / 738-40 20
gedore@gedore.pl
www.gedore.pl

Ferramentas GEDORE do Brasil S.A.

Rua Vicentina Maria Fidélis,
275 Bairro Vicentina
São Leopoldo - RS | 93025-340 · BRAZIL
Tel. +55 51- 3589 9200
Fax + 55 51- 3589 9222
export@gedore.com.br
www.gedore.com.br

GEDORE TOOLS INC

4055 Faber Pl Dr
North Charleston SC, 29405 · USA
Phone: +1 (843) 225 5015
Fax: +1 (843) 300 0315
info@gedoretools.com
www.gedoretools.com

GEDORE Tool Trading (Shanghai) Co., Ltd.

1/F, Block 2, 1358 Pingan Road,
Minhang, Shanghai · CHINA 201109
Tel. +86-21-3388 7258
Fax +86-21-3388 7259
Service Hotline: 400 880 1858
info@gedore.cn
www.gedore.cn

Ihr Fachhändler/Stempel:

Brands of the GEDORE Group
gedore.com · ochsenkopf.com

MAGIC 2023 TOOL PROMOTION gültig
vom 01.03.2023 bis 31.12.2023.
Nur solange der Vorrat reicht.

*Alle Preise verstehen sich als empfohlene VK-Preise per Stück/Satz, zzgl. ges. MwSt.
bzw. VK-Preise inkl. 19% MwSt. Lieferung ohne Deko. Technische Änderungen vorbehalten.
Alle Angaben und Preise vorbehaltlich Satz- und Druckfehler. Preise ohne gesetzliche MwSt.
gelten nur für Wiederverkäufer und gewerbliche Verbraucher.
Bitte fragen Sie Ihren regionalen Fachhändler.